

REMS

www.rems.de



Inovativní výrobce
strojů a náradí
pro opracování
trubek

2017

Katalog



REMS
for Professionals

REMS
THE WAY TO GO

REMS
for Professionals

Obsah

Dodáváme výhradně na základě našich Všeobecných prodejních a dodacích podmínek.

Ceny uvedené v tomto katalogu se rozumí vždy pro jeden kus příp. sadu (např. závitorezné čelisti), nebo balení (např. pilové listy). Všechny ceny jsou nezávazným doporučením. Zákonná DPH platná v den dodávky se připočítává dodatečně. Vydáním tohoto katalogu pozbývají všechny dosavadní ceny platnosti.

Výkresy, zobrazení, míry, hmotnosti, normy a ostatní údaje publikované v tomto katalogu jsou nezávazné. Pod uvedeným výkonem se vždy rozumí příkon. Změny vyhrazeny. Tento katalog je chráněn autorským právem. Práva z něj vyplývající, především překlad, dotisk, reprodukování obrázků, radiové vysílání, reprodukování fotomechanickou nebo podobnou cestou a ukládání na zařízeních pro zpracování dat jsou vyhrazeny, a to i pro případ použití částí katalogu.

© Copyright 2017
REMS GmbH & Co KG, Waiblingen.

Prodej pouze prostřednictvím odborného obchodu.

	Řezání závitů, výroba obvodových drážek	20
	Řezání	52
	Odřezávání, srážení hran, odhrotování	66
	Montáž	88
	Zkoušení, čištění, dezinfikování, konzervování, proplachování, plnění	96
	Ohýbání	106
	Radiální lisování	122
	Axiální lisování	174
	Rozšiřování, vyhrdlování	182
	Pájení	196
	Zmrazování	202
	Inspekce trubek a kanálů Čištění trubek a kanálů	206
	Svařování plastových trubek	220
	Diamantové jádrové vrtání Diamantové řezání drážek	230
	Vysoušení, odvlhčování	250



Jsou kreativní a znají praxi,
najdou zas a znovu možnosti
vylepšení pro práci instalatéra:
vývojoví inženýři REMS jsou
inovativní a díky tomu důležití
tvůrci a nositelé úspěchu firmy.

REMS – více než 100 let na špičce technického pokroku. Vývoj není nikdy ukončen.

Od svého založení v roce 1909 vyvíjí REMS výrobky pro opracování trubek, zejména pro instalatéry a topenáře. Nejdříve ruční nářadí, poté následovaly stroje a elektronářadí. Požadavek zakladatele firmy pana Christiana Fölla “REMS musí být lepší” byla stále měřítkem veškerého jednání. Dnes je REMS jedním z předních výrobců strojů a nářadí pro opracování trubek.

Vývojoví inženýři REMS mají přesvědčivé, správný směr ukazující nápady, které usnadňují všední den instalatérů-profesionálů. Zohledňují všechny zásadní požadavky a využívají rozsáhlé praktické zkušenosti. Experti ze všech oborů podnikání se starají o to, aby každá možnost vylepšení byla zahrnuta do nového vývoje. Takto vznikají perfektní nástroje a nářadí pro tvrdé nasazení na staveništi. Výrobky REMS jsou na základě své pokrokové inovativní techniky a díky vysoké úrovni kvality používány na celém světě a vysoce ceněny. Z toho profituje obchodník i uživatel.

Firmě REMS se prostřednictvím inovativních výrobků neustále daří držet na vrcholu technického pokroku. To podtrhuje mnoho tuzemských a zahraničních patentů.

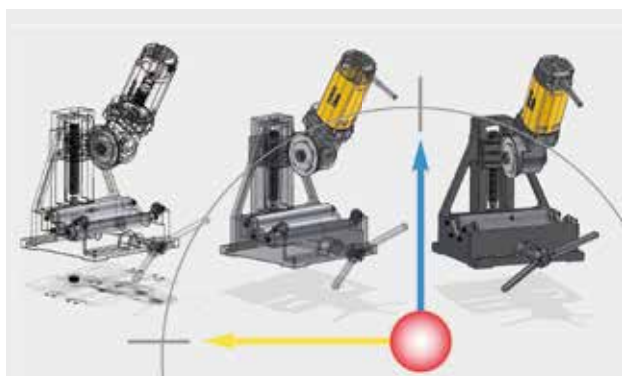

Prostřednictvím nasazení moderních technik v konstrukci a vývoji stojí kvalita výrobků REMS od samého začátku v popředí: Bezpečné použití, robustní provedení, jednoduché ovládání, dlouhá životnost.



Nové nápady, technický pokrok a REMS patří dohromady: např. REMS Amigo, REMS Tiger, REMS Curvo, REMS Mini-Press ACC – výrobky, které znamenaly revoluci v montážní technice.



Plně automatické 3D-měřicí stroje jsou součástí rozsáhlého systému zajištění kvality u firmy REMS. Přesnost měření 0,001 mm garantuje nejvyšší preciznost.

Vysoce moderní výroba – Garant kvalitních výrobků REMS.

Made in Germany. Vlastní výrobní závody firmy se nachází ve Waiblingenu u Stuttgartu, v centru německého High-Tech-průmyslu. Zde jsou k dispozici pro výzkum, vývoj, výrobu a zajištění kvality vysoce moderní zařízení a přístroje. Navíc je zde i kádr vysoce kvalifikovaných spolupracovníků, z nichž někteří u společnosti REMS pracují již 4. generaci a disponují speciálními znalostmi a zkušenostmi, nezbytnými pro výrobu kvalitních výrobků.

Kvalita je pro REMS mnohem víc, než jen rozměrová přesnost a funkce. Opírá se o rozsáhlý systém zajištění kvality, který začíná pochopením potřeb trhu, provází produkt během vývoje a výroby a uzavírá se systematickými analýzami kvality na trhu. Mimoto je kvalita výrobních postupů pravidelně sledována a potvrzována zkušebními ústavami, které udělují značku přezkoušené bezpečnosti GS.

Všechny výrobky REMS odpovídají bezpečnostním a protiúrazovým předpisům a splňují příslušné aktuální evropské normy dle nařízení směrnic Evropského společenství. Navíc jsou všechny výrobky REMS – s výjimkou některého bezpečnostně nerelevantního ručního náradí přezkoušeny a schváleny nezávislými zkušebními ústavami. Všechny výrobky REMS tak splňují zvláště vysoký standard pracovní, funkční a provozní bezpečnosti.



Permanentní inovační proces a investice do výkonných CNC-výrobních systémů se starají o to, že výrobky REMS patří k těm nejlepším na světě.



Flexibilní montážní linky umožňují kdykoli přizpůsobení požadavkům zákazníka.

REMS je v poměru k počtu zaměstnanců největší firmou vychovávající nové pracovní síly v celém regionu. Takto se daří vlastní know-how udržet na vysoké úrovni.



Hustě, časově blízce definované zkušební intervaly během celého výrobního procesu a rozsáhlé funkční a bezpečnostní zkoušky po uskutečněné montáži zajišťují, že výrobní závod neopustí žádný chybný výrobek.



Spolehliví spolupracovníci s dlouholetými zkušenostmi jsou zodpovědní za to, že bude pro každý stavební díl ten neoptimálnější postup kalení přesně realizován.

Nikdo nevytvárzuje kovy lépe než my. Proto to děláme sami.

Dlouhá životnost, bezpečnost při použití a extrémní zatížitelnost – nářadí může takovéto požadavky splnit jen tehdy, pokud jsou jednotlivé součásti perfektně vytvrzeny.

Vlastní kalírna je důležitým základním kamenem kvality výrobků REMS. Zkušenosti získané během desítek let práce vlastní kalírny je důležitou součástí know-how a tajemství kvalitního nářadí REMS. Speciální tepelné zpracování vede k ideální kombinaci pevnosti a pružnosti nástrojů zaručující velmi dlouhou životnost např. závitorezných čelistí, řezných koleček a lisovacích kleští. Pro zachování stále stejně vysoké kvality výrobků je proces tepelného zpracování automaticky sledován a průběžně protokolován výkonnou počítačovou technikou.



Vlastní kalírna – důležitá součást Know-how a tajemství kvalitního nářadí REMS.



Osvědčené, nezníčitelné kvalitní závitorezné čelisti REMS. Z houževnaté, zvláště kalené speciální oceli.



Řezná kolečka REMS jsou přizpůsobena speciálním požadavkům různých materiálů. Obzvláště speciální postup kalení rozhoduje o dlouhé životnosti řezných koleček REMS.



Umění kalení: Vytvoří extrémně zatížitelné díly pro nejvyšší nároky.

REMS
for Professionals

REMS
for Professionals

REMS
for Professionals

S

10

11

12

Dva z 45 spolupracovníků z oblasti logistiky, kteří vědí, že čas jsou peníze. Rychlost a absolutní spolehlivost jsou nejdůležitější faktory u dodávek a servisu.

REMS – pro profesionály. Excelentní servis. Všude na místě.

REMS vyrábí stroje a nářadí pro profesionály – a dané požadavky jsou vysoké. REMS plní své úkoly kompetentně, s vědomím zodpovědnosti a provotřídně. To zahrnuje také rychlé dodávky jakož i údržbu a opravy. Vysoká flexibilita a absolutní spolehlivost jsou základem excelentního servisu.

Celková logistika se orientuje na požadavky našich zákazníků. Abychom mohli co nejrychleji, v aktuálním, daném čase dodávat, drží REMS přes 10.000 položek na svém centrálním skladě. Všechny spotřební a náhradní díly jsou neustále skladem. To je servis, který omezuje výpadky na minimum. Pro případ opravy je pro rychlou a odbornou opravu k dispozici celoplošná síť smluvních servisních dílen.

Vysoce kvalifikovaní a dobře vyškolení spolupracovníci opravují stroje a nářadí našich zákazníků. Po ukončené opravě nebo inspekci jdou výrobky nejrychlejší možnou cestou zase zpět k našim zákazníkům.



Rychlost je otázkou logistiky. REMS drží skladem spotřební a náhradní díly na skladové ploše přes 14.000 m².



Zátěž v běžném pracovním dnu je extrémní – díly podléhající opotřebení se opotřebovávají, vyskytnou se servisní případy. Servisní služba zákazníkům REMS je flexibilní a k dispozici. Ve více jak 25 zemích existuje dobře vybudovaná servisní organizace.



Servis je u firmy REMS psán velkými písmeny: všechny předváděcí vozy více jak 200 odborných poradců REMS jsou vybaveny zkušebními zařízeními, kterým mohou všude na místě provádět funkční zkoušky a měření lisovací síly radiálních lisů REMS.



Produktové školení ve školicím centru REMS: seznámení se s výrobky, porovnání, vyhodnocení.

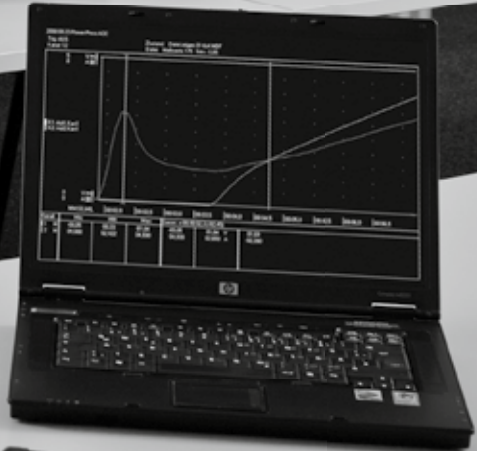

REMS – Partner odborného obchodu. Excelentní poradenství pro spokojenost zákazníků.

Pouze ten, který při koupi dostal kompetentní radu, najde individuálně to nejlepší, nejehospodárnější řešení příslušných úkolů. Proto přikládá REMS školení vlastních odborných poradců REMS o výrobcích a také školení spolupracovníků odborného obchodu velký význam.

Ve školícím centru REMS jsou na ploše 1.600 m² k dispozici moderní a kompletně vybavené předváděcí, školící a konferenční prostory. Praxi blízká školení zprostředkovávají pracovníkům odborného obchodu ve srozumitelné formě široký základ a vysokou odbornou kompetenci pro poradenství o výrobcích a úspěšný prodej. Podrobné prodejní podklady s uvedením všech důležitých informací o výrobcích umožňují rychlý výběr výrobku a jsou podkladem pro jednoduché a časově úsporné vypracování nabídky.

Toto partnerství s odborným obchodem zaručuje také uživateli kvalifikované, rozsáhlé produktové poradenství a skvělý servis.



Školící centrum REMS ve Waiblingenu u Stuttgartu.



Moderní a kompletně vybavené předváděcí prostory: REMS vytváří spolupracovníkům z odborného obchodu mnoho možností seznámit se s výrobky.

Andreas Weber, jeden z více než 200 kvalifikovaných odborných poradců REMS, kteří v případě potřeby pružně a rychle provedou školení a prezentaci přímo na místě.



REMS – silná pozice na trhu díky důsledné zásadové výrobní a prodejní politice.

Základem silné pozice REMS na trhu jsou technicky pokrokové a kvalitativně hodnotné výrobky a pevný, na opravdové nosiče obrátu koncentrovaný výrobní program jakož i vysoká schopnost cenově konkurovat, a to díky racionální, cenově výhodné vlastní výrobě.

Těžištěm odbytové politiky je vždy princip, prodávat výrobky REMS výhradně prostřednictvím odborného obchodu. Tento je firmou REMS mnoha způsoby podporován. Odborní poradci REMS, vybavení předváděcími vozy provádějí školení o produktech přímo na místě a předvádějí výrobky REMS na společných návštěvách zákazníků, při předváděcích akcích či firemních dnech prodejců a na výstavách. Radí při výběru nářadí a nachází pro konkrétní případ nejkomfortnější, nejspolehlivější a nejekonomičtější řešení.



Důsledná odbytová politika je založena na dlouhodobě orientovaných výsledcích, důvěře a solidnosti.



Takto se instalatéri seznámí s paletou výrobků v praxi: Odborní poradci REMS jsou na cestách s předváděcími vozy a předvádějí stroje a nářadí v konkrétním nasazení, přímo na stavbě.

Prezentační systém pro výrobky REMS – ideální možnost pro odborný obchod, výrobky REMS optimálně prezentovat: vzít do ruky – porovnat – vybrat.



Vzít do ruky. Porovnat. Vybrat. Pro podporu společného prodeje.

Účast na mnoha národních i mezinárodních veletrzích, reklama v odborných časopisech a rozesílky reklamních tiskovin přímo k uživatelům, jsou jako prodej podporující opatření odbornými obchody velmi ceněna.

Atraktivní prezentační systém pro výrobky REMS umožňuje odbornému obchodu optimální prezentaci výrobků REMS: vzít do ruky, porovnat, vybrat. Individuální osazení výrobky REMS následuje po přesném odsouhlasení mezi odbornými poradci REMS a odborným obchodem.

Online-informační systém www.rems.de nabízí rozsáhlé možnosti získat informace o skupině firem REMS, o výrobcích REMS a jejich možnostech použití a práce s nimi. Mimoto zde najde uživatel kompletní Online-katalog a podrobnou technickou dokumentaci, informace o aktuálních termínech veletrhů a adresy smluvních autorizovaných servisních dílen REMS, možnosti stažení prodejních podkladů, návodů, rozkresů náhradních dílů, obrázků výrobků a videí o výrobcích, možnosti objednání prodejních podkladů v různých jazykových verzích pro poštovní rozesílku, e-mail adresy zastoupení REMS a mnoho dalšího.



Výrobky REMS jsou vystavovány a předváděny na mnoha národních a mezinárodních odborných veletrzích.

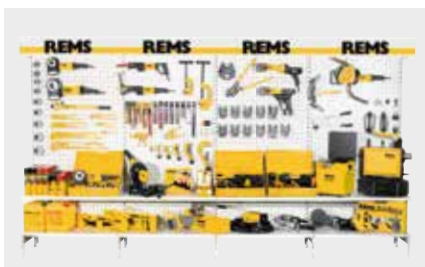

Praktický pro obchod, přehledný pro zákazníka – prezentační systém pro výrobky REMS.



Online-informační systém
www.rems.de



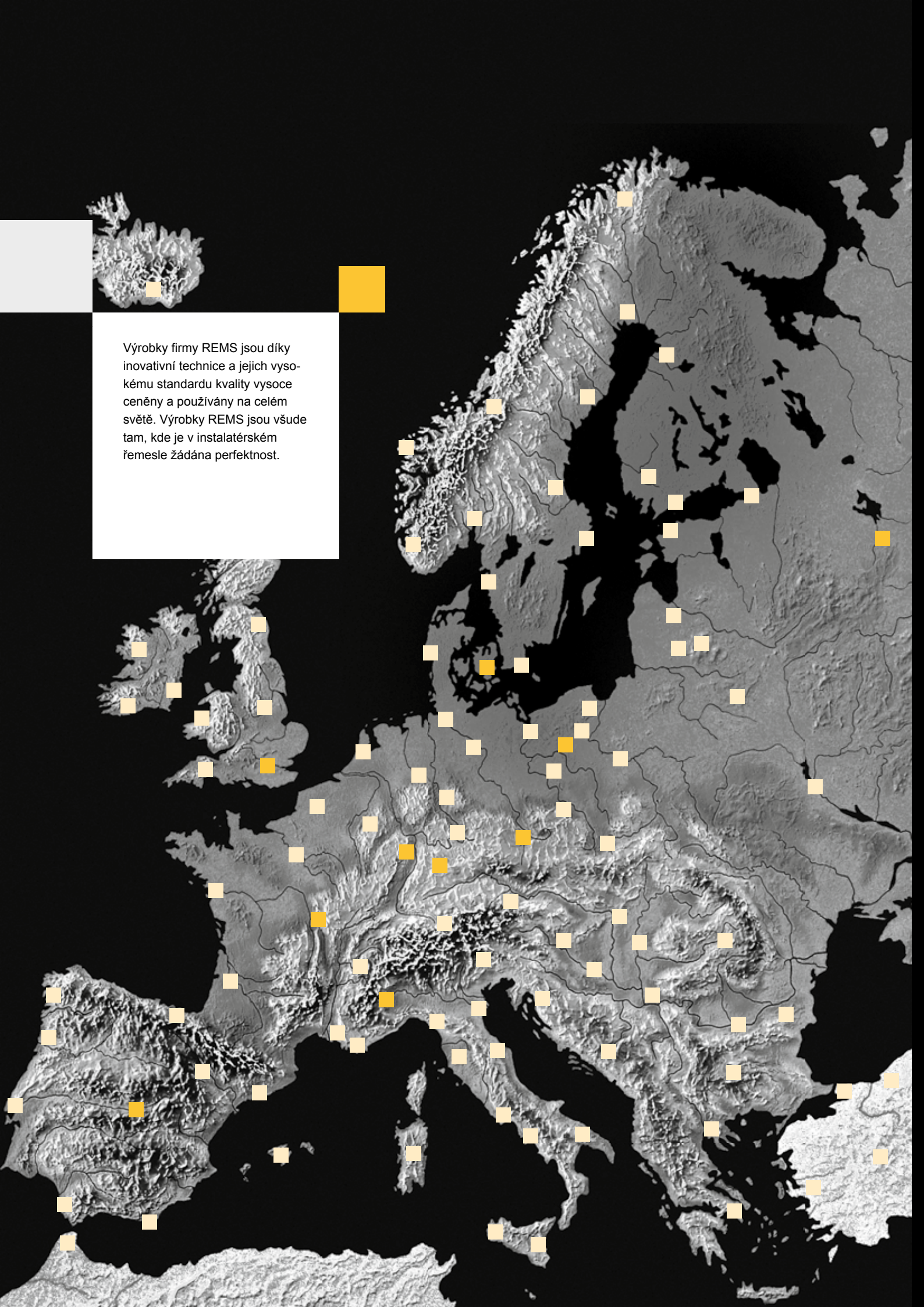

Výrobky firmy REMS jsou díky inovativní technice a jejich vysokému standardu kvality vysoce ceněny a používány na celém světě. Výrobky REMS jsou všude tam, kde je v instalatérském řemesle žádána perfektnost.

Více jak 20.000 obchodních partnerů v Evropě: Výrobky REMS dostanete všude.

Inovativní výrobky a vysoký standard kvality otevírají firmě REMS nové trhy. V posledních letech byla oblast odbytu kontinuálně vybudována a rozšiřována. Spolehliví obchodní partneři v celé Evropě a mimo ní garantují, že může být stále více zákazníků přesvědčeno o kvalitě REMS.



REMS vytvořil celoevropsky měřítko ve věcech kvality – prodej se uskutečňuje díky husté síti spolehlivých obchodních partnerů v celé Evropě, kteří jsou podporováni více než 200 dobře vyškolenými odbornými poradci REMS.



Prodejní pobočky v mnoha zemích poskytují optimální podmínky pro uživatele a odborný obchod.



Řezání závitů

Výroba obvodových drážek

	Ruční závitnice	22
	Rychlovyměnitelné závitorezné hlavy S	23
	Elektrická závitnice	24
	Závitorezný stroj	30
	Poloautomatický závitorezný stroj	40
	Držák na vsuvky s vnitřním upínáním	46
	Závitorezná látka	47
	Zařízení na výrobu obvodových drážek	48
	Stroj na výrobu obvodových drážek	50

Osvědčená kvalitní závitnice s vynikajícími řezacími vlastnostmi.

Trubkové závity	1/8–2", 16–50 mm
Šroubové závity	6–30 mm, 1/4–1"

Druhy závitů viz. str. 28, 29.

REMS eva – instalátérova závitnice.

Velmi lehké nařezávání a řezání závitů.

Ráčna z oceli, potažená silnou vrstvou plastu.

Pouze jeden druh rychlovyměnitelných závitorežných hlav. Kvalitní nerezové závitorežné čelisti.

Výhoda systému

Velký rozsah řezání až do 1 1/4" a do 2" jen s jednou ráčnou. Jen jeden druh malých, kompaktních rychlovyměnitelných závitorežných hlav a jen jeden druh řezných čelistí. Stejně rychlovyměnitelné závitorežné hlavy pasují do všech závitnic REMS a do vhodných závitnic jiných výrobců. Proto jednoduše, nákladově výhodně skladování. Není možná záměna.

Ráčna

Obzvláště stabilní. Ráčna z oceli, potažená silnou vrstvou plastu pro příjemnou práci. Povrch plastové rukojeti je drsný, neklouže v ruce a dobře se drží. Jednoduché přenastavení směru ráčny. Perfektní, bezpečná poloha rychlovyměnitelných závitorežných hlav, které lze jednoduše a rychle nasazovat a vyndávat.

Rychlovyměnitelné závitorežné hlavy

Osvědčená technika, vysoká kvalita materiálu a precizní zpracování závitorežné hlavy, závitorežné čelisti a krytu tvoří kompaktní celek a garantují super lehké nařezávání a snadné řezání závitů. Žádné zasekávání závitorežných čelistí. Dlouhé, precizní trubkové vedení pro perfektní vystředění trubky. Otvory pro odchod třísek se směrem ven rozšiřují, třísky tak mohou snadno odcházet a výsledný závit je čistý. Rychlovyměnitelné závitorežné hlavy S pro řezání trubkových závitů na těžko přístupných místech (strana 23).

Závitorežné čelisti

Osvědčené, nezníitelné kvalitní závitorežné čelisti REMS s optimální geometrií bříty zaručují super lehké nařezávání, snadné řezání závitů a čistý závit. Závitorežné čelisti se vyrábějí z odolné, speciálně kalené speciální oceli, zaručující extrémně dlouhou životnost.

Závitorežné oleje

REMS Sanitol a REMS Spezial (strana 47). Vyvinuté speciálně pro řezání závitů. Vyznačují se velmi vysokými mazacími a chladicími účinky. Bezpodmínečně nutné pro dosažení čistého závitů a zajištění delší životnosti závitorežných čelistí, nástrojů a strojů.

Výroba vsuvek

Racionálně s REMS Nippelspanner 3/8–2" (strana 46).



Kvalitní německý výrobek

Rozsah dodávky

REMS eva Set. Ruční závitnice s rychlovyměnitelnými závitorežnými hlavami. Pro trubkové závity 1/8–2", 16–50 mm, šroubové závity 6–30 mm, 1/4–1". Pro pravé i levé závity. 1 ráčna pro veškerý rozsah řezání. Rychlovyměnitelné závitorežné hlavy se závitorežnými čelistmi na kónické trubkové závity ISO 7-1, EN 10226 (DIN 2999, BSPT) R pravé příp. na závity elektroinstalačních trubek podle EN 60423 M. V pevném kufru z ocelového plechu nebo v kartonové krabici.

Označení/Velikost	Obj.č.
REMS eva Set v kufru z ocelového plechu	
R 1/2-3/4-1	520014
R 1/2-3/4-1-1 1/4	520015
R 3/8-1/2-3/4-1-1 1/4	520013
R 1/2-3/4-1-1 1/4-1 1/2-2	520017
R 3/8-1/2-3/4-1-1 1/4-1 1/2-2	520016
M 16-20-25-32 (M x 1,5)	520010
M 20-25-32-40 (M x 1,5)	520009
REMS eva Set v kartonové krabici	
R 1/2-3/4	520008
R 1/2-3/4-1	520004
R 3/8-1/2-3/4-1-1 1/4	520003

REMS eva Sety pro levé závity a NPT-závity možno dodat.

Příslušenství

Označení	Obj.č.
Ráčna pro celý pracovní rozsah	522000
Rychlovyměnitelné závitorežné hlavy S viz. str. 23.	
Rychlovyměnitelné závitorežné hlavy, závitorežné čelisti, nástrčné hlavy pro závitníky viz. str. 28–29.	
Kufr z ocelového plechu s vložkou pro REMS eva 3/8–2"	526050
Závitorežné oleje viz. str. 47.	
Nippelspanner 3/8–2" viz. str. 46.	
REMS Aquila 3B, stanice pro opracování trubek s řetězovým upínacím svérákem pro trubky na sklopném třínohém podstavci, viz strana 92.	
REMS Aquila WB, řetězový upínací svérák pro trubky pro pracovní stůl, viz strana 92.	



REMS rychlovyměnitelné závitořezné hlavy S

Příslušenství pro REMS eva a jiné výrobky

Pro řezání trubkových závitů na těžko přístupných místech, např. ve vybouraných zdech, volně položených trubkách, šachtách. Ideální pro opravy a renovace.

Trubkový závit $\frac{3}{8}$ –1 $\frac{1}{4}$ "

REMS rychlovyměnitelné závitořezné hlavy S – řešení problému těžko přístupných míst.

Rychlovyměnitelné závitořezné hlavy S se speciálně namontovanými závitořeznými čelistmi (**Patent EP 0 875 327**).

Přídavné, precizní trubkové vedení na straně krytu pro perfektní vystředění trubky a snadné nařezávání.

Prodloužení pohonu ráčny REMS eva pro řezání závitů na hluboko položených koncích trubek.

Rychlovyměnitelné závitořezné hlavy S a prodloužení se hodí na ráčnu REMS eva a jiné vhodné závítnice.



Kvalitní německý výrobek



Rozsah dodávky

Závitořezné hlavy S Set. Rychlovyměnitelné závitořezné hlavy S volitelně pro trubkové závitky kónické pravé ISO 7-1, EN 10226 (DIN 2999, BSPT) příp. Taper Pipe Thread ASME B1.20.1, prodloužení 300 mm. V pevném kufru z ocelového plechu.

Označení	Obj.č.
Set R $\frac{3}{8}$ - $\frac{1}{2}$ - $\frac{3}{4}$	520025
Set R $\frac{1}{2}$ - $\frac{3}{4}$ -1	520026
Set NPT $\frac{1}{2}$ - $\frac{3}{4}$ -1	520056



Příslušenství

Označení	Velikost	Obj.č.
Ráčna pro celý pracovní rozsah		522000
Rychlovyměnitelné závitořezné hlavy S trubkové závitky kónické pravé ISO 7-1, EN 10226 (DIN 2999, BSPT)	R $\frac{3}{8}$	521026
	R $\frac{1}{2}$	521036
	R $\frac{3}{4}$	521046
	R 1	521056
	R 1 $\frac{1}{4}$	521066
Prodloužení 300 mm		522051
Kufr z ocelového plechu s vložkou pro ráčnu, 4 rychlovyměnitelné řezné hlavy S a prodloužení.		526052



Výkonný, dobře do ruky padnoucí elektrický nástroj k řezání závitů s jedinečnou opěrnou vidlicí. Lze jej používat kdekoli, bez svěráku. Ideální pro opravy, renovaci, stavby.

Trubkový závit $\frac{1}{8}$ –1", 16–32 mm

Druhy závitů viz. str. 28, 29.

REMS Amigo E – nejrychlejší, nejsilnější a nejlhčí do 1".

Výhoda systému

Jen jeden druh malých, kompaktních rychlovýměnitelných závitorezných hlav a jen jeden druh řezných čelistí pro všechny závitnice REMS. Proto jednoduché, nákladově výhodné skladování. Nemůže dojít k záměnám.

Opěrná vidlice

Stabilní, jednoduše použitelná vidlice pro zachycení točivého momentu v obou směrech. Bezpečně upínající díky šikmo postavenému upínacímu vřetenu, se samozesilujícím upínacím účinkem. Velmi jednoduché usazení závitnice na opěrnou vidlici a trubku.

Konstrukce

Kompaktní, robustní, vhodná pro používání na stavbách. Všude okamžitě použitelná, i bez svěráku. Úzký tvar pro těžko přístupná místa. Hmotnost pohonné jednotky jen 3,4 kg. Není příliš „těžká na hlavu“, lze s ní pracovat i jednou rukou. Perfektní, bezpečné usazení rychlovýměnitelných závitorezných hlav.

Pohon

Stabilní, kompaktní pohonná jednotka nevyžadující údržbu. Robustní výkonný univerzální motor s tažnou silou 950 W s 30 % nárůstem výkonu díky automatickému nastavování uhlíkových kartáčů při volbě směru otáčení. Špičkový příkon až 1500 W. Velká rychlost řezání 35–27 min⁻¹. Bezpečnostní spínač.

Rychlovýměnitelné závitorezné hlavy

Osvědčená technika, vysoká kvalita materiálu a precizní zpracování závitorezné hlavy, závitorezné čelisti a krytu tvoří kompaktní celek a garantují super lehké nařezávání a snadné řezání závitů. Žádné zasekávání závitorezných čelistí. Dlouhé, precizní trubkové vedení pro perfektní vystředění trubky. Otvory pro odchod třísek se směrem ven rozšiřují, třísky tak mohou snadno odcházet a výsledný závit je čistý.

Závitorezné čelisti

Osvědčené, nezníčitelné kvalitní závitorezné čelisti REMS s optimální geometrií bříty zaručují super lehké nařezávání, snadné řezání závitů a čistý závit. Závitorezné čelisti se vyrábějí z odolné, zvláště kalené speciální oceli, zaručující extrémně dlouhou životnost.

Závitorezné oleje

REMS Sanitol a REMS Spezial (strana 47). Vyvinuté speciálně pro řezání závitů. Vyznačují se velmi vysokými mazacími a chladicími účinky. Bezpodmínečně nutné pro dosažení čistého závitů a zajištění delší životnosti závitorezných čelistí, nástrojů a strojů.

Výroba vsuvek

Racionálně s REMS Nippelspanner $\frac{3}{8}$ –1" (2") (strana 46).



Kvalitní německý výrobek

Tested by electrosuisse >>>

Rozsah dodávky

REMS Amigo E Set. Elektrická závitnice s rychlovýměnitelnými závitoreznými hlavami. Pro trubkové závit $\frac{1}{8}$ –1", 16–32 mm. Pro pravé i levé závit. Pohonná jednotka s převody nevyžadujícími údržbu, univerzální motor s vysokou tažnou silou 230 V, 50–60 Hz, 950 W, bezpečnostní spínač, nárůst výkonu díky automatickému nastavování uhlíkových kartáčů při změně směru otáčení. Špičkový příkon až 1500 W. Pravý a levý běh. Opěrná vidlice pro oba směry otáčení. Rychlovýměnitelné závitorezné hlavy REMS eva pro kónické trubkové závit ISO 7-1, EN 10226 (DIN 2999, BSPT) R pravé příp. pro závit pro elektroinstalační trubky EN 60423 M. V pevném kufru z ocelového plechu.

Označení	Obj.č.
Set R $\frac{1}{2}$ – $\frac{3}{4}$ -1	530013
Set M 20-25-32	530014

REMS Amigo E Set pro NPT-závit lze dodat. Jiné napětí sítě na objednávku.

Příslušenství

Označení	Obj.č.
Rychlovýměnitelné závitorezné hlavy, závitorezné čelisti, nástrčné hlavy pro závitníky viz. str. 28–29.	
REMS Amigo E pohonná jednotka	530003
Opěrná vidlice	533000
REMS REG St $\frac{1}{4}$ –2", odhrotač, viz. str. 85.	731700
Dvojitý držák pro řezání závitů a řezání pilou, pro REMS Amigo E, Amigo, Amigo 2 a REMS Tiger ANC	543100
Ráčna viz. str. 22.	522000
Závitorezné oleje viz. str. 47.	
REMS Nippelspanner $\frac{3}{8}$ –2" viz. str. 46.	
Kufr z ocelového plechu s vložkou	536000



Výkonný, dobře do ruky padnoucí elektrický nástroj k řezání závitů s jedinečnou opěrnou vidlicí. Lze jej používat kdekoli, bez svěráku. Ideální pro opravy, renovaci, stavby.

Trubkový závit	$\frac{1}{8}$ – $1\frac{1}{4}$ ", 16–40 mm
Šroubový závit	6–30 mm, $\frac{1}{4}$ – $1"$
Druhy závitů viz. str. 28, 29.	

REMS Amigo – nejmenší, nejlehčí, nejsilnější a nejrychlejší do $1\frac{1}{4}$ ".

Výhoda systému

Jen jeden druh malých, kompaktních rychlovýměnitelných závitorezných hlav a jen jeden druh řezných čelistí pro všechny závitnice REMS, nákladově výhodné skladování. Nemůže dojít k záměnám.

Opěrná vidlice

Stabilní, jednoduše použitelná vidlice pro zachycení točivého momentu v obou směrech. Bezpečně upínající díky šikmo postavenému upínacímu vřetení, se samozesilujícím upínacím účinkem. Velmi jednoduché usazení závitnice na opěrnou vidlici a trubku.

Konstrukce

Kompaktní, robustní, vhodná pro používání na stavbách. Všude okamžitě použitelná, i bez svěráku. Úzký tvar pro těžko přístupná místa. Hmotnost pohonné jednotky jen 3,5 kg. Není příliš „těžká na hlavu“, lze s ní pracovat i jednou rukou. Perfektní, bezpečné usazení rychlovýměnitelných závitorezných hlav.

Pohon

Stabilní, kompaktní pohonná jednotka nevyžadující údržbu. Robustní výkonný univerzální motor s tažnou silou 1200 W s 30 % nárůstem výkonu díky automatickému nastavování uhlíkových kartáčů při volbě směru otáčení. Špičkový příkon až 1800 W. Velká rychlost řezání 35–27 min⁻¹. Bezpečnostní spínač.

Rychlovýměnitelné závitorezné hlavy

Osvědčená technika, vysoká kvalita materiálu a precizní zpracování závitorezné hlavy, závitorezné čelisti a krytu tvoří kompaktní celek a garantují super lehké nařezávání a snadné řezání závitů. Žádné zasekávání závitorezných čelistí. Dlouhé, precizní trubkové vedení pro perfektní vystředění trubky. Otvory pro odchod třísek se směrem ven rozšiřují, třísky tak mohou snadno odcházet a výsledný závit je čistý.

Závitorezné čelisti

Osvědčené, nezníčitelné kvalitní závitorezné čelisti REMS s optimální geometrií břitů zaručují super lehké nařezávání, snadné řezání závitů a čistý závit. Závitorezné čelisti se vyrábějí z odolné, zvlášť kalené speciální oceli, zaručující extrémně dlouhou životnost.

Závitorezné oleje

REMS Sanitol a REMS Spezial (strana 47). Vyvinuté speciálně pro řezání závitů. Vyznačují se velmi vysokými mazacími a chladicími účinky. Bezpodmínečně nutné pro dosažení čistého závitů a zajištění delší životnosti závitorezných čelistí, nástrojů a strojů.

Výroba vsuvek

Racionálně s REMS Nippelspanner $\frac{3}{8}$ – $1\frac{1}{4}$ " (2") (strana 46).

Rozsah dodávky

REMS Amigo Set. Elektrická závitnice s rychlovýměnitelnými závitoreznými hlavami. Pro trubkové závit $\frac{1}{8}$ – $1\frac{1}{4}$ ", 16–40 mm, šroubové závit 6–30 mm, $\frac{1}{4}$ – $1"$. Pro pravé i levé závit. Pohonná jednotka s převody nevyžadujícími údržbu, univerzální motor s vysokou tažnou silou 230 V, 50–60 Hz, 1200 W, bezpečnostní spínač, nárůst výkonu díky automatickému nastavování uhlíkových kartáčů při změně směru otáčení. Špičkový příkon až 1800 W. Pravý a levý běh, ochrana proti přetížení. Opěrná vidlice pro oba směry otáčení. Rychlovýměnitelné závitorezné hlavy REMS eva pro kónické trubkové závit ISO 7-1, EN 10226 (DIN 2999, BSPT) R pravé příp. pro závit pro elektroinstalační trubky EN 60423 M. V pevném kufru z ocelového plechu.

Označení	Obj.č.
Set R $\frac{1}{2}$ – $\frac{3}{4}$ – 1 – $1\frac{1}{4}$	530020
Set M 16–20–25–32 (M × 1,5)	530022
Set M 20–25–32–40 (M × 1,5)	530023

REMS Amigo Set pro NPT-závit lze dodat. Jiné napětí sítě na objednávku.

Příslušenství

Označení	Obj.č.
Rychlovýměnitelné závitorezné hlavy, závitorezné čelisti, nástrčné hlavy pro závitníky viz. str. 28–29.	
REMS Amigo pohonná jednotka	530000
Opěrná vidlice	533000
REMS REG ST $\frac{1}{4}$ – $2"$, odhrotovač, viz. str. 85.	731700
Dvojitý držák pro řezání závitů a řezání pilou, pro REMS Amigo E, Amigo, Amigo 2 a REMS Tiger ANC	543100
Ráčna viz. str. 22.	522000
Závitorezné oleje viz. str. 47.	
REMS Nippelspanner $\frac{3}{8}$ – $2"$ viz. str. 46.	
Kufr z ocelového plechu s vložkou	536000



Kvalitní německý výrobek

Tested by electrosuisse >>>



REMS Amigo 2

Elektrická závitnice s rychlovýměnitelnými závitorežnými hlavami

Výkonný, dobře do ruky padnoucí elektrický nástroj k řezání závitů s jedinečnou opěrnou vidlicí. Lze jej používat kdekoli, bez svěráku. Ideální pro opravy, renovaci, stavby.

Trubkový závit	1/8–2", 16–50 mm
Šroubový závit	6–30 mm, 1/4–1"

Druhy závitů viz. str. 28, 29.

REMS Amigo 2 – do 2" silný jako medvěd.

Výhoda systému

Jen jeden druh malých, kompaktních rychlovýměnitelných závitorežných hlav a jen jeden druh řezných čelistí pro všechny závitnice REMS. Proto jednoduché, nákladově výhodné skladování. Nemůže dojít k záměnám.

Opěrná vidlice

Stabilní, jednoduše použitelná vidlice pro podepření točivého momentu v obou směrech. Bezpečně upínající díky šikmo postavenému upínacímu vřetenu, se samozesilujícím upínacím účinkem. Velmi jednoduché usazení závitnice na opěrnou vidlici a trubku.

Konstrukce

Kompaktní, robustní, vhodná pro používání na stavbách. Všude okamžitě použitelná, i bez svěráku. Úzký tvar pro těžko přístupná místa. Hmotnost pohonné jednotky jen 6,5 kg. Perfektní, bezpečné usazení rychlovýměnitelných závitorežných hlav.

Pohon

Stabilní pohonná jednotka nevyžadující údržbu. Robustní výkonný univerzální motor s tažnou silou 1700 W s 30 % nárůstem výkonu díky automatickému nastavování uhlíkových kartáčů při změně směru otáčení. Vysoká řezací rychlost 30–18 min⁻¹. Bezpečnostní spínač.

Rychlovýměnitelné závitorežné hlavy

Osvědčená technika, vysoká kvalita materiálu a precizní zpracování závitorežné hlavy, závitorežné čelisti a krytu tvoří kompaktní celek a garantují super lehké nařezávání a snadné řezání závitů. Žádné zasekávání závitorežných čelistí. Dlouhé, precizní trubkové vedení pro perfektní vystředění trubky. Otvory pro odchod třísek se směrem ven rozšiřují, třísky tak mohou snadno odcházet a výsledný závit je čistý.

Závitorežné čelisti

Osvědčené, neznížitelné kvalitní závitorežné čelisti REMS s optimální geometrií bříty zaručují super lehké nařezávání, snadné řezání závitů a čistý závit. Závitorežné čelisti se vyrábějí z odolné, zvláště kalené speciální oceli, zaručující extrémně dlouhou životnost.

Závitorežné oleje

REMS Sanitol a REMS Spezial (strana 47). Vyvinuté speciálně pro řezání závitů. Vyznačují se velmi vysokými mazacími a chladicími účinky. Bezpodmínečně nutné pro dosažení čistého závitů a zajištění delší životnosti závitorežných čelistí, nástrojů a strojů.

Výroba vsuvek

Racionálně s REMS Nippelspanner 3/4–1" (2") (strana 46).



Kvalitní německý výrobek



Tested by electrosuisse >>>

Rozsah dodávky

REMS Amigo 2 Set. Elektrická závitnice s rychlovýměnitelnými závitorežnými hlavami. Pro trubkové závitů 1/8–2", 16–50 mm, šroubové závitů 6–30 mm, 1/4–1". Pro pravé i levé závitů. Stabilní pohonná jednotka s převody nevyžadujícími údržbu, univerzální motor s vysokou tažnou silou 230 V, 50–60 Hz, 1700 W, bezpečnostní spínač, nárůst výkonu díky automatickému nastavování uhlíkových kartáčů při změně směru otáčení, pravý a levý běh. Opěrná vidlice pro oba směry otáčení. Rychlovýměnitelné závitorežné hlavy REMS eva pro kónické trubkové závitů ISO 7-1, EN 10226 (DIN 2999, BSPT) R pravé příp. pro závitů pro elektroinstalační trubky EN 60423 M. V pevném kufru z ocelového plechu.

Označení	Obj.č.
Set R 1/2-3/4-1-1 1/4-1 1/2-2	540020
Set M 20-25-32-40-50 (M x 1,5)	540022

REMS Amigo 2 Set pro NPT-závitů lze dodat.
Jiná napětí sítě na vyžádání.

Příslušenství

Označení	Obj.č.
Rychlovýměnitelné závitorežné hlavy, závitorežné čelisti, nástrčné hlavy pro závitníky viz. str. 28–29.	
REMS Amigo 2 pohonná jednotka	540000
Opěrná vidlice Amigo 2	543000
REMS REG St 1/4–2", odhrotovač, viz. str. 85.	731700
Dvojitý držák pro řezání závitů a řezání pilou, pro REMS Amigo E, Amigo, Amigo 2 a REMS Tiger ANC	543100
Ráčna viz. str. 22.	522000
Závitorežné oleje viz. str. 47.	
REMS Nippelspanner 3/4–2" viz. str. 46.	
Kufr z ocelového plechu s vložkou	546000



REMS Amigo 2 Compact

Elektrická závitnice s rychlovýměnitelnými závitoreznými hlavami

Výkonný, dobře do ruky padnoucí elektrický nástroj k řezání závitů s jedinečnou opěrnou vidlicí. Lze jej používat kdekoli, bez svěráku. Ideální pro opravy, renovaci, stavby.

Trubkový závit	1/8–2", 16–50 mm
Šroubový závit	6–30 mm, 1/4–1"

Druhy závitů viz. str. 28, 29.

REMS Amigo 2 Compact – nejmenší a nejlhčí do 2".

Výhoda systému

Jen jeden druh malých, kompaktních rychlovýměnitelných závitorezných hlav a jen jeden druh řezných čelistí pro všechny závitnice REMS. Proto jednoduché, nákladově výhodné skladování. Nemůže dojít k záměnám.

Opěrná vidlice

Stabilní, jednoduše použitelná vidlice pro podepření točivého momentu v obou směrech. Bezpečně upínající díky šikmo postavenému upínacímu vřetenu, se samozesilujícím upínacím účinkem. Velmi jednoduché usazení závitnice na opěrnou vidlici a trubku.

Konstrukce

Kompaktní, robustní, vhodná pro používání na stavbách. Všude okamžitě použitelná, i bez svěráku. Úzký tvar pro těžko přístupná místa. Hmotnost pohonné jednotky jen 4,9 kg. Perfektní, bezpečné usazení rychlovýměnitelných závitorezných hlav.

Pohon

Stabilní pohonná jednotka nevyžadující údržbu. Robustní výkonný univerzální motor s tažnou silou 1200 W s 30 % nárůstem výkonu díky automatickému nastavování uhlíkových kartáčů při změně směru otáčení. Maximální příkon až 1800 W. Vysoká řezací rychlost 30–18 min⁻¹. Bezpečnostní spínač.

Rychlovýměnitelné závitorezné hlavy

Osvědčená technika, vysoká kvalita materiálu a precizní zpracování závitorezných hlav, závitorezné čelisti a krytu tvoří kompaktní celek a garantují super lehké nařezávání a snadné řezání závitů. Žádné zasekávání závitorezných čelistí. Dlouhé, precizní trubkové vedení pro perfektní vystředění trubky. Otvory pro odchod třísek se směrem ven rozšiřují, třísky tak mohou snadno odcházet a výsledný závit je čistý.

Závitorezné čelisti

Osvědčené, nezníčitelné kvalitní závitorezné čelisti REMS s optimální geometrií břitů zaručují super lehké nařezávání, snadné řezání závitů a čistý závit. Závitorezné čelisti se vyrábějí z odolné, zvláště kalené speciální oceli, zaručující extrémně dlouhou životnost.

Závitorezné oleje

REMS Sanitol a REMS Spezial (strana 47). Vyvinuté speciálně pro řezání závitů. Vyznačují se velmi vysokými mazacími a chladicími účinky. Bezpodmínečně nutné pro dosažení čistého závitů a zajištění delší životnosti závitorezných čelistí, nástrojů a strojů.

Výroba vsuvek

Racionálně s REMS Nippelspanner 3/8–1" (2") (strana 46).



Kvalitní německý výrobek



Tested by electrosuisse >>>

Rozsah dodávky

REMS Amigo 2 Compact Set. Elektrická závitnice s rychlovýměnitelnými závitoreznými hlavami. Pro trubkové závitů 1/8–2", 16–50 mm, šroubové závitů 6–30 mm, 1/4–1". Pro pravé i levé závitů. Stabilní pohonná jednotka s převody nevyžadujícími údržbu, univerzální motor s vysokou tažnou silou 230 V, 50–60 Hz, 1200 W, bezpečnostní spínač, nárůst výkonu díky automatickému nastavování uhlíkových kartáčů při změně směru otáčení. Maximální příkon 1800 W. Pravý a levý běh. Ochrana před přetížením. Opěrná vidlice pro oba směry otáčení. Rychlovýměnitelné závitorezné hlavy REMS eva pro kónické trubkové závitů ISO 7-1, EN 10226 (DIN 2999, BSPT) R pravé příp. pro závitů pro elektroinstalační trubky EN 60423 M. V pevném kufru z ocelového plechu.

Označení	Obj.č.
Set R 1/2-3/4-1-1 1/4	540023
Set R 1/2-3/4-1-1 1/4-1 1/2-2	540024
Set M 20-25-32-40-50 (M x 1,5)	540025

REMS Amigo 2 Compact Set pro NPT-závitů lze dodat.
Jiná napětí sítě na vyžádání.



Příslušenství

Označení	Obj.č.
Rychlovýměnitelné závitorezné hlavy, závitorezné čelisti, nástrčné hlavy pro závitníky viz. str. 28–29.	
REMS Amigo 2 Compact pohonná jednotka	540001
Opěrná vidlice Amigo 2 Compact	543010
REMS REG St 1/4–2", odhrotovač, viz. str. 85.	731700
Ráčna viz. str. 22.	522000
Závitorezné oleje viz. str. 47.	
REMS Nippelspanner 3/8–2" viz. str. 46.	
Kufr z ocelového plechu s vložkou	546000



REMS rychlovyměnitelné závitořezné hlavy

Osvědčená technika, vysoká kvalita materiálu a precizní zpracování závitořezné hlavy, závitořezné čelisti a krytu tvoří kompaktní celek a garantují super lehké nařezávání a snadné řezání závitu. Žádné zasekávání závitořezných čelistí. Dlouhé, precizní trubkové vedení pro perfektní vystředění trubky. Otvory pro odchod třísek se směrem ven rozšiřují, třísky tak mohou snadno odcházet a výsledný závit je čistý.

Druh závitu	Velikost	Obj.č.
Trubkový závit R kónický pravý ISO 7-1, EN 10226 (DIN 2999, BSPT)	R 1/8	521000
	R 1/4	521010
	R 3/8	521020
	R 1/2	521030
	R 3/4	521040
	R 1	521050
	R 1 1/4	521060
	R 1 1/2	521070
	R 2	521080
Trubkový závit R kónický levý ISO 7-1, EN 10226 (DIN 2999, BSPT)	R 1/8 LH	521100
	R 1/4 LH	521110
	R 3/8 LH	521120
	R 1/2 LH	521130
	R 3/4 LH	521140
	R 1 LH	521150
	R 1 1/4 LH	521160
	R 1 1/2 LH	521170
	R 2 LH	521180
Trubkový závit NPT kónický pravý Taper Pipe Thread ASME B1.20.1	NPT 1/8	521200
	NPT 1/4	521210
	NPT 3/8	521220
	NPT 1/2	521230
	NPT 3/4	521240
	NPT 1	521250
	NPT 1 1/4	521260
	NPT 1 1/2	521270
	NPT 2	521280
Závit M elektroinstalačních trubek EN 60423	M 16 x 1,5	521300
	M 20 x 1,5	521310
	M 25 x 1,5	521320
	M 32 x 1,5	521330
	M 40 x 1,5	521340
	M 50 x 1,5	521350



Trubkový závit pravý



Trubkový závit levý



Kvalitní německý výrobek

REMS závitořezné čelisti

Příslušenství pro závitnice REMS

REMS závitořezné čelisti

Osvědčené, nezníčitelné kvalitní závitořezné čelisti REMS s optimální geometrií břitu zaručují super lehké nařezávání, snadné řezání závitu a čistý závit. Z odolné, zvláště kalené speciální oceli, zaručující extrémně dlouhou životnost.

Druh závitu	Velikost	Obj.č.
Trubkový závit R kónický pravý ISO 7-1, EN 10226 (DIN 2999, BSPT)	R 1/8	521002
	R 1/4	521012
	R 3/8	521022
	R 1/2	521032
	R 3/4	521042
	R 1	521052
	R 1 1/4	521062
	R 1 1/2	521072
	R 2	521082
Trubkový závit R kónický levý ISO 7-1, EN 10226 (DIN 2999, BSPT)	R 1/8 LH	521102
	R 1/4 LH	521112
	R 3/8 LH	521122
	R 1/2 LH	521132
	R 3/4 LH	521142
	R 1 LH	521152
	R 1 1/4 LH	521162
	R 1 1/2 LH	521172
	R 2 LH	521182
Trubkový závit NPT kónický pravý Taper Pipe Thread ASME B1.20.1	NPT 1/8	521202
	NPT 1/4	521212
	NPT 3/8	521222
	NPT 1/2	521232
	NPT 3/4	521242
	NPT 1	521252
	NPT 1 1/4	521262
	NPT 1 1/2	521272
	NPT 2	521282
Závit M elektroinstalačních trubek EN 60423	M 16 x 1,5	521302
	M 20 x 1,5	521312
	M 25 x 1,5	521322
	M 32 x 1,5	521332
	M 40 x 1,5	521342
	M 50 x 1,5	521352



Kvalitní německý výrobek

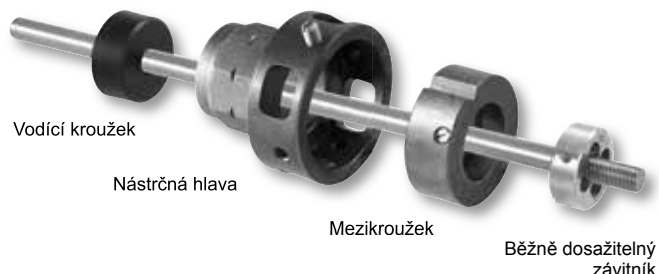

Nástrčné hlavy pro závitníky

Nástrčné hlavy pro připojení normovaných, kulatých závitníků pro všechny druhy závitů, které jsou běžně k dostání v obchodní síti. Závitníky se v nástrčné hlavě připojují závrtným šroubem.

Označení	Velikost	Obj.č.
Nástrčná hlava pro závitníky	Ø 65 mm	731200
Nástrčná hlava pro závitníky	G 1 1/4	731250
Nástrčná hlava pro závitníky	Ø 105 mm	541401

Mezikroužky

Mezikroužky pro různé vnější průměry závitníků.

Označení	Velikost	dí mm	Obj.č.
Mezikroužek k nástrč. hlavě 731200	M 6–9		
	20/25		731205
	M 10–11	30	731210
	M 12–14 (Pg 7–9)	38	731220
	M 16–20 (Pg 11–13,5)	45	731230
	M 22–24 (Pg 16)	55	731240
bez mezikroužku	M 27–30 (Pg 21–29)	65	521080
Mezikroužek k nástrč. hlavě 541401	Ø 65/105 (Pg 21–29)	65	541404
	Ø 75/105	75	541406
	Ø 90/105 (Pg 36)	90	541410
bez mezikroužku	Pg 42–48	105	521140

Vodící kroužky

Vodící kroužky pro snadné centrické nařezávání.

Označení	Velikost	Obj.č.
Vodící kroužky k nástrč. hlavě 731200	Ø 6	731301
	Ø 8	731302
	Ø 10	731303
	Ø 12	731304
	Ø 14	731305
	Ø 16	731306
	Ø 18	731307
	Ø 20	731308
	Ø 22	731309
	Ø 24	731310
	Ø 27	731311
	Ø 30	731312
	Ø 12,8 (Pg 7)	731320
	Ø 15,5 (Pg 9)	731321
	Ø 18,9 (Pg 11)	731322
	Ø 20,7 (Pg 13,5)	731323
	Ø 22,8 (Pg 16)	731324
	Ø 28,6 (Pg 21)	731325
	Ø 37,3 (Pg 29)	731326
Vodící kroužky k nástrč. hlavě 541401	Ø 28,6 (Pg 21)	541413
	Ø 37,3 (Pg 29)	541414
	Ø 47,3 (Pg 36)	541415
	Ø 54,3 (Pg 42)	541416



Kvalitní německý výrobek

Osvědčený vysokovýkonný závitořezný stroj pro řezání závitů, odřezávání trubek, odhrotování, zhotovování vsuvek, výrobě obvodových drážek válcováním. Pro instalaci, dílny pracující s kovem, průmysl. Na staveniště i do dílen.

Trubkové závit	($1/16$) $1/8$ –2", 16–63 mm
Šroubové závit	(6) 10–60 mm, $1/4$ –2"

Druhy závitů viz. str. 38.

Výroba drážek pomocí REMS zařízení na výrobu obvodových drážek válcováním	DN 25–300 1–12"
---	--------------------

REMS Tornado – třída sama pro sebe.

Automatické upínací sklíčidlo.

Univerzální automatická závitořezná hlava.

Automatické chlazení a mazání.

Princip práce

Otáčející se materiál – stojící nástroje.

Konstrukce

Robustní, pro staveniště vhodná konstrukce. Výhodné rozměry, výhodná hmotnost, např. REMS Tornado 2000 váží jako komplet pouze 50 kg. Velký pracovní prostor a prostorná nádoba na třísky. Výškově nastavitelná podpěra materiálů.

2 provedení:

- Přenosné provedení na 3 trubkových nohách, s odnímatelnou velkou vanou na olej a nádobou na třísky.
- Provedení T s integrovanou, ještě větší vanou na olej a nádobou na třísky. Na pracovní stůl. Podstavec, pojízdný a sklopný podstavec nebo pojízdný podstavec s podpěrou materiálů, jako příslušenství, jednoduchá přeprava, optimální pracovní výška a stabilní postavení.

Pohon

Výjimečně silný a rychlý, např. závit R 2" vyrobí za pouhých 15 s. Převodové ústrojí, běží v uzavřené olejové lázni, nevyžaduje žádnou údržbu.

3 výkonné motory na výběr:

- Univerzální motor s vysokým tahem, 1700 W, ochrana před přetížením, otáčky vřetena 53 min⁻¹.
- Přepólovatelný kondenzátorový motor, 2100 W, ochrana před přetížením, 2 otáčky vřetena 52 a 26 min⁻¹, i při plném zatížení. **Velmi tichý chod.**
- Přepólovatelný třífázový motor, 2000 W, ochrana před přetížením, 2 otáčky vřetena 52 a 26 min⁻¹, i při plném zatížení. **Velmi tichý chod.**

Pro práci vhodný bezpečnostní spínač s nouzovým vypínačem, 2 stupňový, během práce jej lze proto zatížit celou vahou těla.

Automatické upínací sklíčidlo

2 automatická rychloupínací sklíčidla se samovyšředovacími upínacími čelistmi, rychlé upínání a odnámání materiálů. Samozesilující, proto s maximální upínací silou. Trubka se neprotáčí.

Automatické chlazení a mazání

Robustní, osvědčená pumpa na olej s vysokým čerpacím výkonem. Optimalizovaný, multilaterální přívod oleje závitořeznou hlavou přímo do řezu zaručuje čistý závit a delší životnost závitořezných čelistí, převodů a motorů.

Univerzální automatická závitořezná hlava

Pouze **jedna** univerzální automatická závitořezná hlava pro všechny druhy závitů, také pro dlouhé závit, otevírá se automaticky, s automatikou délky závitů pro kónické závit. Rychlé, jednoduché nastavování velikosti závitů. Přehledná stupnice velikostí závitů. Jednoduchá a rychlá výměna závitořezných čelistí pomocí zaskakovacího mechanismu v drážku závitořezných čelistí.

Závitořezné čelisti

Osvědčené, nezníčitelné kvalitní závitořezné čelisti REMS s optimální geometrií bříty zaručují super lehké nařezávání, snadné řezání závitů a čistý závit. Závitořezné čelisti se vyrábějí z odolné, zvláště kalené speciální oceli, zaručující extrémně dlouhou životnost.

Odřezávač trubek

Samovyšředovací. Stabilní rameno z kované oceli. Ergonomický, široký úchyt pro silný přísuv vřetena. Zvláště kalené řezné kolečko z osvědčené, velmi odolné REMS oceli určené pro závitořezné nože zaručuje dlouhou životnost.

Zařízení na vnitřní odhrotování trubek

Stabilní, snadno obsluhovatelné odhroťovací zařízení s měnitelnou polohou odhroťování. Speciálně kalené a speciálně vytvořené odhroťovací ostří zaručuje snadné odhroťování a extrémně dlouhou životnost. 2-řezné pro optimální odchod třísek, především u malých velikostí trubek.



Kvalitní německý výrobek



3 výkonné motory na výběr.



Závitořezné oleje

REMS Sanitol a REMS Spezial (strana 47). Vyvinuté speciálně pro řezání závitů. Vyznačují se velmi vysokými mazacími a chladicími účinky. Bezpodmínečně nutné pro dosažení čistého závitu a zajištění delší životnosti závitořezných čelistí, nástrojů a strojů.

Výroba vsuvek

Racionálně s automatickým vnitřním upínáním s REMS Nippelfix 1/2–2" (4") s manuálním vnitřním upínáním s REMS Nippelspanner 3/8–2" (strana 46).

REMS výroba obvodových drážek

Robustní, kompaktní zařízení na výrobu obvodových drážek s olejovým hydraulickým posunem k drážkování trubek pro spojovací systémy trubek DN 25–300, 1–12" (strana 48).



Podstavec pojízdný, s podpěrou materiálu (příslušenství)



Podstavec pojízdný a sklopný (příslušenství)

Rozsah dodávky

REMS Tornado. Závitořezný stroj pro trubkové závity (1/16) 1/8–2", 16–63 mm, šroubové závity (6) 10–60 mm, 1/4–2". Pohonná jednotka s převody nevyžadující údržbu, nožní bezpečnostní spínač s nouzovým vypínačem, 2 automatická sklíčidla, automatické mazání a chlazení. Se sadou nářadí, které tvoří univerzální automatická závitořezná hlava pro všechny závity, také dlouhé závity, automaticky se otevírající, s automatikou délky závitu pro kónické závity, závitořezné čelisti pro trubkové závity kónické ISO 7-1, EN 10226 (DIN 2999, BSPT) R 1/2–3/4" a R 1–2" pravé, odřezávač trubek, zařízení na vnitřní odhroťování trubek, přítlačná páka. Výškově nastavitelná podpěra pro odkládání materiálu. Možnost výběru ze 3 motorů. Přenosné provedení na 3 trubkových nohách, s odnímatelnou velkou vanou na olej a nádobou na třísky. Provedení T s ještě větší integrovanou olejovou vanou a vaničkou na třísky. Pro pracovní stůl, podstavec, pojízdný a sklopný podstavec nebo pojízdný podstavec s podpěrou materiálu. V kartonu.

Označení	Provedení	Obj.č.
2000	Univerzální motor 230 V, 50–60 Hz, 1700 W. 53 min ⁻¹ . Přenosný, 3 trubkové nohy.	340200
2010	Přepínatelný kondenzátorový motor 230 V, 50 Hz, 2100 W. 52/26 min ⁻¹ , také při plném zatížení. Velmi tichý chod. Přenosný, 3 trubkové nohy.	340201
2020	Přepínatelný třífázový motor 400 V, 50 Hz, 2000 W. 52/26 min ⁻¹ , také při plném zatížení. Velmi tichý chod. Přenosný, 3 trubkové nohy.	340202
2000 T	Univerzální motor 230 V, 50–60 Hz, 1700 W. 53 min ⁻¹ . Na pracovní stůl, podstavec nebo pojízdný podvozek.	340206
2010 T	Přepínatelný kondenzátorový motor 230 V, 50 Hz, 2100 W. 52/26 min ⁻¹ , také při plném zatížení. Velmi tichý chod. Na pracovní stůl, podstavec nebo pojízdný podvozek.	340207
2020 T	Přepínatelný třífázový motor 400 V, 50 Hz, 2000 W. 52/26 min ⁻¹ , také při plném zatížení. Velmi tichý chod. Na pracovní stůl, podstavec nebo pojízdný podstavec.	340208

Jiná napětí sítě na vyžádání.

Příslušenství

Označení	Obj.č.
Podstavec	344105
Podstavec pojízdný, s podpěrou materiálu	344100
Podstavec pojízdný a sklopný	344150
Závitořezné čelisti viz. str. 38.	
Univerzální automatická závitořezná hlava 1/16–2" jako rychlovýměnitelná závitořezná hlava místo výměny závitořezných čelistí	341000
REMS řezné kolečko St 1/8–4", s 8	341614
Závitořezné oleje viz. str. 47.	
Držák na vsuvky viz. str. 46.	
Podpěry materiálu REMS Herkules, viz. str. 94.	
REMS zařízení na výrobu obvodových drážek válcováním, viz. str. 48.	347000



Robustní, kompaktní vysoce výkonný stroj na řezání závitů, odřezávání trubek, odhrotování, výrobu vsuvek, výrobu obvodových drážek válcováním. Pro instalaci, dílny pracující s kovem, průmysl. Na staveniště i do dílny.

Trubkové závitů $(\frac{1}{16}) \frac{1}{8}$ –2", 16–63 mm
Šroubové závitů (6) 8–60 mm, $\frac{1}{4}$ –2"

Druhy závitů viz. str. 38.

Výroba drážek pomocí REMS zařízení na výrobu obvodových drážek válcováním DN 25–300
1–12"

REMS Magnum – kompaktní stroj do 2".

Princip práce

Otáčející se materiál – stojící nástroje.

Konstrukce

Robustní, kompaktní, konstrukce vhodná pro používání na stavbách. Výhodné rozměry, výhodná hmotnost, např. REMS Magnum 2000 L-T váží jen 57 kg. Velký pracovní prostor a prostorná nádoba na třísky. Plocha na odkládání nářadí.

2 provedení:

- Lehké provedení L-T s odnímatelnou, velkou vanou na olej a nádobou na třísky.
- Provedení T s integrovanou, ještě větší vanou na olej a nádobou na třísky. Na pracovní stůl. Podstavec, pojízdný a sklopný podstavec nebo pojízdný podstavec s podpěrou materiálu, jako příslušenství, jednoduchá přeprava, optimální pracovní výška a stabilní postoj.

Na pracovní stůl, podstavec nebo pojízdný podvozek s plochou na odkládání materiálu, jako příslušenství, pro jednoduchý transport, optimální pracovní výšku a stabilní postoj.

Pohon

Výjimečně silný a rychlý, např. závit R 2" vyrobí za pouhých 15 s. Převodové ústrojí, běžící v uzavřené olejové lázni, nevyžaduje žádnou údržbu.

3 výkonné motory na výběr:

- Univerzální motor s vysokým tahem, 1700 W, ochrana před přetížením, otáčky vřetena 53 min⁻¹.
- Přepólovatelný kondenzátorový motor, 2100 W, ochrana před přetížením, 2 otáčky vřetena 52 a 26 min⁻¹, i při plném zatížení. **Velmi tichý chod.**
- Přepólovatelný třífázový motor, 2000 W, ochrana před přetížením, 2 otáčky vřetena 52 a 26 min⁻¹, i při plném zatížení. **Velmi tichý chod.**

Pro práci vhodný bezpečnostní spínač s nouzovým vypínačem, 2 stupňový, během práce jej lze proto zatížit celou vahou těla.

Upínací sklíčidlo

Osvědčené rychloupínací sklíčidlo, samozesilující, proto se trubka neprotáčí. Velký odstup mezi upínacím sklíčidlem a ustředovacím sklíčidlem zaručuje bezpečné uchycení dlouhých trubek. Zadní ustředovací sklíčidlo pro nastavování materiálu.

Automatické chlazení a mazání

Robustní, osvědčená pumpa na olej s vysokým čerpacím výkonem. Optimalizovaný, multilaterální přívod oleje závitořeznou hlavou přímo do řezu zaručuje čistý závit a delší životnost závitořezných čelistí, převodů a motoru.

Univerzální automatická závitořezná hlava

Pouze **jedna** univerzální automatická závitořezná hlava pro všechny druhy závitů, také pro dlouhé závitů, otevírá se automaticky, s automatikou délky závitů pro kónické závitů. Rychlé, jednoduché nastavování velikosti závitů. Přehledná stupnice velikostí závitů. Jednoduchá a rychlá výměna závitořezných čelistí pomocí zaskakovacího mechanismu v držáku závitořezných čelistí.

Závitořezné čelisti

Osvědčené, nezníitelné kvalitní závitořezné čelisti REMS s optimální geometrií břitů zaručují super lehké nařezávání, snadné řezání závitů a čistý závit. Závitořezné čelisti se vyrábějí z odolné, zvláště kalené speciální oceli, zaručující extrémně dlouhou životnost.

Odřezávač trubek

Samovystředovací. Stabilní rameno z kované oceli. Ergonomický, široký úchyt pro silný přísuv vřetena. Speciálně kalené řezné kolečko z osvědčené, velmi odolné REMS oceli určené pro závitořezné nože zaručuje dlouhou životnost.

Zařízení na vnitřní odhrotování trubek

Stabilní, snadno obsluhovatelné odhrotovací zařízení s měnitelnou polohou odhrotování. Speciálně kalené a speciálně vytvořené odhrotovací ostří zaručuje snadné odhrotování a extrémně dlouhou životnost. 2-řezné pro optimální odchod třísek, především u malých velikostí trubek.

Závitořezné oleje

REMS Sanitol a REMS Spezial (strana 47). Vyvinuté speciálně pro řezání závitů. Vyznačují se velmi vysokými mazacími a chladicími účinky. Bezpodmínečně nutné pro dosažení čistého závitů a zajištění delší životnosti závitořezných čelistí, nástrojů a strojů.



Kvalitní německý výrobek



3 výkonné motory na výběr.



Výroba vsuvek

Racionálně s automatickým vnitřním upínáním s REMS Nippelfix 1/2–2" (4") nebo s manuálním vnitřním upínáním s REMS Nippelspanner 3/8–2" (strana 46).

REMS výroba obvodových drážek

Robustní, kompaktní zařízení na výrobu obvodových drážek s olejovým hydraulickým posunem k drážkování trubek pro spojovací systémy trubek DN 25–300, 1–12" (strana 48).



Podstavec (příslušenství)



Podstavec pojízdný, s podpěrou materiálu (příslušenství)



Podstavec pojízdný a sklopný (příslušenství)

Rozsah dodávky

REMS Magnum. Závitořezný stroj pro trubkové závity (1/16) 1/8–2", 16–63 mm, šroubové závity (6) 8–60 mm, 1/4–2". Pohonná jednotka s převody nevyžadujícími údržbu, nožní bezpečnostní spínač s nouzovým vypínačem, osvědčené rychloupínací samozesilující sklíčidlo, zadní ustředovací sklíčidlo, automatické mazání a chlazení. Se sadou nářadí, které tvoří univerzální automatická závitořezná hlava pro všechny závity, také dlouhé závity, automaticky se otevírající, s automatikou délky závitů pro kónické závity, závitořezné čelisti pro trubkové závity kónické ISO 7-1, EN 10226 (DIN 2999, BSPT) R 1/2–3/4" a R 1–2" pravé, odřezávač trubek, zařízení na vnitřní odhrotování trubek, přítlačná páka. Plocha pro odkládání nářadí. Možnost výběru ze 3 motorů. Lehké provedení L-T s odnímatelnou velkou vanou na olej a nádobou na třísky. Provedení T s ještě větší integrovanou olejovou vanou a vaničkou na třísky. Pro pracovní stůl, podstavec, pojízdný a sklopný podstavec nebo pojízdný podstavec s podpěrou materiálu. V kartonu.

Označení	Provedení	Obj.č.
2000 L-T	Univerzální motor 230 V, 50–60 Hz, 1700 W. 53 min ⁻¹ .	340226
2010 L-T	Přepínatelný kondenzátorový motor 230 V, 50 Hz, 2100 W. 52/26 min ⁻¹ , i při plném zatížení. Velmi tichý chod.	340227
2020 L-T	Přepínatelný třífázový motor 400 V, 50 Hz, 2000 W. 52/26 min ⁻¹ , i při plném zatížení. Velmi tichý chod.	340228
2000 T	Univerzální motor 230 V, 50–60 Hz, 1700 W. 53 min ⁻¹	340220
2010 T	Přepínatelný kondenzátorový motor 230 V, 50 Hz, 2100 W. 52/26 min ⁻¹ , i při plném zatížení. Velmi tichý chod.	340221
2020 T	Přepínatelný třífázový motor 400 V, 50 Hz, 2000 W. 52/26 min ⁻¹ , i při plném zatížení. Velmi tichý chod.	340222

Jiná napětí sítě na vyžádání.

Příslušenství

Označení	Obj.č.
Podstavec	344105
Podstavec pojízdný, s podpěrou materiálu	344100
Podstavec pojízdný a sklopný	344150
Závitořezné čelisti viz. str. 38.	
Univerzální automatická závitořezná hlava 1/16–2" jako rychlovýměnitelná závitořezná hlava místo výměny závitořezných čelistí	341000
REMS řezné kolečko St 1/8–4", s 8	341614
Závitořezné oleje viz. str. 47.	
Držák na vsuvky viz. str. 46.	
Podpěry materiálu REMS Herkules, viz. str. 94.	
REMS zařízení na výrobu obvodových drážek válcováním, viz. str. 48.	347000



Robustní, kompaktní vysoce výkonný stroj na řezání závitů, odřezávání trubek, odhrotování, výrobu vsuvek, výrobu obvodových drážek válcováním. Pro instalaci, dílny pracující s kovem, průmysl. Na staveniště i do dílny.

Trubkové závit (1/16) 1/2–3", 16–63 mm
Šroubové závit (6) 20–60 mm, 1/2–2"

Druhy závitů viz. str. 38.

Výroba drážek pomocí REMS zařízení na výrobu obvodových drážek válcováním DN 25–300 1–12"

REMS Magnum – superstroj do 3". Dokonale kulaté a čisté závit do 3" pomocí 5 závitořezných čelistí.

Princip práce

Otáčející se materiál – stojící nástroje.

Konstrukce

Robustní, kompaktní, konstrukce vhodná pro používání na stavbách. Výhodné rozměry, výhodná hmotnost, např. REMS Magnum 3000 L-T váží jen 79 kg. Velký pracovní prostor a prostorná nádoba na třísky. Plocha na odkládání nářadí.

2 provedení:

- Lehké provedení L-T s odnímatelnou, velkou vanou na olej a nádobou na třísky.
- Provedení T s integrovanou, ještě větší vanou na olej a nádobou na třísky.

Na pracovní stůl. Podstavec, pojízdný a sklopný podstavec nebo pojízdný podstavec s podpěrou materiálu, jako příslušenství, jednoduchá přeprava, optimální pracovní výška a stabilní postavení.

Pohon

Výjimečně silný a rychlý. Převodové ústrojí, běží v uzavřené olejové lázni, nevyžaduje žádnou údržbu.

3 výkonné motory na výběr:

- Univerzální motor s vysokým tahem, 1700 W, ochrana před přetížením, otáčky vřeten 23 min⁻¹.
- Přepínatelný kondenzátorový motor, 2100 W, ochrana před přetížením, 2 otáčky vřeten 20 a 10 min⁻¹, i při plném zatížení. **Velmi tichý chod.**
- Přepínatelný třífázový motor, 2000 W, ochrana před přetížením, 2 otáčky vřeten 20 a 10 min⁻¹, i při plném zatížení. **Velmi tichý chod.**

Pro práci vhodný bezpečnostní spínač s nouzovým vypínačem, 2 stupňový, během práce jej lze proto zatížit celou vahou těla.

Upínací sklíčidlo

Osvědčené rychloupínací sklíčidlo, samozesilující, proto se trubka neprotáčí. Velký odstup mezi upínacím sklíčidlem a ustředovacím sklíčidlem zaručuje bezpečné uchycení dlouhých trubek. Zadní ustředovací sklíčidlo pro nastavování materiálu.

Automatické chlazení a mazání

Robustní, osvědčená pumpa na olej s vysokým čerpacím výkonem. Optimalizovaný, multilaterální přívod oleje závitořeznou hlavou přímo do řezu zaručuje čistý závit a delší životnost závitořezných čelistí, převodů a motoru.

Univerzální automatická závitořezná hlava

Pouze jedna univerzální automatická závitořezná hlava pro všechny druhy závitů od 1/16–2" a od 2 1/2–3" také pro dlouhé závit, otevírá se automaticky, s automatickou délkou závitů pro kónické závit. 5 závitořezných čelistí 2 1/2–3" způsobuje výhodné rozdělení řezací síly na trubku, výsledný závit je proto kulatý a čistý. Rychlé, jednoduché nastavování velikosti závit. Přehledná stupnice velikostí závitů. Jednoduchá a rychlá výměna závitořezných čelistí pomocí zasakovacího mechanismu v držáku závitořezných čelistí.

Závitořezné čelisti

Osvědčené, nezníčitelné kvalitní závitořezné čelisti REMS s optimální geometrií břitů zaručují super lehké nařezávání, snadné řezání závitů a čistý závit. Závitořezné čelisti se vyrábějí z odolné, zvláště kalené speciální oceli, zaručující extrémně dlouhou životnost.

Odřezávač trubek

Samovystředovací. Stabilní rameno z kované oceli. Ergonomický, široký úchyt pro silný přísuv vřeten. Speciálně kalené řezné kolečko z osvědčené, velmi odolné REMS oceli určené pro závitořezné nože zaručuje dlouhou životnost.

Zařízení na vnitřní odhrotování trubek

Stabilní, snadno obsluhovatelné odhrotovací zařízení s měnitelnou polohou odhrotování. Speciálně kalené a speciálně vytvořené odhrotovací ostří zaručuje snadné odhrotování a extrémně dlouhou životnost. 2-řezné pro optimální odchod třísek, především u malých velikostí trubek.

Sady nářadí

Pro 2 1/2–3" a pro 1/4–2" vždy 1 kompletní sada nástrojů, přizpůsobená pro odpovídající rozsah řezání s univerzální automatickou závitořeznou hlavou, odřezávačem trubek, zařízením na vnitřní odhrotování trubek, přítlačnou pákou, závitořeznými čelistmi.



Kvalitní německý výrobek



3 výkonné motory na výběr.



Závitořezné oleje

REMS Sanitol a REMS Spezial (strana 47). Vyvinuté speciálně pro řezání závitů. Vyznačují se velmi vysokými mazacími a chladicími účinky. Bezpodmínečně nutné pro dosažení čistého závitu a zajištění delší životnosti závitořezných čelistí, nástrojů a strojů.

Výroba vsuvek

Racionálně s automatickým vnitřním upínáním s REMS Nippelfix 1/2–3" (4") nebo s manuálním vnitřním upínáním s REMS Nippelspanner 3/8–2" (strana 46).

REMS výroba obvodových drážek

Robustní, kompaktní zařízení na výrobu obvodových drážek s olejovým hydraulickým posunem k drážkování trubek pro spojovací systémy trubek DN 25–300, 1–12" (strana 48).

Rozsah dodávky

REMS Magnum. Závitořezný stroj pro trubkové závity (1/16) 1/2–3", 16–63 mm, šroubové závity (6) 20–60 mm, 1/2–2". Pohonná jednotka s převody nevyžadujícími údržbu, nožní bezpečnostní spínač s nouzovým vypínačem, osvědčené rychloupínací samozesilující sklíčko, zadní ustředovací sklíčko, automatické mazání a chlazení. Se sadou nářadí pro 1/16–2" a/nebo 2 1/2–3", které tvoří univerzální automatická závitořezná hlava pro všechny závity, také dlouhé závity, automaticky se otevírající, s automatikou délky závitu pro kónické závity, závitořezné čelisti pro trubkové závity kónické ISO 7-1, EN 10226 (DIN 2999, BSPT) R pravé, odřezávač trubek, zařízení na vnitřní odhrotování trubek, přítlačná páka. Plocha pro odkládání nářadí. Možnost výběru ze 3 motorů. Lehké provedení L-T s odnímatelnou velkou vanou na olej a nádobou na třísky. Provedení T s integrovanou, ještě větší vanou na olej a nádobou na třísky. Pro pracovní stůl, podstavec, pojezdový a sklopný podstavec nebo pojezdový podstavec s podpěrou materiálu. V kartonu.

Označení	Provedení/Výbava	Obj.č.
3000 L-T	Univerzální motor 230 V, 50–60 Hz, 1700 W. 23 min ⁻¹ .	
	Výbava R 2 1/2–3 Výbava R 1/2–3	380303 380309
3010 L-T	Přepínatelný kondenzátorový motor 230 V, 50 Hz, 2100 W. 20/10 min ⁻¹ , i při plném zatížení. Velm. tichý chod.	
	Výbava R 2 1/2–3 Výbava R 1/2–3	380304 380310
3020 L-T	Přepínatelný třífázový motor 400 V, 50 Hz, 2000 W. 20/10 min ⁻¹ , i při plném zatížení. Velm. tichý chod.	
	Výbava R 2 1/2–3 Výbava R 1/2–3	380305 380311
3000 T	Univerzální motor 230 V, 50–60 Hz, 1700 W. 23 min ⁻¹ .	
	Výbava R 2 1/2–3 Výbava R 1/2–3	380306 380312
3010 T	Přepínatelný kondenzátorový motor 230 V, 50 Hz, 2100 W. 20/10 min ⁻¹ , i při plném zatížení. Velm. tichý chod.	
	Výbava R 2 1/2–3 Výbava R 1/2–3	380307 380313
3020 T	Přepínatelný třífázový motor 400 V, 50 Hz, 2000 W. 20/10 min ⁻¹ , i při plném zatížení. Velm. tichý chod.	
	Výbava R 2 1/2–3 Výbava R 1/2–3	380308 380314

Jiná napětí sítě na vyžádání.

Příslušenství

Označení	Obj.č.
Podstavec	344105
Podstavec pojezdový, s podpěrou materiálu	344100
Podstavec pojezdový a sklopný	344150
Závitořezné čelisti viz. str. 38.	
Sada nářadí 1/16–2" komplet, s univerzální automatickou závitořeznou hlavou, se závitořeznými čelistmi pro trubkové závity kónické ISO 7-1, EN 10226 (DIN 2999, BSPT) R 1/2–3/4 a R 1–2 pravé, pravé, odřezávačem trubek, zařízením na vnitřní odhrotování trubek, přítlačnou pákou	340100
Univerzální automatická závitořezná hlava 1/16–2" aj.	341000
Univerzální automatická závitořezná hlava 2 1/2–3"	381050
Univerzální automatická závitořezná hlava 2 1/2–4"	381000
REMS řezné kolečko St 1/8–4", s 8	341614
REMS řezné kolečko St 1–4", s 12	381622
Závitořezné oleje viz. str. 47.	
Držák na vsuvky viz. str. 46.	
Podpěry materiálu REMS Herkules, viz. str. 94.	
REMS zařízení na výrobu obvodových drážek válcováním, viz. str. 48.	347000



Podstavec (příslušenství)



Podstavec pojezdový, s podpěrou materiálu (příslušenství)



Podstavec pojezdový a sklopný (příslušenství)



Robustní, kompaktní vysoce výkonný stroj na řezání závitů, odřezávání trubek, odhrotování, výrobu vsuvek, výrobu obvodových drážek válcováním. Pro instalaci, dílny pracující s kovem, průmysl. Na staveniště i do dílny.

Trubkové závit (1/16) 1/2–4", 16–63 mm
Šroubové závit (6) 20–60 mm, 1/2–2"

Druhy závitů viz. str. 38.

Výroba drážek pomocí REMS zařízení na výrobu obvodových drážek válcováním DN 25–300 1–12"

REMS Magnum – superstroj do 4". Dokonale kulaté a čisté závit do 4" pomocí 6 závitořezných čelistí.

Princip práce

Otáčející se materiál – stojící nástroje.

Konstrukce

Robustní, kompaktní, konstrukce vhodná pro používání na stavbách. Výhodné rozměry, výhodná hmotnost, např. REMS Magnum 4000 L-T váží jen 81 kg. Velký pracovní prostor a prostorná nádoba na třísky. Plocha na odkládání nářadí.

2 provedení:

- Lehké provedení L-T s odnímatelnou, velkou vanou na olej a nádobou na třísky.
- Provedení T s integrovanou, ještě větší vanou na olej a nádobou na třísky.

Na pracovní stůl. Podstavec, pojízdný a sklopný podstavec nebo pojízdný podstavec s podpěrou materiálu, jako příslušenství, jednoduchá přeprava, optimální pracovní výška a stabilní postavení.

Pohon

Výjimečně silný a rychlý. Převodové ústrojí, běží v uzavřené olejové lázni, nevyžaduje žádnou údržbu.

3 výkonné motory na výběr:

- Univerzální motor s vysokým tahem, 1700 W, ochrana před přetížením, otáčky vřeten 23 min⁻¹.
- Přepólovatelný kondenzátorový motor, 2100 W, ochrana před přetížením, 2 otáčky vřeten 20 a 10 min⁻¹, i při plném zatížení. **Velmi tichý chod.**
- Přepólovatelný třífázový motor, 2000 W, ochrana před přetížením. 2 otáčky vřeten 20 a 10 min⁻¹, i při plném zatížení. **Velmi tichý chod.**

Pro práci vhodný bezpečnostní spínač s nouzovým vypínačem, 2 stupňový, během práce jej lze proto zatížit celou vahou těla.

Upínací sklíčidlo

Osvědčené rychloupínací sklíčidlo, samozesilující, proto se trubka neprotáčí. Velký odstup mezi upínacím sklíčidlem a ustředovacím sklíčidlem zaručuje bezpečné uchycení dlouhých trubek. Zadní ustředovací sklíčidlo pro nastavování materiálu.

Automatické chlazení a mazání

Robustní, osvědčená pumpa na olej s vysokým čerpacím výkonem. Optimalizovaný, multilaterální přívod oleje závitořeznou hlavou přímo do řezu zaručuje čistý závit a delší životnost závitořezných čelistí, převodů a motoru.

Univerzální automatická závitořezná hlava

Pouze jedna univerzální automatická závitořezná hlava pro všechny druhy závitů od 1/16–2" a od 2 1/2–4" také pro dlouhé závit, otevírá se automaticky, s automatickou délkou závitů pro kónické závit. 6 závitořezných čelistí 2 1/2–4" způsobuje výhodné rozdělení řezací síly na trubku, výsledný závit je proto kulatý a čistý. Rychlé, jednoduché nastavování velikosti závitů. Přehledná stupnice velikostí závitů. Jednoduchá a rychlá výměna závitořezných čelistí pomocí zasakovacího mechanismu v držáku závitořezných čelistí.

Závitořezné čelisti

Osvědčené, nezníčitelné kvalitní závitořezné čelisti REMS s optimální geometrií břitů zaručují super lehké nařezávání, snadné řezání závitů a čistý závit. Závitořezné čelisti se vyrábějí z odolné, zvláště kalené speciální oceli, zaručující extrémně dlouhou životnost.

Odřezávač trubek

Samovystředovací. Stabilní rameno z kované oceli. Ergonomický, široký úchyt pro silný přísuv vřeten. Speciálně kalené řezné kolečko z osvědčené, velmi odolné REMS oceli určené pro závitořezné nože zaručuje dlouhou životnost.

Zařízení na vnitřní odhrotování trubek

Stabilní, snadno obsluhovatelné odhrotovací zařízení s měnitelnou polohou odhrotování. Speciálně kalené a speciálně vytvořené odhrotovací ostří zaručuje snadné odhrotování a extrémně dlouhou životnost. 2-řezné pro optimální odchod třísek, především u malých velikostí trubek.

Sady nářadí

Pro 2 1/2–4" a pro 1/4–2" vždy 1 kompletní sada nástrojů, přizpůsobená pro odpovídající rozsah řezání s univerzální automatickou závitořeznou hlavou, odřezávačem trubek, zařízením na vnitřní odhrotování trubek, přítlačnou pákou, závitořeznými čelistmi.



Kvalitní německý výrobek



3 výkonné motory na výběr.



Závitořezné oleje

REMS Sanitol a REMS Spezial (strana 47). Vyvinuté speciálně pro řezání závitů. Vyznačují se velmi vysokými mazacími a chladicími účinky. Bezpodmínečně nutné pro dosažení čistého závitu a zajištění delší životnosti závitořezných čelistí, nástrojů a strojů.

Výroba vsuvek

Racionálně s automatickým vnitřním upínáním s REMS Nippelfix ½–4" nebo s manuálním vnitřním upínáním s REMS Nippelspanner ¾–2" (strana 46).

REMS výroba obvodových drážek

Robustní, kompaktní zařízení na výrobu obvodových drážek s olejovým hydraulickým posunem k drážkování trubek pro spojovací systémy trubek DN 25–300, 1–12" (strana 48).

Rozsah dodávky

REMS Magnum. Závitořezný stroj pro trubkové závity ($1/16$) ½–4", 16–63 mm, šroubové závity (6) 20–60 mm, ½–2". Pohonná jednotka s převody nevyžadujícími údržbu, nožní bezpečnostní spínač s nouzovým vypínačem, osvědčené rychloupínací samozesilující skříčidlo, zadní ustředovací skříčidlo, automatické mazání a chlazení. Se sadou nářadí pro $1/16$ –2" a/nebo 2½–4", které tvoří univerzální automatická závitořezná hlava pro všechny závity, také dlouhé závity, automaticky se otevírající, s automatikou délky závitu pro kónické závity, závitořezné čelisti pro trubkové závity kónické ISO 7-1, EN 10226 (DIN 2999, BSPT) R pravé, odřezávač trubek, zařízení na vnitřní odhrotování trubek, přítlačná páka. Plocha pro odkládání nářadí. Možnost výběru ze 3 motorů. Lehké provedení L-T s odnímatelnou velkou vanou na olej a nádobou na třísky. Provedení T s integrovanou, ještě větší vanou na olej a nádobou na třísky. Pro pracovní stůl, podstavec, pojízdný a sklopný podstavec nebo pojízdný podstavec s podpěrou materiálu. V kartonu.

Označení	Provedení/Výbava	Obj.č.
4000 L-T	Univerzální motor 230 V, 50–60 Hz, 1700 W. 23 min ⁻¹ .	
	Výbava R ½–2	380447
	Výbava R 2½–4 Výbava R ½–4	380441 380444
4010 L-T	Přepínatelný kondenzátorový motor 230 V, 50 Hz, 2100 W. 20/10 min ⁻¹ , i při plném zatížení. Velm. tichý chod.	
	Výbava R ½–2	380448
	Výbava R 2½–4 Výbava R ½–4	380442 380445
4020 L-T	Přepínatelný třífázový motor 400 V, 50 Hz, 2000 W. 20/10 min ⁻¹ , i při plném zatížení. Velm. tichý chod.	
	Výbava R 2½–4 Výbava R ½–4	380443 380446
4000 T	Univerzální motor 230 V, 50–60 Hz, 1700 W. 23 min ⁻¹ .	
	Výbava R 2½–4 Výbava R ½–4	380426 380429
4010 T	Přepínatelný kondenzátorový motor 230 V, 50 Hz, 2100 W. 20/10 min ⁻¹ , i při plném zatížení. Velm. tichý chod.	
	Výbava R 2½–4 Výbava R ½–4	380427 380430
4020 T	Přepínatelný třífázový motor 400 V, 50 Hz, 2000 W. 20/10 min ⁻¹ , i při plném zatížení. Velm. tichý chod.	
	Výbava R 2½–4 Výbava R ½–4	380428 380431

Jiná napětí sítě na vyžádání.



Podstavec (příslušenství)



Podstavec pojízdný, s podpěrou materiálu (příslušenství)



Podstavec pojízdný a sklopný (příslušenství)

Příslušenství

Označení	Obj.č.
Podstavec	344105
Podstavec pojízdný, s podpěrou materiálu	344100
Podstavec pojízdný a sklopný	344150
Závitořezné čelisti viz. str. 38.	
Sada nářadí 1/16–2" komplet, s univerzální automatickou závitořeznou hlavou, se závitořeznými čelistmi pro trubkové závity kónické ISO 7-1, EN 10226 (DIN 2999, BSPT) R ½–¾ a R 1–2 pravé, pravé, odřezávačem trubek, zařízením na vnitřní odhrotování trubek, přítlačnou pákou	340100
Univerzální automatická závitořezná hlava 1/16–2" aj.	341000
Univerzální automatická závitořezná hlava 2½–4"	381000
REMS řezné kolečko St ½–4", s 8	341614
REMS řezné kolečko St 1–4", s 12	381622
Závitořezné oleje viz. str. 47.	
Držák na vsuvky viz. str. 46.	
Podpěry materiálu REMS Herkules, viz. str. 94.	
REMS zařízení na výrobu obvodových drážek válcováním, viz. str. 48.	347000



REMS závitořezné čelisti, sada

Osvědčené, nezníčitelné kvalitní závitořezné čelisti REMS s optimální geometrií bříty zaručují super lehké nařezávání, snadné řezání závitů a čistý závit. Z odolné, zvláště kalené speciální oceli pro obrobky do 500 N/mm² (MPa) pro mimořádně dlouhou životnost.

Závitořezné čelisti na jiné závity (např. BSW) na objednávku. Závitořezné čelisti z HSS na zpracování těžko třískově obrobitelných materiálů nad 500 N/mm² (MPa) – přírůžka 50 %. ¹⁾Některé závitořezné čelisti k dodání pouze v HSS.



Pro univerzální automatickou řeznou hlavu 1/16–2"

Druh závitu	Velikost	Obj.č.
Trubkový závit R kónický pravý ISO 7-1, EN 10226 (DIN 2999, BSPT)	R 1/16–1/8 HSS ¹⁾	341401
	R 1/4–3/8	341402
	R 1/2–3/4	341403
	R 1–2	341404
Trubkový závit G válcový pravý ISO 228-1 (DIN 259, BSPP)	G 1/16–1/8	341406
	G 1/4–3/8	341407
	G 1/2–3/4	341408
	G 1–2	341409
Trubkový závit kónický pravý Taper Pipe Thread ASME B1.20.1	NPT 1/16–1/8 HSS ¹⁾	341411
	NPT 1/4–3/8	341412
	NPT 1/2–3/4	341413
	NPT 1–2	341414
Trubkový závit NPSM válcový pravý Straight Pipe Thread ASME B1.20.1	NPSM 1/8	341416
	NPSM 1/4–3/8	341417
	NPSM 1/2–3/4	341418
	NPSM 1–2 HSS ¹⁾	341419
Závit na ocelové pancéřové trubky Pg DIN 40430	Pg 7	341466
	Pg 9	341467
	Pg 11	341468
	Pg 13,5	341469
	Pg 16	341470
	Pg 21	341471
	Pg 29	341472
	Pg 36	341473
	Pg 42	341474
	Pg 48	341475
	Závit M na elektroinstalačních trubkách EN 60423	M 16 × 1,5
M 20 × 1,5		341494
M 25 × 1,5		341495
M 32 × 1,5		341496
M 40 × 1,5		341497
M 50 × 1,5		341498
Šroubový závit M ISO 261 (DIN 13)	M 6	341426
	M 8	341427
	M 10	341428
	M 12	341429
	M 14	341430
	M 16	341431
	M 18	341432
	M 20	341433
	M 22	341434
	M 24	341435
	M 27	341436
	M 30	341437
	M 33	341438
	M 36	341439
	M 39	341440
	M 42	341441
	M 45	341442
	M 48	341443
	M 52	341444
M 56 HSS ¹⁾	341445	
M 60 HSS ¹⁾	341446	
Šroubový závit UNC Unified Inch Screw Thread ASME B1.1	UNC 1/4–20	341476
	UNC 5/16–18	341477
	UNC 3/8–16 HSS ¹⁾	341478
	UNC 7/16–14	341479
	UNC 1/2–13 HSS ¹⁾	341480
	UNC 9/16–12	341481
	UNC 5/8–11 HSS ¹⁾	341482
	UNC 3/4–10 HSS ¹⁾	341483
	UNC 7/8–9 HSS ¹⁾	341484
	UNC 1–8 HSS ¹⁾	341485
	UNC 1 1/8–7	341486
	UNC 1 1/4–7 HSS ¹⁾	341487
	UNC 1 3/8–6	341488
	UNC 1 1/2–6 HSS ¹⁾	341489
	UNC 1 3/4–5	341490
UNC 2–4,5	341491	



Kvalitní německý výrobek

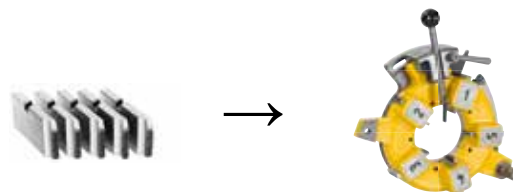

Pro univerzální automatickou řeznou hlavu 2 1/2–3"

Druh závitu	Velikost	Obj.č.
Trubkový závit R kónický pravý ISO 7-1, EN 10226 (DIN 2999, BSPT)	R 2 1/2–3	381430
Trubkový závit G válcový pravý ISO 228-1 (DIN 259, BSPP)	G 2 1/2–3 HSS ¹⁾	381431
Trubkový závit NPT kónický pravý Taper Pipe Thread ASME B1.20.1	NPT 2 1/2–3 HSS ¹⁾	381432
Trubkový závit NPSM válcový pravý Straight Pipe Thread ASME B1.20.1	NPSM 2 1/2–3 HSS ¹⁾	381433



Pro univerzální automatickou řeznou hlavu 2 1/2–4"

Druh závitu	Velikost	Obj.č.
Trubkový závit R kónický pravý ISO 7-1, EN 10226 (DIN 2999, BSPT)	R 2 1/2–4	381401
Trubkový závit G válcový pravý ISO 228-1 (DIN 259, BSPP)	G 2 1/2–4 HSS ¹⁾	381405
Trubkový závit NPT kónický pravý Taper Pipe Thread ASME B1.20.1	NPT 2 1/2–4 HSS ¹⁾	381410
Trubkový závit NPSM válcový pravý Straight Pipe Thread ASME B1.20.1	NPSM 2 1/2–4 HSS ¹⁾	381415



Poloautomatický vysoce výkonný stroj k racionálnímu řezání šroubových a trubkových závitů. Pro průmysl, dílny pracující s kovem, instalaci.

Šroubové závit	6–72 mm	
	$\frac{1}{4}$ – $2\frac{3}{4}$ "	
Trubkové závit	$\frac{1}{16}$ – $2\frac{1}{2}$ "	16–63 mm
Toleranční třída podle ISO 261 (DIN 13)		„střední“ (6 g)
Délka závitu	$\leq \varnothing 30$ mm	neomezená
	$\leq \varnothing 72$ mm	≤ 200 mm
Srážení hrany	rozsah	7–62 mm
	srážený \varnothing	≥ 7 mm
	největší fazetka	7 mm
	úhel fazetky	45°
Stáčení	rozsah	7–62 mm
	stáčený \varnothing	≥ 7 mm
Druhy závitů viz. str. 42.		



Kvalitní německý výrobek

REMS Unimat 75 – vysoká hospodárnost. Systém tangenciálních hřebíkových čelistí. Velký rozsah řezání. Rychlá práce, krátká doba na přestavení. Pro kusovou i sériovou výrobu. Nízká sazba strojní hodiny. Jednoduchá obsluha. Odlehčí drahým obráběcím strojům a odborným pracovníkům.

Princip práce

Stojící materiál – otáčející se závitořezná hlava.

Konstrukce

Kompaktní, robustní konstrukce pro trvalý provoz. Závitořezná hlava s přebrousitelnými tangenciálními hřebíkovými závitořeznými čelistmi v samovystředovacím systému držáků. Po lehkém nařiznutí pomocí posuvné páky a převodu ozubnice samostatný posun závitořezné hlavy (žádný vodící závit). Svařený, stabilní podstavec stroje s bohatě dimenzovaným prostorem na olej a velkou, vyjímatelnou zásuvkou na třísky.

Pohon

Nezničitelná planetová převodovka s dutým planetovým kolem pro dlouhé závit do $\varnothing 30$ mm. Osvědčený, speciálně pro řezání závitů určený přepínatelný třífázový motor, se silným tahem, s dutou hřídelí, 2000/2300 W, s ochranou proti přetížení. Přepínač pro změnu otáčení pro výrobu levých a pravých závitů. Vysoká pracovní rychlost, 2 otáčky závitořezné hlavy 70 a 35 min⁻¹.

Upínací zařízení

Stabilní, proti krutu odolné, samovystředovací univerzální sklíčidlo pro celý rozsah upínání se speciálně ozubenými a kalenými upínacími čelistmi. Volitelně manuální upínání nebo olejoivo hydraulicko-pneumatické s ovládním nožním spínačem (provozní tlak 6 bar).

Zvláštní upínací čelisti

Pro tažený materiál, závrtné šrouby, šestihřanné šrouby a trubkové spojky a vsuvky, jako příslušenství.

Automatické mazání a chlazení

Robustní, osvědčená, elektrická pumpa na olej s vysokým čerpacím výkonem. Dostačující zásobení závitořezným olejem zaručuje čistý závit a delší životnost závitořezných čelistí, převodů a motoru.

Univerzální automatická závitořezná hlava

Pouze jedna univerzální závitořezná hlava pro všechny závit. Jemné nastavení průměru závitu pomocí vřetena se stupnicí. Závitořezná hlava se automaticky zavírá a otevírá při dosažení nastavené délky závitu. Všechny závit je možné řezat v rámci jednoho pracovního chodu. Kopírovací zařízení pro kónické závit. Místo výměny řezacích sad ještě racionálnější práce pomocí rychlovyměnitelných univerzálních automatických závitořezných hlav.

Závitořezné čelisti

Osvědčené přebrousitelné REMS tangenciální hřebíkové závitořezné čelisti, s optimální geometrií břitu, garantují super lehké nařezávání, snadné řezání závitů a čisté závit. Hřebíkové závitořezné čelisti z velmi odolné, zvláště kalené speciální nástrojové oceli pro materiály do 500 N/mm² (MPa). HSS hřebíkové závitořezné čelisti pro těžko třískové obrobitelné materiály nad 500 N/mm² (MPa). Hřebíkové závitořezné čelisti jsou uchyceny ve speciálním systému držáků. Závitořezné čelisti a držák tvoří řezací sadu.

Řezání závitů na hřebíkové betonářské oceli.

Speciální hřebíkové čelisti M s dodatečnou, broušenou plochou pro nařiznutí, pro řezání závitů na hřebíkové betonářské oceli. Pohon prostřednictvím REMS Unimat 75 s olejoivo hydraulicko-pneumatickým svérákem, pro vysoký upínací tlak.

Příklady zpracování



Závitořezné oleje

REMS Sanitol a REMS Spezial (strana 47). Vyvinuté speciálně pro řezání závitů. Vyznačují se velmi vysokými mazacími a chladicími účinky. Bezpodmínečně nutné pro dosažení čistého závitu a zajištění delší životnosti závitořezných čelistí, nástrojů a strojů.

Výroba vsuvek

Racionálně se zvláštními upínacími čelistmi 1/16–1/4" nebo s automatickým vnitřním upínáním s REMS Nippelfix 1/2–2 1/2" nebo s manuálním vnitřním upínáním s REMS Nippelspanner 3/8–2" (strana 46).



Rozsah dodávky

REMS Unimat 75 Basic. Poloautomatický závitořezný stroj pro šroubové závit 6–72 mm, 1/4–2 3/4", trubkové závit 1/16–2 1/2", 16–63 mm. Stroj na podstavci. Přepólovatelný třífázový motor s dutou hřídelí, 400 V, 50 Hz, 2000/2300 W, pravý a levý běh. Otáčky závitořezné hlavy 70 a 35 min⁻¹. Samovystředovací univerzální upínací sklíčidlo pro celý rozsah upínání, volitelně manuální nebo olejovo hydraulicko-pneumatické ovládání. Automatické mazání a chlazení. 1 univerzální automatická závitořezná hlava pro všechny závit, s automatickým otevíráním a zavíráním. Bez řezacích sad, bez uzavírací páky. Elektrický blokovací ochranný kryt. Nastavovací měrka. Pracovní klíč. V přepravní bedně.

Označení	Provedení	Obj.č.
REMS Unimat 75 Basic mS	manuální upínací sklíčidlo	750003
REMS Unimat 75 Basic pS	olejovo hydraulicko-pneumatický svěrák	750004

Jiná napětí sítě na vyžádání.

Příslušenství

Označení	Obj.č.
Hřebíkové závitořezné čelisti a držáky (řezací sady), hřebíkové závitořezné čelisti, viz. str. 42.	
Univerzální automatická závitořezná hlava, bez řezacích sad, bez uzavírací páky	751000
Uzavírací páka pro zavírání a otevírání závitořezných čelistí	
R pro trubkové závit kuželové (kónické) pravé	751040
R-L pro trubkové závit kuželové (kónické) levé	751050
G pro trubkové závit válcové pravé	751060
G-L pro trubkové závit válcové levé	751070
M pro všechny šroubové závit pravé	751080
M-L pro všechny šroubové závit levé	751090
Hlava pro srážení hran/stáčení 45°, Ø 7–62 mm, s čelistmi pro srážení hran/stáčení 45°, Ø 7–62 mm, HSS, s držákem	751100
Hlava pro srážení hran/stáčení 45°, Ø 7–62 mm, bez řezacích sad	751102
Čelisti pro srážení hran/stáčení 45°, Ø 7–46 mm, HSS, s držákem	751096
Čelisti pro srážení hran/stáčení 45°, Ø 40–62 mm, HSS, s držákem	751098
Čelisti pro srážení hran/stáčení 45°, Ø 7–62 mm, sada 4 kusů, HSS	751097
Zvláštní upínací čelisti, pár, pro tažený materiál, závrtné šrouby, šestihřanné šrouby a trubkové spojky a vsuvky. Délka polotovaru před upínacím sklíčidlem bez závitu min. 15 mm, Ø 6–42 mm	753240
Závitořezné oleje viz. str. 47.	
Držáky vsuvek viz. str. 46.	
Podpěry materiálu REMS Herkules, viz. str. 94.	





Kvalitní německý výrobek

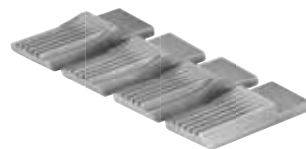

Kvalitní německý výrobek

Hřebínkové závitorezné čelisti a držáky (řezací sada)

Osvědčené přebrousitelné REMS tangenciální hřebínkové závitorezné čelisti s optimální geometrií břítu garantují extra lehké nařezávání, snadné řezání závitů a čistý závit. Hřebínkové závitorezné čelisti z velmi odolné, zvláště kalené speciální nástrojové oceli pro materiály do 500 N/mm² (MPa). HSS hřebínkové závitorezné čelisti pro těžko třískové obrobitelné materiály nad 500 N/mm² (MPa). Hřebínkové závitorezné čelisti jsou uchyceny ve speciálním systému držáků. Závitorezné čelisti a držák tvoří řezací sadu.

Druh závitů	Velikost	Obj.č.
Trubkové závitů R kónické pravé ISO 7-1, EN 10226 (DIN 2999, BSPT)	R 1/16–3/8	759250
	R 1/4–3/8	759251
	R 1/2–3/4	759252
	R 1–2	759253
	R 2 1/2	759254
Trubkové závitů G válcové pravé ISO 228-1 (DIN 259, BSPP)	G 1/16–1/8	759255
	G 1/4–3/8	759256
	G 1/2–3/4 HSS ¹⁾	759257
	G 1–2 HSS ¹⁾	759258
	G 2 1/2 HSS ¹⁾	759259
Trubkové závitů NPT kónické pravé Taper Pipe Thread ASME B1. 20.1	NPT 1/16–1/8	759360
	NPT 1/4–3/8	759361
	NPT 1/2–3/4 HSS ¹⁾	759362
	NPT 1–2 HSS ¹⁾	759363
	NPT 2 1/2 HSS ¹⁾	759364
Trubkové závitů NPSM válcové pravé Straight Pipe Thread ASME B1. 20.1	NPSM 1/16–1/8	759365
	NPSM 1/4–3/8	759366
	NPSM 1/2–3/4 HSS ¹⁾	759367
	NPSM 1–2 HSS ¹⁾	759368
	NPSM 2 1/2	759369
Závitů na ocelové pancéřové trubky Pg DIN 40430	Pg 7	759260
	Pg 9–16	759261
	Pg 21–48	759262
Závitů M pro elektroinstalační trubky EN 60423	M 16–20 × 1,5	759263
	M 25–32 × 1,5	759264
	M 40–50 × 1,5	759265
	M 63 × 1,5 HSS ¹⁾	759330
Závitů M pro hřebínkovou betonářskou ocel ISO 261 (DIN 13)	M 14–16 HSS	759274
	M 18–22 HSS	759275
	M 24–27 HSS	759276
	M 30–33 HSS	759277
	M 36–39 HSS	759278
	M 42–45 HSS	759279
Metrické šroubové závitů M ISO 261 (DIN 13)	M 6	759270
	M 8	759271
	M 10	759272
	M 12	759273
	M 14–16	759274
	M 18–22	759275
	M 24–27	759276
	M 30–33	759277
	M 36–39	759278
	M 42–45	759279
	M 48–52 HSS ¹⁾	759280
	M 56–60 HSS ¹⁾	759281
	M 64–72	759282
Šroubové závitů UNC Unified Inch Screw Thread ASME B1.1	UNC 1/4–20	759370
	UNC 5/16–18	759371
	UNC 3/8–16	759372
	UNC 7/16–14	759373
	UNC 1/2–13	759374
	UNC 9/16–12	759375
	UNC 5/8–11	759376
	UNC 3/4–10	759377
	UNC 7/8–9	759378
	UNC 1–8 HSS ¹⁾	759379
	UNC 1 1/8–1 1/4–7	759380
	UNC 1 3/8–1 1/2–6	759381
	UNC 1 3/4–5	759382
	UNC 2–2 1/4–4,5	759383
	UNC 2 1/2–2 3/4–4	759384

Řezací sady pro další závitů (např. závitů pro jízdní kola, jemné závitů, BSW) a řezací sady s hřebínkovými řeznými čelistmi z rychlořezné oceli (HSS) k oprávnění těžko třískové obrobitelných materiálů nad 500 N/mm² (MPa) na vyžádání. Řezací sady s hřebínkovými řeznými čelistmi z rychlořezné oceli (HSS) – 50% cenové navýšení na hřebínkové řezné čelisti. ¹⁾ Některé hřebínkové závitorezné čelisti k dodání pouze v HSS. Řezací sady pro levé závitů – 50% přírůžka na řezací nástavce.

Hřebínkové závitorezné čelisti, sada

Osvědčené přebrousitelné REMS tangenciální hřebínkové závitorezné čelisti s optimální geometrií břítu garantují extra lehké nařezávání, snadné řezání závitů a čistý závit. Hřebínkové závitorezné čelisti z velmi odolné, zvláště kalené speciální nástrojové oceli pro materiály do 500 N/mm² (MPa). HSS hřebínkové závitorezné čelisti pro těžko třískové obrobitelné materiály nad 500 N/mm² (MPa).

Druh závitů	Velikost	Obj.č.
Trubkové závitů R kónické pravé ISO 7-1, EN 10226 (DIN 2999, BSPT)	R 1/16–1/8	751501
	R 1/4–3/8	751502
	R 1/2–3/4	751503
	R 1–2 1/2	751504
Trubkové závitů G válcové pravé ISO 228-1 (DIN 259, BSPP)	G 1/16–1/8	751505
	G 1/4–3/8	751506
	G 1/2–3/4 HSS ¹⁾	751507
	G 1–2 1/2 HSS ¹⁾	751508
Trubkové závitů NPT kónické pravé Taper Pipe Thread ASME B1. 20.1	NPT 1/16–1/8	751544
	NPT 1/4–3/8	751545
	NPT 1/2–3/4 HSS ¹⁾	751546
	NPT 1–2 HSS ¹⁾	751547
	NPT 2 1/2 HSS ¹⁾	751548
Trubkové závitů NPSM válcové pravé Straight Pipe Thread ASME B1. 20.1	NPSM 1/16–1/8	751549
	NPSM 1/4–3/8	751550
	NPSM 1/2–3/4 HSS ¹⁾	751551
	NPSM 1–2	751552
	NPSM 2 1/2	751553
Závitů na ocelové pancéřové trubky Pg DIN 40430	Pg 7	751509
	Pg 9–16	751510
	Pg 21–48	751511
Závitů M pro elektroinstalační trubky EN 60423	M 16–63 × 1,5 (M 10)	751518
Závitů M pro hřebínkovou betonářskou ocel ISO 261 (DIN 13)	M 14–16 HSS	751520
	M 18–22 HSS	751521
	M 24–27 HSS	751522
	M 30–33 HSS	751523
	M 36–39 HSS	751524
	M 42–45 HSS	751525
Metrické šroubové závitů M ISO 261 (DIN 13)	M 6	751516
	M 8	751517
	M 10 (M 16–63 × 1,5)	751518
	M 12	751519
	M 14–16	751520
	M 18–22	751521
	M 24–27	751522
	M 30–33	751523
	M 36–39	751524
	M 42–45	751525
	M 48–52	751526
	M 56–60	751527
	M 64–72	751528
Šroubové závitů UNC Unified Inch Screw Thread ASME B1.1	UNC 1/4–20	751557
	UNC 5/16–18	751558
	UNC 3/8–16	751559
	UNC 7/16–14	751560
	UNC 1/2–13	751561
	UNC 9/16–12	751562
	UNC 5/8–11	751563
	UNC 3/4–10	751564
	UNC 7/8–9	751565
	UNC 1–8 HSS ¹⁾	751566
	UNC 1 1/8–1 1/4–7	751567
	UNC 1 3/8–1 1/2–6	751568
	UNC 1 3/4–5	751569
	UNC 2–2 1/4–4,5	751570
UNC 2 1/2–2 3/4–4	751571	

Hřebínkové řezné čelisti pro další závitů (např. závitů pro jízdní kola, jemné závitů, BSW) a řezací sady s hřebínkovými řeznými čelistmi z rychlořezné oceli (HSS) pro těžko třískové obrobitelné materiály nad 500 N/mm² (MPa) na vyžádání. Hřebínkové řezné čelisti z rychlořezné oceli (HSS) 50% cenové navýšení. ¹⁾ Některé hřebínkové závitorezné čelisti k dodání pouze v HSS. Hřebínkové závitorezné čelisti pro levé závitů – 50% přírůžka.

Tabulky závitů

Kuželové (kónické) trubkové závit

Whitworth trubkový závit ISO 7-1, EN 10226 (DIN 2999, BSPT) Vnější závit kónický 1:16 Vrcholový úhel závitů 55°		
Velikost závitů R BSPT	Vnější-Ø trubky mm	Počet chodů závitů na 1 palec
1/16	7,723	28
1/8	9,728	28
1/4	13,157	19
3/8	16,662	19
1/2	20,955	14
3/4	26,441	14
1	33,249	11
1 1/4	41,910	11
1 1/2	47,803	11
2	59,614	11
2 1/2	75,184	11
3	87,884	11
4	113,030	11

Standard Taper Pipe Thread NPT, ASME B 1.20.1 Vnější závit kónický 1:16 Vrcholový úhel závitů 60°		
Velikost závitů NPT	Vnější-Ø trubky mm	Počet chodů závitů na 1 palec
1/16	7,938	27
1/8	10,287	27
1/4	13,716	18
3/8	17,145	18
1/2	21,336	14
3/4	26,670	14
1	33,401	11,5
1 1/4	42,164	11,5
1 1/2	48,260	11,5
2	60,325	11,5
2 1/2	73,025	8
3	88,900	8
3 1/2	101,600	8
4	114,300	8

Válcové trubkové závit

Whitworth Rohrgewinde ISO 228-1 (DIN 259, BSPP) Vnější závit válcový Vrcholový úhel závitů 55°		
Velikost závitů G BSPP	Vnější-Ø trubky mm	Počet chodů závitů na 1 palec
1/16	7,723	28
1/8	9,728	28
1/4	13,157	19
3/8	16,662	19
1/2	20,955	14
3/4	26,441	14
1	33,249	11
1 1/4	41,910	11
1 1/2	47,803	11
2	59,614	11
2 1/2	75,184	11
3	87,884	11
3 1/2	100,330	11
4	113,030	11

Straight Pipe Thread for Fixtures NPSM, ASME B 1.20.1 Vnější závit válcový Vrcholový úhel závitů 60°		
Velikost závitů NPSM	Vnější-Ø trubky mm	Počet chodů závitů na 1 palec
1/8	10,083	27
1/4	13,360	18
3/8	16,815	18
1/2	20,904	14
3/4	26,264	14
1	32,842	11,5
1 1/4	41,605	11,5
1 1/2	47,676	11,5
2	59,715	11,5
2 1/2	72,161	8
3	88,062	8
3 1/2	100,787	8
4	113,436	8

Metrické šroubové závit

Metrický ISO-závit ISO 261 (DIN 13) Vnější závit Vrcholový úhel závitů 60°		
Velikost závitů M	Vnější-Ø trubky mm	Stoupání závitů mm
6	5,974	1
8	7,972	1,25
10	9,968	1,5
12	11,966	1,75
14	13,962	2
16	15,962	2
18	17,958	2,5
20	19,958	2,5
22	21,958	2,5
24	23,952	3
27	26,952	3
30	29,947	3,5
33	32,947	3,5
36	35,940	4
39	38,940	4
42	41,937	4,5
45	44,937	4,5
48	47,929	5
52	51,929	5
56	55,925	5,5
60	59,925	5,5
64	63,920	6
68	67,920	6
72	71,920	6

Americké a anglické šroubové závit

Unified Inch Screw Thread UNC, ASME B 1.1 Vnější závit Vrcholový úhel závitů 60°		
Velikost závitů UNC	Vnější-Ø trubky mm	Počet chodů závitů na 1 palec
1/4	6,322	20
5/16	7,907	18
3/8	9,491	16
7/16	11,076	14
1/2	12,661	13
9/16	14,246	12
5/8	15,834	11
3/4	19,004	10
7/8	22,176	9
1	25,349	8
1 1/8	28,519	7
1 1/4	31,694	7
1 3/8	34,864	6
1 1/2	38,039	6
1 3/4	44,381	5
2	50,726	4,5
2 1/4	57,076	4,5
2 1/2	63,421	4
2 3/4	69,768	4

British Standard Parallel Screw Thread of Whitworth Form B.S.W. BS 84 (zastar.): vnější závit Vrcholový úhel závitů 55°		
Velikost závitů BSW	Vnější-Ø trubky mm	Počet chodů závitů na 1 palec
1/4	6,350	20
5/16	7,937	18
3/8	9,525	16
7/16	11,112	14
1/2	12,700	12
5/8	15,875	11
3/4	19,050	10
7/8	22,225	9
1	25,400	8
1 1/8	28,575	7
1 1/4	31,750	7
1 1/2	38,100	6
1 3/4	44,450	5
2	50,800	4,5
2 1/4	57,150	4
2 1/2	63,500	4
2 3/4	69,850	3,5

Závit pro elektroinstalační trubky

Závit na ocelové pancéřové trubky DIN 40 430 Vnější závit válcový Vrcholový úhel závitů 80°		
Velikost závitů Pg	Vnější-Ø trubky mm	Počet chodů závitů na 1 palec
7	12,5	20
9	15,2	18
11	18,6	18
13,5	20,4	18
16	22,5	18
21	28,3	16
29	37	16
36	47	16
42	54	16
48	59,3	16

Závit pro elektroinstalační trubku EN 60423 Vnější závit válcový Vrcholový úhel závitů 60°		
Velikost závitů M	Vnější-Ø trubky mm	Stoupání závitů mm
6	15,968	1,5
20	19,968	1,5
25	24,968	1,5
32	31,968	1,5
40	39,968	1,5
50	49,968	1,5
63	62,968	1,5

Vnější průměr závitů uvádí vždy horní mezní rozměr, u kónického závitů měřeno na základní rovině.

Poloautomatický vysoce výkonný stroj k racionálnímu řezání trubkových závitů. Pro průmysl, dílny pracující s kovy, instalaci.

Trubkové závit	¼–4"
Délka závitu	≤ 120 mm

REMS Unimat 77 – trubkové závit do 4".
Systém tangenciálních hřebíkových závitořezných čelistí. Rychlá práce, krátká doba na přestavení.
Pro kusovou a sériovou výrobu.

Princip práce

Stojící materiál – otáčející se závitořezná hlava.

Konstrukce

Kompaktní, robustní konstrukce pro trvalý provoz. Závitořezná hlava s přebrousitelnými tangenciálními hřebíkovými závitořeznými čelistmi v samovystředovacím systému držáků. Po lehkém naříznutí pomocí posuvné páky a převodu ozubenice samostatný posun závitořezné hlavy (žádný vodící závit). Svařený, stabilní podstavec stroje s bohatě dimenzovaným prostorem na olej a velkou, vyjímatelnou zásuvkou na třísky.

Pohon

Robustní šnekové soukolí a 2-stupňový přepínací čelní ozubený převod. Osvědčený, speciálně pro řezání závitů určený, přepólovatelný třífázový motor se silným tahem, 2000/2300 W, s ochranou proti přetížení. Přepínač pro změnu otáčení pro pravé a levé závit. 4 otáčky závitořezné hlavy 50, 25, 16, 8 min⁻¹.

Upínací zařízení

Stabilní, proti krutu odolné, samovystředovací univerzální sklíčidlo pro celý rozsah upínání se speciálně ozubenými a kalenými upínacími čelistmi (¼–¾", 1–4"). Volitelně manuální upínání nebo olejovo hydraulicko-pneumatické s ovládním nožním spínačem (provozní tlak 6 bar).

Automatické mazání a chlazení

Robustní, osvědčená elektrická pumpa na olej s vysokým čerpacím výkonem. Dostačující přísuv oleje zaručuje čistý závit a delší životnost závitořezných čelistí, převodů a motoru.

Univerzální automatická závitořezná hlava

Pouze **jedna** univerzální závitořezná hlava pro všechny závit. Jemné nastavení průměru závitu pomocí vřetena se stupnicí. Závitořezná hlava se automaticky zavírá a otevírá při dosažení nastavené délky závitu. Všechny závit je možné řezat v rámci jednoho pracovního chodu. Kopírovací zařízení pro kónické závit. Místo výměny řezacích sad ještě racionálnější práce pomocí rychlovyměnitelných univerzálních automatických závitořezných hlav.

Závitořezné čelisti

Osvědčené přebrousitelné REMS tangenciální hřebíkové závitořezné čelisti, s optimální geometrií břitu, garantují super lehké nařezávání, snadné řezání závitů a čisté závit. Hřebíkové závitořezné čelisti z velmi odolné, zvláště kalené speciální nástrojové oceli pro materiály do 500 N/mm² (MPa). HSS hřebíkové závitořezné čelisti pro těžko třískově obrobitelné materiály nad 500 N/mm² (MPa). Hřebíkové závitořezné čelisti jsou uchyceny ve speciálním systému držáků. Závitořezné čelisti a držák tvoří řezací sadu.

Závitořezné oleje

REMS Sanitol a REMS Spezial (strana 47). Vyvinuté speciálně pro řezání závitů. Vyznačují se velmi vysokými mazacími a chladicími účinky. Bezpodmínečně nutné pro dosažení čistého závitu a zajištění delší životnosti závitořezných čelistí, nástrojů a strojů.

Výroba vsuvek

Racionálně s automatickým vnitřním upínáním s REMS Nippelfix ½–4" nebo s manuálním vnitřním upínáním s REMS Nippelspanner ¾–2" (strana 46).



Kvalitní německý výrobek

Příklady zpracování





Rozsah dodávky

REMS Unimat 77 Basic. Poloautomatický závitořezný stroj pro trubkové závity 1/4–4". Stroj na podstavci. Přepínatelný třífázový motor, 400 V, 50 Hz, 2000/2300 W, pravý a levý běh. Otáčky závitořezné hlavy 50, 25, 16, 8 min⁻¹. Samovyšředovací univerzální upínací sklíčadlo s upínacími čelistmi 1–4", volitelně manuální nebo olejovo hydraulicko-pneumatické ovládání. 1 univerzální automatická závitořezná hlava pro všechny závity, s automatickým otevíráním a zavíráním. Bez řezacích sad, bez uzavírací páky. Elektricky blokovaný ochranný kryt. Nastavovací měrka. Pracovní klíč. V přepravní bedně.

Označení	Provedení	Obj.č.
REMS Unimat 77 Basic mS	manuální upínací sklíčadlo	770003
REMS Unimat 77 Basic pS	olejovo hydraulicko-pneumatický svěrák	770004

Jiná napětí sítě na vyžádání.

Příslušenství

Hřebíkové závitořezné čelisti a držáky (řezací sada)

Druh závitu	Velikost	Obj.č.
Trubkové závity R kónické pravé ISO 7-1 (EN 10226, DIN 2999, BSPT)	R 1/4–3/8	771110
	R 1/2–3/4	771120
	R 1–2	771130
	R 2 1/2–4	771140
Trubkové závity G válcové pravé ISO 228-1 (DIN 259, BSPP)	G 1/4–3/8	771160
	G 1/2–3/4 HSS ¹⁾	771170
	G 1–2 HSS ¹⁾	771180
	G 2 1/2–4 HSS ¹⁾	771190
Trubkové závity NPT kónické pravé Taper Pipe Thread ASME B1.20.1	NPT 1/4–3/8	771210
	NPT 1/2–3/4 HSS ¹⁾	771220
	NPT 1–2 HSS ¹⁾	771230
	NPT 2 1/2–4 HSS ¹⁾	771240
Trubkové závity NPSM válcové pravé Straight Pipe Thread ASME B1.20.1	NPSM 1/4–3/8	771260
	NPSM 1/2–3/4 HSS ¹⁾	771270
	NPSM 1–2	771280
	NPSM 2 1/2–4	771290

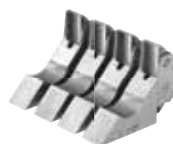

Hřebíkové závitořezné čelisti, sada

Druh závitu	Velikost	Obj.č.
Trubkové závity R kónické pravé ISO 7-1 (EN 10226, DIN 2999, BSPT)	R 1/4–3/8	751502
	R 1/2–3/4	751503
	R 1–4	771136
Trubkové závity G válcové pravé ISO 228-1 (DIN 259, BSPP)	G 1/4–3/8	751506
	G 1/2–3/4 HSS ¹⁾	751507
	G 1–4 HSS ¹⁾	771186
Trubkové závity NPT kónické pravé Taper Pipe Thread ASME B1.20.1	NPT 1/4–3/8	751545
	NPT 1/2–3/4 HSS ¹⁾	751546
	NPT 1–2 HSS ¹⁾	751547
	NPT 2 1/2–4 HSS ¹⁾	771246
Trubkové závity NPSM válcové pravé Straight Pipe Thread ASME B1.20.1	NPSM 1/4–3/8	751550
	NPSM 1/2–3/4 HSS ¹⁾	751551
	NPSM 1–2	751552
	NPSM 2 1/2–4	771296

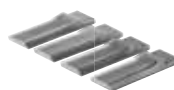

Řezací sady a hřebíkové řezné čelisti pro další závity a hřebíkové řezné čelisti z rychlořezné oceli (HSS) pro těžko třískové obrobitelné materiály nad 500 N/mm² (MPa) na vyžádání. Řezací sady a hřebíkové řezné čelisti z rychlořezné oceli (HSS) – 50% cenové navýšení na hřebíkové řezné čelisti. ¹⁾Některé řezací sady a hřebíkové závitořezné čelisti k dodání pouze v HSS. Řezací sady a hřebíkové závitořezné čelisti pro levé závity – 50% přírůžka.

Označení	Obj.č.
Univerzální automatická závitořezná hlava, bez řezacích sad, bez uzavírací páky	771000
Uzavírací páka pro zavírání a otevírání závitořezných čelistí	
R pro trubkové závity kuželové (kónické) pravé	751040
R-L pro trubkové závity kuželové (kónické) levé	751050
G pro trubkové závity válcové pravé	751060
G-L pro trubkové závity válcové levé	751070
Upínací čelist 1/4–3/4", sada 2 kusů	773060
Závitořezné oleje viz. str. 47.	
Držáky vsuvek viz. str. 46.	
Podpěry materiálu REMS Herkules , viz. str. 94.	



REMS Nippelspanner

Příslušenství pro závitorežné stroje
všech druhů, jakož i na ruční závitnice

Manuální držák na vsuvky s vnitřním upínáním,
určený pro krátké kusy trubek. Univerzálně použitelný.

Vsuvky a dvojsvuvky
v normovaných a zvláštních délkách $\frac{3}{8}$ –2"

REMS Nippelspanner – vyrobte si vsuvky sami. Jakoukoli délku. Všude.

Univerzálně použitelný na závitorežné stroje všech druhů, jakož i na ruční závitnice. Pro otevíratelné i neotevíratelné závitorežné hlavy. Výhodné příslušenství pro REMS Amigo E, REMS Amigo, REMS Amigo 2, REMS Amigo 2 Compact, REMS eva a jiné výrobky.

Ideální nástroj také pro zpracování zbytků trubek. Šetří čas i peníze.

Uchycení a vystředování kusů trubek pomocí rozšiřování speciálně kalených segmentů z pružinové oceli.

Vnitřní upínání, na kusu trubky proto nemusí být pro upínání žádný závit.

Rozsah dodávky

REMS Nippelspanner. Manuální držák na trubkové vsuvky s vnitřním upínáním pro krátké kusy trubek.

Označení	Velikost	Obj.č.
REMS Nippelspanner	$\frac{3}{8}$ "	110000
	$\frac{1}{2}$ "	110100
	$\frac{3}{4}$ "	110200
	1"	110300
	1 $\frac{1}{4}$ "	110400
	1 $\frac{1}{2}$ "	110500
	2"	110600

Rozsah dodávky

REMS Nippelspanner Set. Držák vsuvek s manuálním vnitřním upínáním pro krátké kusy trubek. V pevném kufru z ocelového plechu.

Označení	Obj.č.
Set $\frac{1}{2}$ - $\frac{3}{4}$ -1-1 $\frac{1}{4}$ "	110620
Set $\frac{1}{2}$ - $\frac{3}{4}$ -1-1 $\frac{1}{4}$ -1 $\frac{1}{2}$ -2"	110621



Kvalitní německý výrobek



REMS Nippelfix

Příslušenství pro závitorežné stroje
s otevíratelnou závitorežnou hlavou

Držák vsuvek s automatickým vnitřním upínáním,
určený pro krátké kusy trubek.

Vsuvky a dvojsvuvky
v normovaných i zvláštních délkách $\frac{1}{2}$ –4"

REMS Nippelfix – vyrobte si vsuvky do 4" sami. Jakoukoli délku. Všude. Automatické vnitřní upínání. Super rychlé a jednoduché.

Pro závitorežné stroje s otevíratelnou závitorežnou hlavou: soustruhy, stroje s otočnou řeznou hlavou, zařízení na řezání závitů.

Ideální nástroj také pro zpracování zbytků trubek. Šetří čas a peníze.

Automatické rychloupínání a centrování kusu trubky. Bez nářadí. Automatické uvolnění po dokončení vsuvky. Výroba vsuvek je možná bez odebrání Nippelfixu z upínacího zařízení.

Vnitřní upínání, na kusu trubky proto nemusí být pro upínání žádný závit.

Speciálně kalené a broušené svěrky pro rychlé a bezpečné upínání.

Rozsah dodávky

REMS Nippelfix. Držák vsuvek s automatickým vnitřním upínáním pro krátké kusy trubek.

Označení	Velikost	Obj.č.
REMS Nippelfix	$\frac{1}{2}$ "	111000
	$\frac{3}{4}$ "	111100
	1"	111200
	1 $\frac{1}{4}$ "	111300
	1 $\frac{1}{2}$ "	111400
	2"	111500
	2 $\frac{1}{2}$ "	111700
	3"	111800
	4"	111900

Rozsah dodávky

REMS Nippelfix Set. Držák vsuvek s automatickým vnitřním upínáním pro krátké kusy trubek. V pevném kufru z ocelového plechu.

Označení	Obj.č.
Set $\frac{1}{2}$ - $\frac{3}{4}$ -1-1 $\frac{1}{4}$ "	111620
Set $\frac{1}{2}$ - $\frac{3}{4}$ -1-1 $\frac{1}{4}$ -1 $\frac{1}{2}$ -2"	111621



Kvalitní německý výrobek



REMS Spezial

Závitořezná látka

Vysocelegovaná závitořezná látka na bázi minerálního oleje. Pro všechny materiály.

Pro rozvody pitné vody věnujte pozornost předpisům dané země! Závitořezné látky na bázi minerálního oleje nejsou např. v AUT, CHE, DEU, DNK, FRA přípustné pro rozvody pitné vody.

REMS Spezial – vysocelegovaná závitořezná látka na bázi minerálního oleje, smyvatelná vodou. Velmi vysoké mazací a chladicí účinky.

Vyvinutá speciálně pro řezání závitů. Proto má obzvláště vysoké mazací a chladicí účinky. Bezpodmínečně nutná pro dosažení čistého závitu a zajištění delší životnosti závitořezných čelistí, nástrojů a strojů.

Smyvatelná vodou, expertně odzkoušená.

Výborně se hodí také jako olej na chlazení a mazání pil na kov.

REMS Spezial sprej bez freonů, nepoškozuje ozónovou vrstvu.

REMS Spezial mechanický rozprašovač bez pohonné látky. Plnitelný.



Kvalitní německý výrobek

Rozsah dodávky

REMS Spezial. Vysocelegovaná závitořezná látka na bázi minerálního oleje.

Označení	Balení	Obj.č.
REMS Spezial	5l kanistr	140100
	10l kanistr	140101
	50l sud	140103
	600 ml sprej	140105
	500 ml mech. rozprašovač	140106

REMS Sanitol

Závitořezná látka

Syntetická, bezminerální závitořezná látka. Určená speciálně pro rozvody pitné vody. Pro všechny materiály.

REMS Sanitol – bezminerální. Zcela rozpustná ve vodě. Velmi vysoké mazací a chladicí účinky.

Vyvinutá speciálně pro rozvody pitné vody, avšak také výborně způsobila univerzálně k řezání závitů. Obzvláště vysoké mazací a chladicí účinky. Bezpodmínečně nutná pro dosažení čistého závitu a zajištění delší životnosti závitořezných čelistí, nástrojů a strojů.

Zcela rozpustná ve vodě. Proto nemá žádný negativní vliv na vzhled, zápach a chuť pitné vody.

Kvůli smývací kontrole červeně zabarvená. Vynikající ochrana před korozí. Neobsahuje vodu.

Viskozita při -10°C: 219 mPa s (cP). Lze jí čerpat do -28°C.

Výborně se hodí také jako látka na chlazení a mazání pil na kov.

REMS Sanitol sprej bez freonů, nepoškozuje ozónovou vrstvu.

REMS Sanitol mechanický rozprašovač bez pohonné látky. Plnitelný.



Kvalitní německý výrobek

Rozsah dodávky

REMS Sanitol. Syntetická, bezminerální závitořezná látka. Určená speciálně pro rozvody pitné vody i pro univerzální použití.

Označení	Balení	Obj.č.
REMS Sanitol	5l kanistr	140110
	50l sud	140113
	600 ml sprej	140115
	500 ml mech. rozprašovač	140116



DW-0201 AS2032



W1.303



7808-649

REMS zařízení na výrobu obvodových drážek válcováním

Zařízení na výrobu obvodových drážek

Robustní, kompaktní zařízení na výrobu obvodových drážek s olejovo-hydraulickým předsvem pro drážkování trubek pro systémy trubkových spojení. Pro instalaci, instalaci protipožárních trysek, velké topné systémy, průmysl a hornictví. Na stavbu i do dílny.

Ocelové trubky DN 25–300
1–12"
s ≤ 7,2 mm

Nerezové ocelové trubky, trubky z mědi, hliníku a PVC.

REMS zařízení na výrobu obvodových drážek válcováním – kompaktní – univerzální. Posuv tlačného válce olejovo-hydraulickým tlakovým válcem.

Konstrukce

Kompaktní, vhodné pro používání na stavbách. Robustní kovová skříň pro vysoké zatížení. Snadno ovladatelné, dobře se přenáší, váží jen 26 kg. Olejovo-hydraulický tlačný válec pro účinný předsvet tlačného drážkovacího válce. Vznik tlaku pomocí ruční hydraulické pumpy. V krytu skříň se nachází integrovaný nastavovací kotouček pro automatický doraz hloubky drážky.

Drážkovací válec

Osvědčené REMS drážkovací válce s optimálně sladěným poměrem průměru tlačného a protitlačného válce a s drsným pravoúhlym vroubkováním zaručují spolehlivé otáčení trubky a precizní válcování drážek. Drážkovací válce z velmi odolné, zvláště kalené speciální oceli pro extrémně dlouhou životnost. 3 páry drážkovacích válců (tlačný válec, protitlačný válec) pro celou pracovní oblast DN 25–300, 1–12", snadná výměna. Drážkovací válce Cu (tlačný válec, protitlačný válec) na měděné trubky 54–159 mm. Drážkovací válce INOX (tlačný válec z nerezové oceli, protitlačný válec z houževnaté, speciálně tvrzené speciální oceli, poniklovaný) pro nerezové ocelové trubky 2–6" a 8–12". Drážkovací válce pro hliníkové, PVC trubky, na vyžádání.

Pohon

Pouze jedno drážkovací zařízení pro REMS Amigo, REMS Amigo 2, REMS Amigo 2 Compact, REMS Tornado a REMS Magnum. Rychlá, snadná montáž. Trojčlenný hnací čep drážkovacího zařízení zajišťuje ují spolehlivé upnutí a optimální přenos síly. Možno dodat drážkovací zařízení pro závitové stroje jiných výrobců, příslušobné rozvoru a průměru nosníku a ose vřetené daného pohonného stroje.



Kvalitní německý výrobek



Rozsah dodávky

REMS zařízení na výrobu drážek válcováním. Drážkovací zařízení na drážkování trubek pro systémy trubkových spojení DN 25–300, 1–12". Zařízení na výrobu drážek válcováním, ruční hydraulická pumpa, integrovaný, stupňovitý nastavovací kotouček pro automatický doraz hloubky drážky. 1 pár drážkovacích válců (tlačný válec, protitlačný válec) 2–6", šestihranný klíč. Pro REMS Amigo, REMS Amigo 2, REMS Amigo 2 Compact, REMS Tornado a REMS Magnum nebo stroje k řezání závitů jiných značek. V kartonu.

Označení	vhodné pro	Obj.č.
REMS drážkovací zařízení	REMS Amigo/Amigo 2 Compact ¹⁾ REMS Amigo 2 ¹⁾ REMS Tornado ²⁾ REMS Magnum ²⁾	347000
Drážkovací zařízení R 300	Ridgid 300	347001
Drážkovací zařízení R 535	Ridgid 535	347002
Drážkovací zařízení N80A	Rex/Rothenberger/ Super-Ego N80A	347003
Drážkovací zařízení Delta 4	Rex Delta 4"	347004

¹⁾ Je nutná sada pro přestavbu Amigo/ Amigo 2/Amigo 2 Compact (obj. č. 347007).

²⁾ Použitelné pro drážkovací zařízení od roku výroby 2014.

²⁾ Použitelné pro provedení T pouze k válcování drážek do DN 200, 8".

Drážkovací zařízení pro jiné výrobky na vyžádání.

Příslušenství

Označení	Obj.č.
Drážkovací válce 1–1½" (sada)	347030
Drážkovací válce INOX 1–1½" (sada)	347053
Drážkovací válce 2–6" (sada)	347035
Drážkovací válce INOX 2–6" (sada)	347046
Drážkovací válce 8–12" (sada)	347040
Drážkovací válce INOX 8–12" (sada)	347047
Drážkovací válce Cu 54–159 (sada) na měděné trubky	347034
Sada pro přestavbu Amigo/Amigo 2/ Amigo 2 Compact	347007

REMS Herkules 3B, podpěra materiálu, viz. str. 94.



Výkonný stroj na výrobu obvodových drážek válcováním k rychlé a hospodárné výrobě obvodových drážek na trubkách pro systémy spojování trubek. Pro instalaci, instalaci protipožárních trysek, velké topné systémy, průmysl a hornictví. Na stavbu i do dílny.

Ocelové trubky DN 25–300
1–12"
s ≤ 7,2 mm

Nerezové ocelové trubky, trubky z mědi, hliníku a PVC.

REMS Collum RG – výroba obvodových drážek válcováním elektricky až do 12". Rychle a hospodárně. Posuv tlačného drážkovacího válce olejovo-hydraulickým tlačným válcem.

Konstrukce

Robustní, kompaktní konstrukce vhodná pro stavbu. Příznivé rozměry, příznivá hmotnost, zařízení na výrobu obvodových drážek válcováním s pohonem pouze 31 kg. Pro pracovní stůl. Podstavec nebo pojízdný podstavec jako příslušenství, pro jednoduchou přepravu, optimální pracovní výšku a stabilní postavení.

Pohon

Silný a rychlý, např. vytvoření obvodové drážky válcováním u ocelových trubek 6" pomocí REMS Collum RG za pouhých 52 s. Stabilní, kompaktní převody, bez údržby. Robustní, výkonný 1 200W univerzální motor (REMS Collum RG) nebo 1 700W univerzální motor (REMS Collum RG 2) pro intenzivní použití na velkých rozměrech. Bezpečnostní spínač. Nožní spínač se spojkou pro ergonomickou práci jako příslušenství.

Zařízení na výrobu obvodových drážek

Kompaktní, vhodné pro používání na stavbách. Robustní kovová skříň pro vysoké zatížení. Snadno ovladatelné, dobře se přenáší, váží jen 26 kg. Olejovo-hydraulický tlačný válec pro účinný předusv tlačného drážkovacího válce. Vznik tlaku pomocí ruční hydraulické pumpy. V krytu skříň se nachází integrovaný nastavovací kotouček pro automatický doraz hloubky drážky.

Drážkovací válce

Osvědčené REMS drážkovací válce s optimálně sladěným poměrem průměru tlačného a protitlačného válce a s drsným pravouhlym vroubkováním zaručují spolehlivé otáčení trubky a precizní válcování drážek. Drážkovací válce z velmi odolné, zvláště kalené speciální oceli pro extrémně dlouhou životnost. 3 páry drážkovacích válců (tlačný válec, protitlačný válec) pro celou pracovní oblast DN 25–300, 1–12", snadná výměna. Drážkovací válce Cu (tlačný válec, protitlačný válec) na měděné trubky 54–159 mm. Drážkovací válce INOX (tlačný válec z nerezové oceli, protitlačný válec z houževnaté, speciálně tvrzené speciální oceli, poniklovaný) pro nerezové ocelové trubky 2–6" a 8–12". Drážkovací válce pro hliníkové, PVC trubky, na vyžádání.



Kvalitní německý výrobek



Tested by electrosuisse >>>

Rozsah dodávky

REMS Collum RG. Drážkovací stroj na výrobu obvodových drážek na trubkách pro systémy spojování trubek DN 25–300, 1–12". Zařízení na výrobu drážek válcováním, ruční hydraulická pumpa, integrovaný, stupňovitý nastavovací kotouček pro automatický doraz hloubky drážky. 1 pár drážkovacích válců (tlačný válec, protitlačný válec) 2–6", šestihřanný klíč. 3 motory na výběr, s bezúdržbovou převodovkou, výkonný univerzální motor, bezpečnostní spínač. Pro pracovní stůl, podstavec nebo pojízdný podstavec. V kartonu.

Označení	Provedení	Obj.č.
Collum RG	Univerzální motor 230 V, 50–60 Hz, 1200 W, ochrana před přetížením. 29 min ⁻¹	347006
Collum RG 2	Univerzální motor 230 V, 50–60 Hz, 1700 W. 28 min ⁻¹	347008
Collum RG 2 Compact	Universalmotor 230 V, 50–60 Hz, 1200 W, ochrana před přetížením. 26 min ⁻¹	347009

Jiná napětí sítě na vyžádání.



Podstavec pojízdný (příslušenství)

Herkules 3B (příslušenství)

Příslušenství

Označení	Obj.č.
Podstavec	849315
Podstavec pojízdný	849310
Nožní spínač se spojkou	347010
REMS Herkules 3B , podpěra materiálu, viz. str. 94.	
Drážkovací válce a další příslušenství, viz. str. 48.	



Robustní, vysoce výkonný stroj se zařízením na výrobu obvodových drážek na trubkách pro systémy spojování trubek. Pro instalaci, instalaci protipožárních trysek, velké topné systémy, průmysl a hornictví. Na stavbu i do dílny.

Ocelové trubky DN 25–300
1–12"
s ≤ 7,2 mm

Nerezové ocelové trubky, trubky z mědi, hliníku a PVC

Trubkové závity 1/16–2", 16–63 mm, šroubové závity 6–60 mm, 1/4–2", sada na přestavění.

**REMS Magnum RG – kompaktní stroj do 12".
Mimořádně silný a superrychlý. Posuv tlačného drážkovacího válce olejovo-hydraulickým tlačným válcem.**

Konstrukce

Robustní, kompaktní konstrukce vhodná pro používání na stavbách. Výhodné rozměry, výhodná hmotnost, např. REMS Magnum 2000 RG-T váží jen 68 kg. Plocha na odkládání nářadí. Na pracovní stůl. Podstavec, pojízdný a sklopný podstavec nebo pojízdný podstavec s podpěrou materiálu, jako příslušenství, jednoduchá přeprava, optimální pracovní výška a stabilní postavení.

Pohon

Mimořádně silný a rychlý, např. vytvoření obvodové drážky válcováním u ocelových trubek 6" pomocí REMS Magnum 2010 RG-T za pouhých 40 s. Převodové ústrojí, běžící v uzavřené olejové lázni, nevyžaduje žádnou údržbu. Na výběr jsou tři výkonné motory (viz. REMS Magnum strana 32). Pro práci vhodný nožní bezpečnostní spínač s nouzovým vypínačem, 2 stupňový, proto jej lze během práce zatížit celou vahou těla.

Zařízení na výrobu drážek

Kompaktní, vhodné pro používání na stavbách. Robustní kovová skříň pro vysoké zatížení. Snadno ovladatelné, dobře se přenáší, váží jen 26 kg. Olejovo-hydraulický tlačný válec pro účinný předsvětlačení drážkovacího válce. Vznik tlaku pomocí ruční hydraulické pumpy. V krytu skříně se nachází integrovaný nastavovací kotouček pro automatický doraz hloubky drážky.

Drážkovací válce

Osvědčené REMS drážkovací válce s optimálně sladěným poměrem průměrů tlačného a protitlačného válce a s drsným pravoúhlým vroubkováním zaručují spolehlivé otáčení trubky a precizní válcování drážek. Drážkovací válce z velmi odolné, zvláště kalené speciální oceli pro extrémně dlouhou životnost. 3 páry drážkovacích válců (tlačný válec, protitlačný válec) pro celou pracovní oblast DN 25–300, 1–12", snadná výměna. Drážkovací válce Cu (tlačný válec, protitlačný válec) na měděné trubky 54–159 mm. Drážkovací válce INOX (tlačný válec z nerezové oceli, protitlačný válec z houževnaté, speciálně tvrzené speciální oceli, poniklovaný) pro nerezové ocelové trubky 2–6" a 8–12". Drážkovací válce pro hliníkové, PVC trubky, na vyžádání.

Sada na přestavění pro řezání závitů

Kompletní sada nářadí 1/4–2", s univerzální automatickou závitověznavnou hlavou, závitověznavná čelisti na trubkové závity kónické ISO 7-1 (DIN 2999, BSPT) R 1/2–3/4 a R 1–2 pravé, zařízení na odřezávání trubek, zařízení na vnitřní odhroťování trubek, přítlačná páka, pumpa na automatické mazání a chlazení, vana na olej, nádoba na třísky.



Kvalitní německý výrobek



Podstavec (příslušenství)



Podstavec pojízdný, s podpěrou materiálu (příslušenství)

Herkules 3B (příslušenství)



Podstavec pojízdný a sklopný (příslušenství)

Rozsah dodávky

REMS Magnum RG. Drážkovací stroj na výrobu obvodových drážek na trubkách pro systémy spojování trubek DN 25–300, 1–12". Pohon s převody, nevyžadující žádnou údržbu, nožní bezpečnostní spínač s nouzovým vypínačem, osvědčené, samozesilující rychloupínací sklíčidlo, zadní ustředovací sklíčidlo, plocha na odkládání nářadí. 3 motory na výběr. Zařízení na výrobu drážek válcováním, ruční hydraulická pumpa, stupňovitý nastavovací kotouček pro automaticky doraz hloubky drážky, 1 sada drážkovacích válců (tlačný a protitlačný válec) 2–6", šestihranný klíč. Pro pracovní stůl, podstavec, pojízdný a sklopný podstavec nebo pojízdný podstavec s podpěrou materiálu. V kartonu.

Označení	Provedení	Obj.č.
2000 RG-T	Univerzální motor 230 V, 50–60 Hz, 1700 W. 53 min ⁻¹ .	340230
2010 RG-T	Přepólovatelný kondenzátorový motor 230 V, 50 Hz, 2100 W. 52/26 min ⁻¹ , i při plném zatížení. Velmi tichý chod.	340231
2020 RG-T	Přepólovatelný trojfázový motor 400 V, 50 Hz, 2000 W. 52/26 min ⁻¹ , i při plném zatížení. Velmi tichý chod.	340232

Jiná napětí sítě na vyžádání.

Příslušenství

Označení	Obj.č.
Podstavec	344105
Podstavec pojízdný, s podpěrou materiálu	344100
Podstavec pojízdný a sklopný	344150
REMS Herkules 3B, podpěra materiálu, viz. str. 94.	
Drážkovací válce a další příslušenství, viz. str. 48.	
Sada na přestavění Magnum RG-T na L-T pro řezání závitů	340110





Řezání

	Elektrická univerzální šavlová pila	56
	Elektrická šavlová pila na trubky	58
	Pneumatická šavlová pila na trubky	60
	Akumulátorová univerzální šavlová pila	61
	Pilové listy do šavlových pil	62
	Kotoučová pila na trubky	64
	Univerzální kotoučová pila na kovy	65



Agresivní orbitální pohyb díky vertikálnímu elipsoidnímu pohybu pilového listu pro silný, rychlý posuv pily, skvělý výhoz třísek a vysokou životnost pilových listů.

V jehlových ložiskách uložený, pevně nastavený orbitální pohyb zaručuje dlouhodobě silné řezání plné síly i při extrémním zatížení, např. při řezání ocelových trubek. Přepínatelné mechanismy s odpovídající rozmanitostí dílů a redukovanou stabilitou systému jsou nevyhovující a nestačí velkému posuvovému tlaku a vysoce zatěžujícímu průběhu pohybu při silném řezání ocelové trubky, zvláště pokud nebude použit sílu převádějící vodící držák.



Stabilní, obdélníková vodící tyč z masivní speciální oceli, ve směru zatížení precizně uložená v jehlových ložiskách, během celého řezného pohybu všestranně vedená, pro nepokřivený, rovný řez také při tvrdém nasazení s mnohonásobně zvýšeným řezným tlakem, např. při použití sílu převádějícího vodícího držáku. Pro extrémně dlouhou životnost.

Vysoce kluzné speciální silikonové těsnění chrání motor před vodou a prachem.



ANC

Super stabilní, před vodou a prachem chráněný, bez údržby pracující oscilační pohon k současnému vytvoření řezného a orbitálního pohybu vodící tyče a pilového listu. V jehlových ložiskách všestranně uložený klikový pohon (ANC) snižuje tření, zahřívání a opotřebení. Proto dlouhá životnost, také při vysokém zatížení díky extrémnímu řezání.

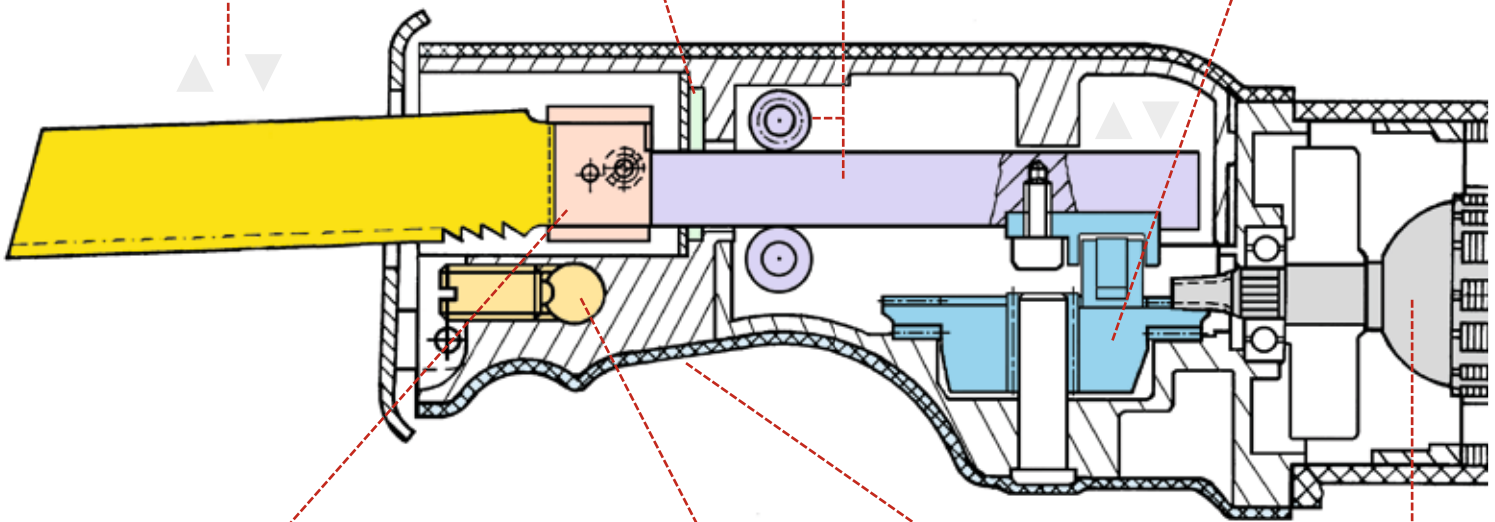

Univerzální upínka pilového listu pro upnutí všech pilových listů – s jednostrannými nebo oboustrannými úchyty – bez výměny případně přestavení přítláčné upínky pilového listu.



Vodící držák pro o 400 % větší sílu při řezání pro rychlé řezání bez námahy. Také k sílu šetřící demontáži.

V/bar
Pohonné motory 230 V, 110 V, 48 V, 18 V, 6 bar

Ergonomicky uzpůsobený přední držák na skříní převodů s ochranným pláštěm bezpečně zabraňujícím sklouznutí, pro řezný posuv plný síly při řezání volně z ruky.



Vario Elektronika

Plynulé elektronické řízení počtu zdvihů pohonné jednotky pro citlivé nařiznutí a pro správnou volbu počtu zdvihů při řezání podle materiálu. Počet zdvihů je plynule řízen proměnlivým stlačením spínače (akceleračního spínače) od 0 až do 2800 min⁻¹ (REMS Puma VE), 0 až 2400 min⁻¹ (REMS Cat ANC VE, REMS Tiger ANC VE) popř. 0 až 1800 min⁻¹ (REMS Akku-Cat ANC VE).



Ideální počet zdvihů

Úmyslně pevně nastaven. Díky tomu nuceně optimální řezná rychlost k nejvyšší možné ochraně motoru a převodu a pro maximální životnost pilových listů. Díky rozsáhlým zkouškám řezání s ocelovými trubkami byl zjištěn a stanoven optimální počet zdvihů 2400 min⁻¹, který ve spojení s agresivním, pevně nastaveným orbitálním pohybem, vodícím držákem a speciálním pilovým listem REMS dovoluje optimální výkon.



Sílu přenášejíci vodící držák

Pro montáž a demontáž. Vodící držák s 5-násobným účinkem přenosu síly na páce dovoluje snadné, rychlé, kolmé řezání všude na místě, bez svěráku. Ideální ovládání, jednoduše a rychle použitelný, jen jedna rukojeť k upínání a řezání. Žádný volně se houpající řetěz a zdouhavá manipulace jako u řetězového svěráku. Žádné nebezpečí usklípnutí omezením úhlu vychýlení. O 400% větší řezná síla pro námahu šetřící, superychlé řezání při montáži a demontáži, např. 2" ocelovou trubku jen za 8 s. Pro optimální posuv pily s vodícím držákem je výhodná přímá rukojeť stroje.



Speed-Regulation

Plynulá elektronická regulace počtu zdvihů pohonné jednotky k volbě počtu zdvihů dle materiálu. Ideální k řezání nerezových ocelových trubek, litinových trubek a k rozřezávání kotlů, nádrží, van atd. Počet zdvihů je přestavovacím kolečkem v rozsahu od 700 do 2200 min⁻¹ plynule nastavitelný. K regulaci použita tacho-elektronická regulace otáček udržuje předvolený počet zdvihů i při zatížení konstantní a zahrnuje tachogenerátor, regulační elektroniku, omezení náběhového proudu pro jemný náběh, sledování teploty budícího vinutí motoru díky PTC-odporu (Positive Temperature Coefficient) a ochranu zablokovaní převodu a motoru.



Hmotnost

Vysoký řezný výkon při nízké hmotnosti díky inovativní, vyzrálé technice a perfektnímu sladění všech stavebních dílů. Pro snadné řezání bez námahy a nejjednodušší ovládání.



Výkon

Námi udávaná hodnota výkonu je příkon. Pohonné motory šavlových pil REMS disponují díky skvělé technice a kvalitě velmi vysokou, cca. 65% účinností. Uživatelé jsou proto k dispozici vysoké výkony, které mohou být výhodně využity obzvláště k řezání těžko obrobitelných materiálů, např. ocelových trubek. Vysoké výkony jsou však plně využitelné pouze v případě, kdy je řezáno s převodem síly, např. s vodícím držákem REMS.



Pohonné motory

V závislosti na modelu se používají univerzální motory pro napětí sítě 230 V, 110 V, 48 V, akumulátorové 18 V nebo motory na stlačený vzduch s provozním tlakem 6 bar. Všechny pohonné motory jsou extrémně silné, odpovídají nejvyšším požadavkům na kvalitu a disponují vysokými rezervami výkonu, pro dlouhou dobu životnosti.



Upínání pilového listu s rychlovýměnným systémem

Praktické upínání pilového listu s rychlovýměnným systémem pro rychlou výměnu pilového listu bez nářadí. K upínání pilových listů s jednostranným úchytem.



Plynule přestavitelná opěra

Sklopná opěra k jistějšímu a bezpečnějšímu vedení pily na řezaném materiálu. Opěra délkově plynule o 40 mm nastavitelná k lepšímu využití dílčím způsobem otupených pilových listů a k nastavení hloubky ponoru pilového listu v materiálu.



Antivibrační systém

Speciální pohonná technika s vyrovnáním hmot a vibrace tlumivými úchopovými plochami. Pro neúnavné řezání bez vibrací.



Použitelný je i pilový list nasazený a otočený o 180°.

Použitelný je pilový list s ozubením dolů nebo otočený o 180° směrem vzhůru, pro řezy na úzkých a těžko přístupných místech.

Výkonný elektrický nástroj k univerzálnímu řezání volně z ruky. Jen 3,8 kg. Ideální pro montáže, demontáže, opravy.

Mnohé materiály, např. dřevo, dřevo s hřebíky, palety, kov, také nerezavějící ocel, litina, porobeton, sádkartonové desky, pemza, cihly, pálené cihly.

REMS Puma VE – výkonná univerzální pila s antivibračním systémem. Rychlá výměna pilového listu, bez náradí. Přestavitelná opěra.

Univerzální použití

Kdekoli použitelná, volně z ruky, nad hlavou, v úzkých koutech, při řezání při zdi. Extrémně mnohostranná a vysoce výkonná. Pro všechny práce řezání na stavbě, pro použití při záchranných pracích a odstraňování následků katastrof. Také pro ponorné řezání.

Konstrukce

Výkonná, vhodná pro stavby. Dobře padnoucí do ruky, tvar pro výhodné uchopení. Jen 3,8 kg. Ergonomicky uzpůsobený přední držák s tepelně izolujícím ochranným pláštěm bezpečně zabráňujícím sklouznutí s měkkým uchopením Softgrip, pro řezný posuv plný síly. Praxi odpovídající uzavřená rukojeť s vibrace tlumícím uchopením Softgrip. V uzavřené skříni pohonu běžící vodicí tyč, pro bezpečnou práci. Velký posuv pilového listu, 30 mm, pro lepší vyhazování třísek. Vysoký počet zdvihů do 2800 min⁻¹ pro rychlý posuv pily a efektivní řezání. Robustní klikový převod, bez údržby. Vysoce kluzné speciální těsnění. Výkonný, velkoobjemový univerzální motor s velkou rezervou výkonu, 1300 W. Dlouhé přívodní vedení 4 m. Bezpečnostní spínač.

Antivibrační systém

Speciální pohonná technika s vyrovnáním hmot a vibrace tlumícími úchopovými plochami. Pro neúnavné řezání bez vibrací.

Vario Elektronika

Plynulé elektronické řízení počtu zdvihů pohonné jednotky pro citlivé nařiznutí a ke správné volbě počtu zdvihů při řezání dle daného materiálu. Počet zdvihů je plynule řízen prostřednictvím proměnného tlaku na bezpečnostní spínač od 0 do 2800 min⁻¹ (akcelerační spínač).

Upínání pilového listu s rychlovýměnným systémem

Praktické upínání pilového listu s rychlovýměnným systémem pro rychlou výměnu pilového listu bez náradí. K upínání pilových listů s jednostranným úchytom. Použitelný je pilový list s ozubením dolů nebo otočený o 180° směrem vzhůru, pro fezy na úzkých a těžko přístupných místech.

REMS pilové listy

Kompletní sortiment REMS pilových listů k řezání volně z ruky na různé materiály (strana 63).

Plynule přestavitelná opěra

Sklopná opěra k jistějšímu a bezpečnějšímu vedení pily na řezaném materiálu. Opěra délkově plynule o 40 mm nastavitelná k lepšímu využití dílčím způsobem otupených pilových listů a k nastavení hloubky ponoru pilového listu v materiálu. Pro hospodárnou práci.

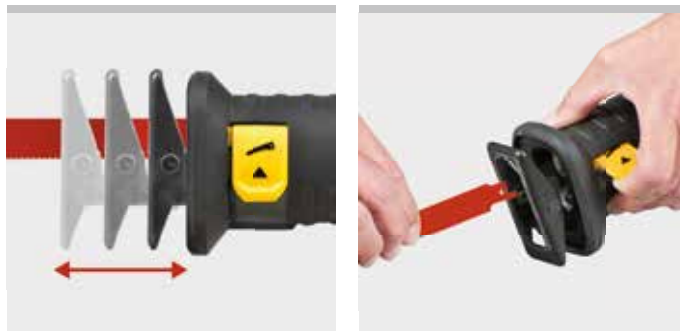
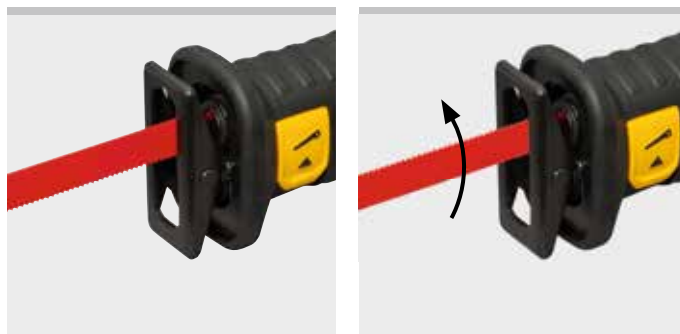
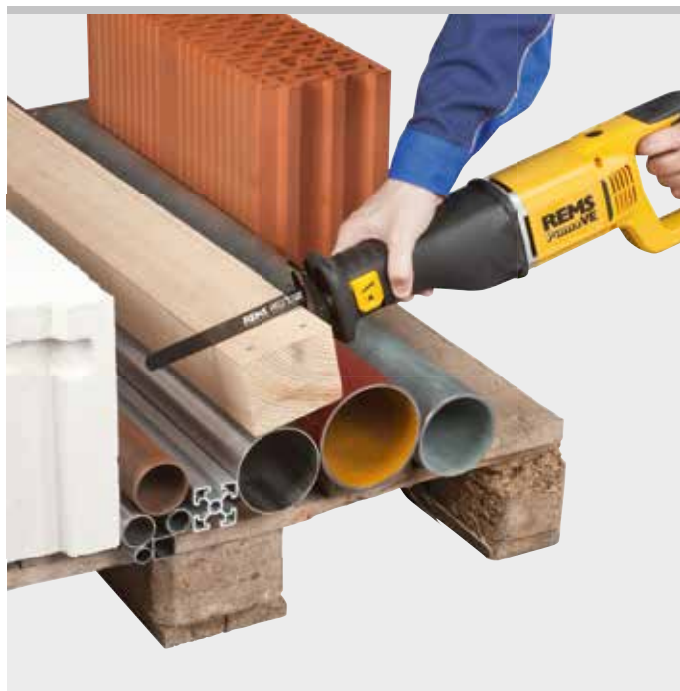

Rozsah dodávky

REMS Puma VE Set. Elektrická univerzální šavlová pila s vario-elektronikou (VE) k řezání volně z ruky, s antivibračním systémem. Pohonná jednotka s uzavřenou rukojetí s měkkým úchopem, chráněným klikovým ústrojím, pracujícím bez údržby, silným, výkonným univerzálním motorem 230 V, 50–60 Hz, 1300 W, bezpečnostním spínačem, přívodním vedením 4 m. Plynulé elektronické řízení počtu zdvihů (akcelerační spínač) 0 až 2800 min⁻¹, 30 mm zdvih. Upínáč pilového listu s rychlovýměnným systémem. Přestavitelná opěra. 1 kus REMS pilového listu 210-1,8/2,5. V pevném kufru z ocelového plechu.

	Obj.č.
	560023

Jiná napětí sítě na vyžádání.

Příslušenství

Označení	Obj.č.
REMS Puma VE pohonný stroj	560003
REMS pilové listy viz. str. 63.	
Kufr z ocelového plechu	566051



Výkonný, robustní, snadno ovladatelný elektrický nástroj k univerzálnímu řezání volně z ruky. Váží jen 3,0 kg. Ideální pro montáž, demontáž, opravy.

Mnohé materiály, např. dřevo, dřevo s hřebíky, palety, kov, také nerezavějící ocel, litina, porobeton, sádkartonové desky, pemza, cihly, pálené cihly.

Zejména také na ocelové trubky

REMS Cat ANC VE – řeže kdekoli cokoli. Extrémně mnohostranná a vysoce výkonná. Robustní a snadno ovladatelná.

Univerzální použití

Kdekoli použitelná, volně z ruky, nad hlavou, v úzkých koutech, pro řezání při zdi. Extrémně mnohostranná a vysoce výkonná. Zejména také k řezání ocelových trubek, k rozřezávání kotlů, nádrží, van. Pro použití při záchranných pracích a odstraňování následků katastrof. Také k ponornému řezání.

Konstrukce

Robustní, vhodná pro použití na stavbách. Úzký, pohodlný tvar. Super lehká, jen 3,0 kg. Ergonomicky uzpůsobený přední držák s ochranným pláštěm bezpečně zabraňujícím sklouznutí pro měkké uchopení (Softgrip), pro řezný posuv plný síly. Praktická uzavřená rukojeť. Sklopná opěra k jistějšímu a bezpečnějšímu vedení pily na řezaném materiálu. Speciální silikonové těsnění s vysokými kluznými schopnostmi chrání převody před vodou a prachem. Univerzální motor se silným tahem a velkou rezervou výkonu, 1050 W. Bezpečnostní tlačítkový spínač.

Stabilní, obdélníková vodící tyč

Z masivní, kalené speciální oceli, ve směru zatížení precizně uložená v jehlových ložiskách, během celého řezného pohybu všestranně vedená, pro nepokřivený, rovný řez i při tvrdém nasazení. Pro extrémně dlouhou životnost. V uzavřené pohonné skříni běžící vodící tyč, pro bezpečnou práci.

Oscilační pohon s ANC

Super stabilní, před vodou a prachem chráněný, bez údržby pracující oscilační pohon k současnému vytvoření řezného a orbitálního pohybu vodící tyče a pilového listu. V jehlových ložiskách všestranně uložený klikový pohon (ANC) snižuje tření, zahřívání a opotřebení. Pro dlouhou životnost, i při vysokém zatížení při extrémním řezání.

Agresivní orbitální pohyb

Agresivní orbitální pohyb díky vertikálnímu elipsoidnímu pohybu pilového listu pro silný, rychlý posuv pily, skvělý výhoz třísek a vysokou životnost pilových listů. V jehlových ložiskách uložený, pevně nastavený orbitální pohyb, zaručuje dlouhodobě řezání plné síly i při extrémním zatížení, např. při řezání ocelových trubek.

Vario Elektronika

Plynulé elektronické řízení počtu zdvihů pohonné jednotky pro citlivé nařiznutí a ke správné volbě počtu zdvihů při řezání podle daného materiálu. Počet zdvihů je plynule řízen prostřednictvím proměnného tlaku na spínač od 0 do 2400 min⁻¹ (spouštěcí spínač).

Univerzální upínka pilového listu

Pro upnutí všech pilových listů – s jednostrannými nebo oboustrannými úchyty – bez výměny případně přestavení přitlačné upínky pilového listu.

REMS univerzální pilový list

Jen 1 univerzální pilový list REMS (strana 62) pro všechny práce řezání namísto mnoha různých pilových listů. S oboustranným úchytem, k řezání volně z ruky a k řezání s vodícím držákem.

REMS pilové listy

Kompletní sortiment REMS pilových listů k řezání volně z ruky na různé materiály (strana 63).



ANC

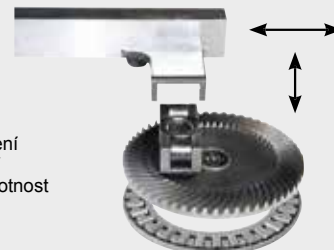

Kvalitní německý výrobek



Tested by electrosuisse

Rozsah dodávky

REMS Cat ANC VE Set. Elektrická univerzální šavlová pila s vario elektronikou (VE) pro řezání volně z ruky. Pohonná jednotka s uzavřenou rukojetí, s bez údržby pracujícím oscilačním pohonem chráněným před vodou a prachem s klikovým pohonem všestranně uloženým v jehlových ložiskách (ANC), agresivním orbitálním pohybem, univerzálním motorem 230 V, 50–60 Hz, 1050 W se silným tahem, bezpečnostním tlačítkovým spínačem. Plynulé elektronické řízení počtu zdvihů (spouštěcí spínač) 0 do 2400 min⁻¹. Univerzální upínka pilového listu. Šestihřanný klíč. 1 kus REMS univerzálního pilového listu 150-1,8/2,5. V kufru z ocelového plechu.

	Obj.č.
	560040

Jiná napětí sítě na vyžádání.

Příslušenství

Označení	Obj.č.
REMS Cat ANC VE pohonný stroj	560004
REMS pilové listy viz. str. 63.	
Kufr z ocelového plechu	566051



Výkonný, robustní, snadno ovladatelný elektrický nástroj s vodícím držákem znásobujícím přenos síly, umožňující snadné, rychlé a kolmé řezání přímo na místě bez použití svěráku. Také pro univerzální řezání volně z ruky. Váží jen 3,0 kg. Ideální pro montáž, demontáž, opravy.

Ideální na ocelové trubky a jiné

Mnohé materiály, např. dřevo, dřevo s hřebíky, palety, kov, také nerezavějící ocel, litina, porobeton, sádkokartonové desky, pemza, cihly, pálené cihly.

Na těžko obrobitelné materiály, např. nerezavějící ocelové trubky, tvrdé litinové trubky, použijte REMS Tiger ANC SR s elektronickou regulací počtu zdvihů.

REMS Tiger – pila pro instalatéra.

Řeže bez námahy, bleskurychle, kolmo.

Robustní a snadno ovladatelná.

Sílu přenášející vodící držák

O 400 % větší řezná síla pro námahu šetřící, super rychlé řezání, např. 2" ocelovou trubku jen za 8 s. Pro montáž a demontáž. Vodící držák s 5-násobným účinkem přenosu síly na páce dovoluje snadné, rychlé, kolmé řezání všude na místě, bez svěráku. Ideální ovládání, jednoduše a rychle použitelný, jen jedna rukojeť k upínání a řezání. Žádný volně se houpající řetěz a zdoluhavá manipulace jako u řetězového svěráku. Pro optimální posuv pily s vodícím držákem je výhodná přímá rukojeť stroje.

Kolmé řezání

Kolmý řez díky vodícímu držáku a REMS speciálnímu pilovému listu. Předpoklad pro odborné opracovávání trubek při jejich instalaci.

Speciální pilový list REMS

Speciální pilový list REMS (strana 62), extra silný, pevný v ohybu a krutu, s oboustranným úchytem, bezpodmínečně nutný k pravouhlému řezání a k rychlé demontáži ocelových trubek s sílu přenášejícím vodícím držákem.

REMS univerzální pilový list

Jen 1 univerzální pilový list REMS (strana 62) pro všechny práce řezání namísto mnoha různých pilových listů. S oboustranným úchytem, k řezání volně z ruky a k řezání s vodícím držákem.

REMS pilové listy

Kompletní sortiment REMS pilových listů k řezání volně z ruky na různé materiály (strana 63).

Univerzální upínka pilového listu

Pro upnutí všech pilových listů – s jednostrannými nebo oboustrannými úchyty – bez výměny případně přestavení přítláčné upínky pilového listu.

Konstrukce

Robustní, vhodná pro použití na stavbách. Úzký, pohodlný tvar. Super lehká, jen 3,0 kg. Použitelná kdekoli. Ergonomicky uzpůsobený přední držák s ochranným pláštěm bezpečně zabraňujícím sklouznutí pro měkké uchopení (Softgrip), pro řezný posuv plný síly. Volitelně s praktickou uzavřenou rukojetí, výhodnou při řezání volně z ruky, nebo s přímou rukojetí, výhodnou při řezání s vodícím držákem. Sklopná opěra k jistějšímu a bezpečnějšímu vedení pily na řezaném materiálu. Speciální silikonové těsnění s vysokými kluznými schopnostmi chrání převody před vodou a prachem. Univerzální motor se silným tahem a velkou rezervou výkonu, 1050 W, příp. 1400 W (REMS Tiger ANC SR). Bezpečnostní tlačítkový spínač. Pohonná jednotka volitelně s pevně nastaveným, ideálním počtem zdvihů, elektronicky řízeným počtem zdvihů (Vario Elektronika) nebo elektronickou regulací počtu zdvihů (Speed-Regulation). Ochrana proti přetížení (REMS Tiger ANC) chrání motor, převody a pilový list. K regulaci použita tachoelektronická regulace otáček (REMS Tiger ANC SR) udržuje předvolený počet zdvihů i při zatížení konstantní a zahrnuje tachogenerátor, regulační elektroniku, omezení náběhového proudu pro jemný náběh, ochranu proti přehřátí prostřednictvím sledování teploty budicího vinutí motoru díky PTC-odporu (Positive Temperature Coefficient) a ochranu zablokování převodů a motoru.

Stabilní, obdélníková vodící tyč

Z masivní speciální oceli, ve směru zatížení precizně uložená v jehlových ložiskách, během celého řezného pohybu všestranně vedená, pro nepokřivený, rovný řez také při tvrdém nasazení s mnohonásobně zvýšeným řezným tlakem, např. při použití síly převádějícího vodícího držáku. Pro extrémně dlouhou životnost. V uzavřené pohonné skříni běžící vodící tyč, pro bezpečnou práci.

Oscilační pohon s ANC

Super stabilní, před vodou a prachem chráněný, bez údržby pracující oscilační pohon k současnému vytvoření řezného a orbitálního pohybu vodící tyče a pilového listu. V jehlových ložiskách všestranně uložený klikový pohon (ANC) snižuje tření, zahřívání a opotřebení. Pro dlouhou životnost, i při vysokém zatížení při extrémním řezání.

Agresivní orbitální pohyb

Agresivní orbitální pohyb díky vertikálnímu elipsoidnímu pohybu pilového listu pro silný, rychlý posuv pily, skvělý výhoz třísek a vysokou životnost pilových listů. V jehlových ložiskách pevně uložený orbitální pohyb zaručuje dlouhodobě řezání plné síly, i při extrémním zatížení, např. při řezání ocelových trubek. Přepínatelné mechanismy s odpovídající rozmanitostí dílů a redukovanou stabilitou systému jsou nevyhovující a nestačí velkému posuvovému tlaku a vysoce zatěžujícímu průběhu pohybu při silném řezání ocelové trubky, obzvláště pokud bude použit sílu převádějící vodící držák.



Kvalitní německý výrobek

Tested by electrosuisse >>>

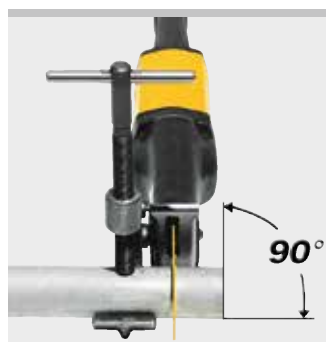

Ideální počet zdvihů (REMS Tiger ANC)

Umyslně pevně nastaven. Díky tomu nuceně optimální řezná rychlost k nejvíce možné ochraně motoru a převodu a pro maximální životnost pilových listů. Díky rozsáhlým zkouškám řezání ocelových trubek byl zjištěn a stanoven optimální počet zdvihů 2400 min⁻¹, který ve spojení s agresivním, pevně nastaveným orbitálním pohybem, vodícím držákem a speciálním pilovým listem REMS dovoluje optimální výkon.

Vario Elektronika (REMS Tiger ANC VE)

Plynulé elektronické řízení počtu zdvihů pohonné jednotky k citlivému nařizování a ke správné volbě počtu zdvihů při řezání dle materiálu. Také k ponornému řezání. Počet zdvihů může být plynule řízen proměnným tlakem na bezpečnostní spínač od 0 do 2400 min⁻¹ (akcelerační spínač).

Speed-Regulation (REMS Tiger ANC SR)

Plynulá elektronická regulace počtu zdvihů pohonné jednotky k volbě počtu zdvihů dle materiálu. Ideální k řezání nerezových ocelových trubek, litinových trubek a rozřezávání kotlů, nádrží, van atd. Také k ponornému řezání. Počet zdvihů je přestavovacím kolečkem v rozsahu od 700 do 2200 min⁻¹ plynule nastavitelný.



Všude,
bez svěráku!



Kvalitní německý výrobek



Rozsah dodávky

REMS Tiger ANC Set. Elektrická šavlová pila na trubky pro snadné, rychlé, pravouhlé řezání s vodícím držákem a pro řezání volně z ruky. Pohonná jednotka s přímou rukojetí, s bez údržby pracujícím oscilačním pohonem, chráněným před vodou a prachem s klikovým pohonem všestranně uloženým v jehlových ložiskách (ANC), agresivním orbitálním pohybem, univerzálním motorem 230 V, 50–60 Hz, 1050 W se silným tahem, bezpečnostním spínačem. Pevně nastavený počet zdvihů 2400 min⁻¹. Ochrana proti přetížení. Univerzální upínka pilového listu. Šestihranný klíč. Vodící držák 2". 2 kusy REMS speciálních pilových listů 2"/140-3,2. V pevném kufru z ocelového plechu.

	Obj.č.
	560020

Jiná napětí sítě, také 48 V, na vyžádání.



3,0 kg	1050 W	230 V	n ideal	
ANC				

Rozsah dodávky

REMS Tiger ANC VE Set. Elektrická šavlová pila na trubky s Vario Elektronikou (VE) pro snadné, rychlé, pravouhlé řezání s vodícím držákem a pro řezání volně z ruky. Pohonná jednotka s uzavřenou rukojetí, s bez údržby pracujícím oscilačním pohonem, chráněným před vodou a prachem s klikovým pohonem všestranně uloženým v jehlových ložiskách (ANC), agresivním orbitálním pohybem, univerzálním motorem se silným tahem 230 V, 50–60 Hz, 1050 W, bezpečnostním spínačem. Plynulé elektronické řízení počtu zdvihů (spouštěcí spínač) 0 do 2400 min⁻¹. Univerzální upínka pilového listu. Šestihranný klíč. Vodící držák 2". 2 kusy REMS speciálních pilových listů 2"/140-3,2. V pevném kufru z ocelového plechu.

	Obj.č.
	560027

Jiná napětí sítě na vyžádání.



3,0 kg	1050 W	230 V	VE	
ANC				

Rozsah dodávky

REMS Tiger ANC SR Set. Elektrická šavlová pila na trubky se Speed-Regulation (SR) pro snadné, rychlé, pravouhlé řezání s vodícím držákem a pro řezání volně z ruky. Pohonná jednotka s přímou rukojetí, s bez údržby pracujícím, v jehlových ložiskách všestranně uloženým klikovým pohonem, chráněným před vodou a prachem, pevně nastaveným orbitálním pohybem, univerzálním motorem se silným tahem 230 V, 50–60 Hz, 1400 W, bezpečnostním spínačem. Plynulé elektronické řízení počtu zdvihů od 700 do 2200 min⁻¹ s pozvolným rozběhem, tachogenerátor, sledování teploty a ochrana zablokování. Univerzální upínka pilového listu. Šestihranný klíč. Vodící držák 2". 2 kusy REMS speciálních pilových listů 2"/140-3,2. V pevném kufru z ocelového plechu.

	Obj.č.
	560026

Jiná napětí sítě na vyžádání.



3,1 kg	1400 W	230 V	SR	
ANC				INOX

Příslušenství

Označení	Obj.č.
REMS Tiger ANC pohonný stroj	560000
REMS Tiger ANC VE pohonný stroj	560008
REMS Tiger ANC SR pohonný stroj	560001
REMS pilové listy viz. str. 62–63.	
Vodící držák 2", pro trubky Ø 1/2–2"	563000
Vodící držák 4", pro trubky Ø 2 1/2–4"	563100
Vodící držák 6", pro trubky Ø 5–6"	563200
Dvojitý držák pro řezání a řezání závitů, pro REMS Tiger ANC a REMS Amigo E, Amigo, Amigo 2	543100
Ochranný kryt na vodící držák 2", 4" příp. 6" pro upnutí tenkostěnného materiálu	563008
Kufr z ocelového plechu	566051



Výkonný, robustní, snadno ovladatelný pneumatický nástroj s vodícím držákem znásobujícím přenos síly, umožňující snadné, rychlé a kolmé řezání přímo na místě bez použití svěráku. Také pro univerzální řezání volně z ruky. Ideální pro řezání v nebezpečném prostředí, např. ve vlhku. Pro montáž, demontáž, opravy.

Ideální na ocelové trubky a jiné

Mnohé materiály, např. dřevo, dřevo s hřebíky, palety, kov, také nerezavějící ocel, litina, porobeton, sádkokartonové desky, pemza, cihly, pálené cihly.

Na těžko obrobitelné materiály, např. nerezavějící ocelové trubky, tvrdé litinové trubky, použijte REMS Tiger ANC SR s elektronickou regulací počtu zdvihů.

REMS Tiger pneumatic – Pro řezání v nebezpečném prostředí.

Řeže snadno, bleskově rychle, pravouhle. Sílu přenáší vodící držák pro o 400 % větší řeznou sílu. Stabilní, obdélníková vodící tyč.

Oscilační pohon s ANC. Agresivní orbitální pohyb pro rychlý posuv pily a vysokou životnost pilových listů. Univerzální upínka pilového listu.

Konstrukce

Robustní, vhodná pro použití na stavbách. Úzký, praktický tvar. Super lehká, váží jen 3,8 kg. Použitelná kdekoli. Ergonomický držák s ochranným pláštěm bezpečně zabraňujícím sklouznutí pro měkké uchopení (Softgrip), pro silný posuv pily při řezání volně z ruky. Sklopná opěra k jistějšímu a bezpečnějšímu vedení pily na řezaném materiálu. Speciální silikonové těsnění s vysokými kluznými schopnostmi chrání převody před vodou a prachem. Motor na stlačený vzduch se silným tahem a velkou rezervou výkonu, 1000 W. Řízení počtu zdvihů (akcelerační spínač) 0 až 1 700 min⁻¹. Provozní tlak 6 bar, spotřeba vzduchu ≤ 1,6 m³/min. Bezpečnostní spínač s blokováním opětovného zapnutí.

Další popis viz. REMS Tiger ANC, strana 58–59.



Kvalitní německý výrobek

Rozsah dodávky

REMS Tiger ANC pneumatic Set. Pneumatická šavlová pila na trubky pro snadné, rychlé, pravouhlé řezání s vodícím držákem a volně z ruky. Pohonná jednotka s přímou rukojetí, s oscilačním, bez údržby pracujícím, v jehlových ložiskách všestranně uloženým klikovým pohonem, chráněným před vodou a prachem, agresivním orbitálním pohybem, motorem na stlačený vzduch se silným tahem 1000 W, provozní tlak 6 bar, Bezpečnostní spínač s blokováním opětovného zapnutí. Řízení počtu zdvihů (akcelerační spínač) 0 až 1700 min⁻¹. Hadice na přívod vzduchu, hadice na odvádění vzduchu. Univerzální upínka pilového listu. Šestihřanný-klíč. Vodící držák 2". 2 kusy REMS speciálních pilových listů 2"/140-3,2. V pevném kufru z ocelového plechu.

	Obj.č.
	560022



3,8 kg 1000 W 6 bar



Příslušenství

Označení	Obj.č.
REMS pilové listy viz. str. 62–63.	
REMS Tiger ANC pneumatic pohonný stroj	560002
Vodící držák 2" , pro trubky Ø ½–2"	563000
Vodící držák 4" , pro trubky Ø 2½–4"	563100
Vodící držák 6" , pro trubky Ø 5–6"	563200
Dvojitý držák pro řezání a řezání závitů, pro REMS Tiger ANC a REMS Amigo E, Amigo, Amigo 2	543100
Ochranný kryt na vodící držák 2", 4" příp. 6" pro upnutí tenkostěnného materiálu	563008
Kufr z ocelového plechu	566051



Výkonný, robustní, snadno ovladatelný elektrický nástroj k univerzálnímu řezání volně z ruky. Váží jen 3,1 kg. Ideální na montáž, demontáž, opravy.

Mnohé materiály, např. dřevo, dřevo s hřebíky, palety, kov, také nerezavějící ocel, litina, porobeton, sádkartonové desky, pemza, cihly, pálené cihly.

Zejména také na ocelové trubky

REMS Akku-Cat ANC VE – řeže cokoli kdekoli.

Mimořádně všestranný a výkonný.

Robustní a snadno ovladatelný.

Univerzální použití

Použitelná kdekoli, řezání volně z ruky, nad hlavou, v úzkých úhlech, u zdi. Nezávislá na připojení k síti. Extrémně mnohostranná a výkonná, především také na kov. Např. na řezání kovových trubek, rozřezávání kotlů, nádrží, van apod., pro vyřezávání okenních rámu, použití při záchranných pracích a odstraňování následků katastrof. Také k ponornému řezání.

Konstrukce

Robustní, vhodná pro použití na stavbách. Úzký, pohodlný tvar. Super lehká, pohonná zařízení s akumulátorem váží jen 3,1 kg. Ergonomicky uzpůsobený přední držák s ochranným pláštěm bezpečně zabraňujícím sklouznutí pro měkké uchopení (Softgrip), pro řezný posuv plný síly. Praktická uzavřená rukojeť. Sklopná opěra k jistějšímu a bezpečnějšímu vedení pily na řezaném materiálu. Speciální silikonové těsnění s vysokými kluznými schopnostmi chrání převody před vodou a prachem. Akumulátorový motor se silným tahem 18 V, s velkou rezervou výkonu, 500 W. Bezpečnostní tlačítkový spínač. Elektronická kontrola stavu nabití s ochranou proti úplnému vybití.

Stabilní, obdélníková vodící tyč

Z masivní, kalené speciální oceli, ve směru zatížení precizně uložená v jehlových ložiskách, během celého řezného pohybu všestranně vedená, pro nepokřivený, rovný řez také při tvrdém nasazení.

Oscilační pohon s ANC

Super stabilní, před vodou a prachem chráněný, bez údržby pracující oscilační pohon k současnému vytvoření řezného a orbitálního pohybu vodící tyče a pilového listu. V jehlových ložiskách všestranně uložený klikový pohon (ANC) snižuje tření, zahřívání a opotřebení. Pro dlouhou životnost, i při vysokém zatížení při extrémním řezání.

Vario Elektronika

Plynulé elektronické řízení počtu zdvihů pro citlivé nařizování a pro správnou volbu počtu zdvihů při řezání podle daného materiálu. Počet zdvihů je plynule řízen prostřednictvím proměnného tlaku na spínač od 0 do 1800 min⁻¹ (spouštěcí spínač).

Agresivní orbitální pohyb

Agresivní orbitální pohyb díky vertikálnímu elipsoidnímu pohybu pilového listu pro silný, rychlý posuv pily, skvělý výhoz třísek a vysokou životnost pilových listů. V jehlových ložiskách uložený, pevně nastavený orbitální pohyb zaručuje dlouhodobě řezání plné síly i při extrémním zatížení, např. při řezání ocelových trubek.

Li-Ion PLUS technologie

Vysoce zatížitelný akumulátor Li-Ion 18 V s kapacitou 3,0 Ah, pro dlouhou dobu provozu. Vysokovýkonný a lehký. Ochrana proti hlubokému vybití a přebíjení se sledováním a kontrolou jednotlivých článků. Sledování a kontrola teploty během procesu nabíjení. Rozsah pracovní teploty – 10 až +60 °C. Žádný paměťový efekt pro maximální výkon akumulátoru. Rychlonabíječka pro krátké doby nabíjení.

Univerzální upínka pilového listu

Pro upnutí všech pilových listů – s jednostrannými nebo oboustrannými úchyty – bez výměny případně přestavení přítláčné upínky pilového listu.

REMS pilové listy

Viz. strana 62–63.

Rozsah dodávky

REMS Akku-Cat ANC VE. Akumulátorová univerzální šavlová pila s vario-elektronikou (VE) pro řezání volně z ruky. Pohonná jednotka s uzavřenou rukojetí, s bez údržby pracujícím oscilačním pohonem, chráněným před vodou a prachem, s klikovým pohonem všestranně uloženým v jehlových ložiskách (ANC), s agresivním orbitálním pohybem, silným akumulátorovým motorem 18 V a s bezpečnostním tlukacím spínačem. Plynulé elektronické řízení počtu zdvihů (spouštěcí spínač) 0 do 1800 min⁻¹. Akumulátor Li-Ion 18 V, 3,0 Ah, rychlonabíječka Li-Ion/Ni-Cd 230 V, 50–60 Hz, 65 W. Univerzální upínka pilového listu. Šestihřanný klíč. 1 kus REMS univerzální pilový list 150-1,8/2,5. V pevném kufru.

	Obj.č.
	560051

Jiná napětí sítě na vyžádání.

Příslušenství

Označení	Obj.č.
REMS pilové listy viz. str. 63.	
REMS Akku-Cat ANC VE pohonný stroj, bez akumulátoru	560009
Akumulátor Li-Ion 18 V, 3,0 Ah	565225
Rychlonabíječka Li-Ion/Ni-Cd 230 V, 50–60 Hz, 65 W	571560
Kufr s vložkou	566025



Kvalitní německý výrobek



REMS speciální pilové listy

Pro REMS Tiger ANC/VE/SR,
REMS Tiger ANC pneumatic a jiné výrobky

Speciální pilové listy k pravouhlému řezání pro rychlou demontáž ocelových trubek se silu převádějícím vodícím držákem.

Ocelové trubky

REMS speciální pilové listy – K pravouhlému řezání se silu přenášejícím vodícím držákem, pro o 400 % větší řeznou sílu.

Vyvinut speciálně pro REMS Tiger ANC.

Bezpodmínečně nutný pro pravouhlé řezání a pro rychlou demontáž se silou převádějícím vodícím držákem. Tento způsobí mnohonásobný posuvový tlak prostřednictvím 5-násobného silu přenášejího účinku páky, pro 400 % násobek řezné síly. Obvyčejný pilový list s jednostranným upnutím je pro tento účel nepoužitelný, protože vlivem tlaku v místě upnutí praská.

Proto je REMS speciální pilový list extra silný, pevný v ohybu a krutu.

S oboustranným úchytem se zvlášť širokou upínací plochou pro přesnou polohu a vysokou stabilitu.

Hrubé, zvlíněné ozubení pro rychlý řez. Mnohonásobně delší životnost.



Kvalitní německý výrobek



REMS speciální pilové listy → REMS Tiger, atd.	Ø v coulech/ délka mm	Rozteč zubů mm	Materiál*	Ozubení	Barva			Obj.č.
REMS speciální pilový list 2"/140-2,5 ocelové trubky ≤ 2"	2"/140	2,5	HSS-Bi		žlutá	5		561007
REMS speciální pilový list 2"/140-3,2 ocelové trubky ≤ 2"	2"/140	3,2	HSS-Bi		žlutá	5		561001
REMS speciální pilový list 4"/200-3,2 ocelové trubky ≤ 4"	4"/200	3,2	HSS-Bi		žlutá	5		561002
REMS speciální pilový list 6"/260-3,2 ocelové trubky ≤ 6"	6"/260	3,2	HSS-Bi		žlutá	5		561008

Na těžko obrábitelné materiály, např. nerezové ocelové trubky, tvrdé litinové trubky, místo REMS speciálního pilového listu použijte jemnější ozubení REMS univerzální pilový list do REMS Tiger ANC SR s elektronickým řízením počtu zdvihů (strana 59).

REMS univerzální pilové listy

Pro REMS Cat ANC VE, REMS Tiger ANC/VE/SR,
REMS Akku-Cat ANC VE a jiné výrobky

Univerzální pilové listy pro řezání volně z ruky a pro řezání se silou převádějícím vodícím držákem. Místo mnoha různých pilových listů.

Mnohé materiály, např. dřevo, dřevo s hřebíky, palety, kov, také nerezavějící ocel, litina, porobeton, sádkokartonové desky, pemza, cihly, pálené cihly.

Vysoce pružný, ideální také k řezání při zdi.

REMS univerzální pilové listy – na všechny řezací práce.

Místo mnoha různých pilových listů pouze jeden univerzální pilový list na všechny řezací práce. Pevný, pružný materiál, také pro řezání u zdi.

S oboustranným úchytem se zvlášť širokou upínací plochou pro přesnou polohu a vysokou stabilitu. Také pro řezání se silu převádějícím vodícím držákem.

Pilové listy s jednostranným úchytem nestačí vysokému posuvovému tlaku při řezání s vodícím držákem, zlomí se v místě upnutí.

Střídavě rozvedené ozubení (Combo-ozubení) pro rychlý a klidný řez, v oblasti zubů obzvláště vysoce kalené. Zkosené ozubení. Díky tomu vynikající řezací výkon a zvlášť dlouhá životnost.

Kvalitní německý výrobek

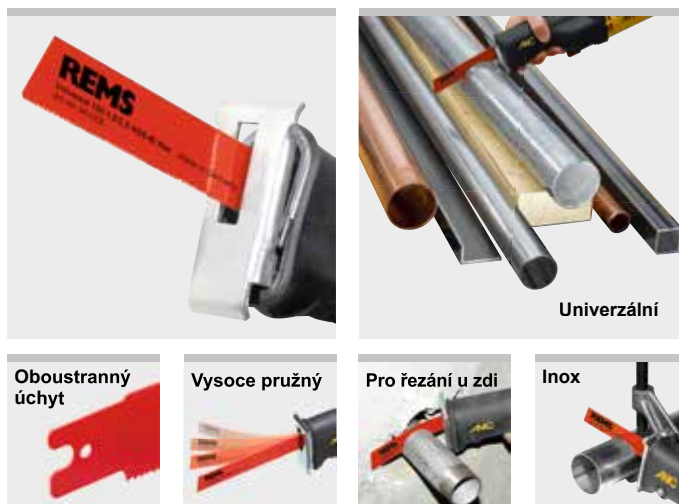

REMS univerzální pilové listy → REMS Tiger, REMS Cat, atd.	Délka mm	Rozteč zubů mm	Materiál*	Ozubení	Barva			Obj.č.
REMS univerzální pilový list 100-1,8/2,5 pro všechny práce řezání	100	Combo 1,8/2,5	HSS-Bi flexibilní		červená	5		561006
REMS univerzální pilový list 150-1,8/2,5 pro všechny práce řezání	150	Combo 1,8/2,5	HSS-Bi flexibilní		červená	5		561005
REMS univerzální pilový list 200-1,8/2,5 pro všechny práce řezání	200	Combo 1,8/2,5	HSS-Bi flexibilní		červená	5		561003
REMS univerzální pilový list 300-1,8/2,5 pro všechny práce řezání	300	Combo 1,8/2,5	HSS-Bi flexibilní		červená	5		561004





Také na dřevo s hřebíky, palety. Na těžko obrábitelné materiály, např. nerezové ocelové trubky, tvrdé litinové trubky, nutný nižší počet zdvihů, např. použít REMS Tiger ANC SR s elektronickým řízením počtu zdvihů (strana 59).



Pilové listy k řezání volně z ruky pro různé materiály.





















Střídané rozvedené ozubení (Combo-ozubení) pro rychlý a klidný řez, také při řezání smíšených materiálů (dřevo/kov).

Pružné pilové listy také pro řezání při zdi.

-  Zvlněné ozubení pro klidný řez při malé rozteči zubů.
-  Zkosené ozubení pro agresivní řez při hrubé rozteči zubů.
-  Přímé ozubení pro pilové listy s obzvláště širokými zuby z tvrdokovu.
-  Tvrdokovový granulat na obtížné obrobitelné materiály.

















Kvalitní německý výrobek



















REMS pilové listy na kov → REMS Puma, REMS Cat, REMS Tiger, atd.	Délka mm	Rozteč zubů mm	Materiál*	Ozubení	Barva			Obj.č.
REMS pilový list 150-1 plech, kov, také nerezová ocel, ≥ 1,2 mm	150	1	HSS-Bi flexibilní		červená	5		561105
REMS pilový list 200-1 plech, kov, také nerezová ocel, ≥ 1,2 mm	200	1	HSS-Bi flexibilní		červená	5		561106
REMS pilový list 90-1,4 , křivkový list Kov, také nerezová ocel, ≥ 1,5 mm	90	1,4	HSS-Bi		červená	5		561107
REMS pilový list 150-1,4 Kov, také nerezová ocel, ≥ 1,5 mm	150	1,4	HSS-Bi flexibilní		červená	5		561104
REMS pilový list 200-1,4 Kov, také nerezová ocel, ≥ 1,5 mm	200	1,4	HSS-Bi flexibilní		červená	5		561108
REMS pilový list 100-1,8 Kov, také nerezová ocel, ≥ 2 mm	100	1,8	HSS-Bi flexibilní		červená	5		561101
REMS pilový list 150-1,8 Kov, také nerezová ocel, ≥ 2 mm	150	1,8	HSS-Bi flexibilní		červená	5		561103
REMS pilový list 200-1,8 Kov, také nerezová ocel, ≥ 2 mm	200	1,8	HSS-Bi flexibilní		červená	5		561102
REMS pilový list 200-2,5 Kov, také nerezová ocel, ≥ 3 mm	200	2,5	HSS-Bi flexibilní		červená	5		561109
REMS pilový list 280-2,5 Kov, také nerezová ocel, ≥ 3 mm	280	2,5	HSS-Bi flexibilní		červená	5		561112

Kvalitní německý výrobek



REMS pilové listy na dřevo a kov → REMS Puma, REMS Cat, REMS Tiger, atd.	Délka mm	Rozteč zubů mm	Materiál*	Ozubení	Barva			Obj.č.
REMS pilový list 210-1,8/2,5 zakulacený hrot, žádné zaháknutí palety, dřevo, dřevo s hřebíky, kov ≥ 2,5 mm	210	Combo 1,8/2,5	HSS-Bi flexibilní		černá	5		561113
REMS pilový list 150-2,5 dřevo, dřevo s hřebíky, palety, kov ≥ 3 mm	150	2,5	HSS-Bi flexibilní		černá	5		561110
REMS pilový list 225-2,5 , extra silný, k demontáži dřevo, dřevo s hřebíky, kov ≥ 3 mm	225	2,5	HSS-Bi		černá	3		561114
REMS pilový list 300-2,5 , extra silný, k demontáži dřevo, dřevo s hřebíky, kov ≥ 3 mm	300	2,5	HSS-Bi		černá	3		561116
REMS pilový list 300-4,2 dřevo	300	4,2	WS		černá	5		561111
REMS pilový list 225-3,2/5,0 dřevo, dřevo s hřebíky	225	Combo 3,2/5,0	HSS-Bi flexibilní		černá	5		561117
REMS pilový list 290-5,0/6,35 zelené syrové dřevo	290	Combo 5,0/6,35	WS		černá	5		561118
REMS pilový list 150-6,35 dřevo	150	6,35	WS		černá	5		561119



REMS pilové listy pro různé účely → REMS Puma, REMS Cat, REMS Tiger, atd.	Délka mm	Rozteč zubů mm	Materiál*	Ozubení	Barva			Obj.č.
REMS pilový list 150-4,2 porobeton, sádkokartonové desky	150	4,2	WS		bílá	5		561115
REMS pilový list 225-8,5 porobeton, tvrdé dřevo	225	8,5	HM		bílá	1		561120
REMS pilový list 300-8,5 porobeton, tvrdé dřevo	300	8,5	HM		bílá	1		561121
REMS pilový list 400-8,5 porobeton, tvrdé dřevo	400	8,5	HM		bílá	1		561122
REMS pilový list 235-12 porobeton, pemza, cihla	235	12	HM		bílá	1		561123
REMS pilový list 300-12 porobeton, pemza, cihla	300	12	HM		bílá	1		561124
REMS pilový list 300-12 , extra vysoký list porobeton, pemza, cihla	300	12	HM		bílá	1		561125
REMS pilový list 200 litina aj.	200		HM-G		bílá	2		561126



REMS Turbo Cu-INOX

Kotoučová pila na trubky

Kompaktní, přenosná kotoučová pila na trubky pro kolmé a rychlé řezání prakticky bez otřepů. Na nerezové ocelové trubky a měděné trubky systémů s lisovanými tvarovkami. Na stavbu i do dílny.

Nerezové ocelové trubky, měděné trubky a jiné materiály	Ø ≤ 76 mm
REMS pilový kotouč	Ø 225 mm

REMS Turbo Cu-INOX – prakticky bez otřepů, kolmo, rychle. Řezání téměř bez otřepů díky paralelnímu svěráku. Silný tah, např. Ø 22 mm jen za 4 s. Snadno přenosná.

Ideální pro systémy s lisovanými tvarovkami

Odpovídá požadavkům:

Suché řezání, nedochází proto k poškození O-kroužku mazivem.

Minimum otřepů díky paralelnímu svěráku.

Optimální řezná rychlost zabraňuje deformaci přehřátím materiálu, ze kterého je trubka vyrobena.

Konstrukce

Kompaktní, robustní, vhodná pro použití na stavbách. Malé rozměry. Praktická, snadno přenosná, váží jen 17 kg. Snadné řezání díky výhodnému účinku páky. Rychlá výměna pilového kotouče. Přesné řezání na rozměr. Označení úrovně pilového kotouče na ochranném krytu pilového kotouče. Připojení k pohonu vnějšího-/vnitřního odhrotovače trubek REMS REG 10–54 E. Pro pracovní stůl. Podstavec nebo pojízdný podstavec jako příslušenství, pro jednoduchou přepravu, optimální pracovní výšku a stabilní postavení.

Univerzální paralelní svěrák

Robustní, snadno ovladatelný univerzální paralelní svěrák pro řezání téměř bez otřepů. Oba konce trubky zůstávají při řezání pevně sevřeny. Jednoduché, pevné sevření i tenkostěnných trubek pomocí vertikálně nakloněných spodních tažných čelistí. Pro obě strany svěráku pouze jedno stabilní upínací vřetenno s dostatečně dimenzovanou upínací pákou pro rovnoměrné, pevné sevření materiálu, dosaženého minimální silou.

Pohon

Robustní, v jehlových a kuličkových ložiskách precizně uložené převody, nevyžadující žádnou údržbu. Osvědčený univerzální motor, 500 W. Se silným tahem, např. nerezovou ocelovou trubku Ø 22 mm za pouhé 4 s. Ideální počet otáček 60 min⁻¹ pro optimální řeznou rychlost a klidné řezání.

REMS pilové kotouče

Německá špičková kvalita. Výkonovým hodnotám REMS Turbo Cu-INOX pro řezání nerezových ocelových trubek přizpůsobený REMS pilový kotouč na kovy HSS 225 × 2 × 32, 220 zubů. Speciálně jemně ozubený, kalený a broušený. Pro lehké a přesné řezání. Dlouhá životnost. REMS pilový kotouč na kovy HSS-E (legovaný kobaltem) 225 × 2 × 32, 220 zubů, pro ještě delší životnost. Speciálně jemně ozubený, kalený a broušený.

Vnější-/Vnitřní odhrotovač trubek

Vnější-/vnitřní odhrotovač trubek REMS REG 10–54 E na trubky Ø 10–54 mm, Ø ½–2 ½", pro elektrický pohon kotoučovou pilou na trubky REMS Turbo Cu-INOX aj., viz. str. 87.



Kvalitní německý výrobek



Rozsah dodávky

REMS Turbo Cu-INOX Basic. Kotoučová pila na kovy s univerzálním paralelním svěrákem pro rychlé řezání, téměř bez otřepů. Ideální na nerezové ocelové trubky a měděné trubky systémů s lisovanými tvarovkami. Pro REMS pilový kotouč Ø 225 mm. Převody nevyžadující údržbu, osvědčený univerzální motor 230 V, 50–60 Hz, 500 W, bezpečnostní spínač, ochranný kryt pilového kotouče. Počet otáček 60 min⁻¹. Klíč s očkem. Šestihřanný klíč. Bez pilového kotouče. Pro pracovní stůl, podstavec nebo pojízdný podstavec. V kartonu.

	Obj.č.
	849006

Jiná napětí sítě na vyžádání.

Příslušenství

Označení	Obj.č.
REMS pilový kotouč na kov HSS speciálně na nerezové ocelové trubky, jemně ozubený, 225 × 2 × 32, 220 zubů.	849703
REMS pilový kotouč na kov HSS-E (legovaný kobaltem) speciálně na nerezové ocelové trubky, jemně ozubený, 225 × 2 × 32, 220 zubů. Velmi dlouhá životnost.	849706
REMS REG 10–54 E. Vnější-/vnitřní odhrotovač trubek viz. str. 87.	
Podstavec	849315
Podstavec pojízdný	849310
REMS Jumbo , skládací pracovní stůl s bleskovou příčkou	120200
REMS Jumbo , skládací pracovní stoly, viz. str. 93.	
REMS Herkules , podpěry materiálu, viz. str. 94.	



REMS Turbo K

Univerzální kotoučová pila na kovy s automatickým zařízením na chlazení a mazání

Kompaktní, mobilní, univerzálně použitelná kotoučová pila na kovy pro instalaci, dílny pracující s kovem a průmysl. Na stavbu i do dílny.

↩	○	□	▭	└	●	■	■
90° ⊕	78	55	70×50	50×50	40	40	50×30
45° ∇	60	55	60×40	50×50	40	40	50×30

REMS pilový kotouč Ø 225 mm

REMS Turbo K – nejsilnější ve své třídě. Silný tah, např. 2" ocelová trubka jen za 5 s. Snadno přenosná.

Konstrukce

Kompaktní, robustní, vhodná pro použití na stavbách. Malé rozměry. Praktická, snadno přenosná, kompletní váží jen 22 kg. Automatické zařízení na chlazení a mazání. Snadné řezání díky výhodnému účinku páky. Rychlá výměna pilového kotouče. Přesné řezání na rozměr. Pro pracovní stůl. Podstavec nebo pojízdný podstavec jako příslušenství, pro jednoduchou přepravu, optimální pracovní výšku a stabilní postavení.

Univerzální svěrák

Robustní, snadno ovladatelný univerzální svěrák se stabilním upínacím vřetenem a dostatečně dimenzovanou upínací pákou pro snadné, bezpečné sevření materiálu. Sériově s upínacím nástavcem na tenkostěnné trubky. Rychlé nastavení úhlu pokosu pomocí dobře čitelné stupnice a svěrné páky. Jednoduchý, stabilní délkový doraz.

Pohon

Robustní, v jehlových a kuličkových ložiskách precizně uložené převody, nevyžadující žádnou údržbu. Osvědčený univerzální motor, 1200 W. Silný jako medvěd, rychlý tah, např. 2" ocelovou trubku jen za 5 s. Ideální počet otáček 115 min⁻¹ pro rychlé a klidné řezání.

REMS pilové kotouče

Německá špičková kvalita. Výkonovým hodnotám REMS Turbo K přizpůsobený REMS univerzální pilový kotouč na kov HSS 225 × 2 × 32, 120 zubů. Speciálně ozubený, kalený a broušený. Pro lehké a snadné řezání. Pro řezání nerezových ocelových trubek přizpůsobený REMS pilový kotouč na kovy HSS 225 × 2 × 32, 220 zubů. Speciálně jemně ozubený, kalený a broušený. Pro ještě delší životnost REMS pilový kotouč na kovy HSS-E (legovaný kobaltem) 225 × 2 × 32, 220 zubů. Speciálně jemně ozubený, kalený a broušený.

Mazací a chladicí oleje

REMS Sanitol a REMS Spezial (strana 47). Velmi vysoké mazací a chladicí účinky. Bezpodmínečně nutné pro čistý řez, delší životnost pilových kotoučů a delší životnost stroje.

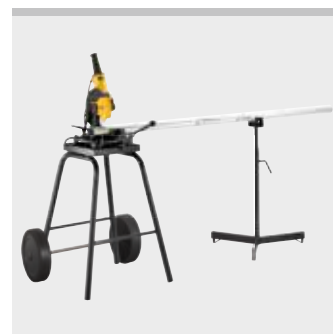
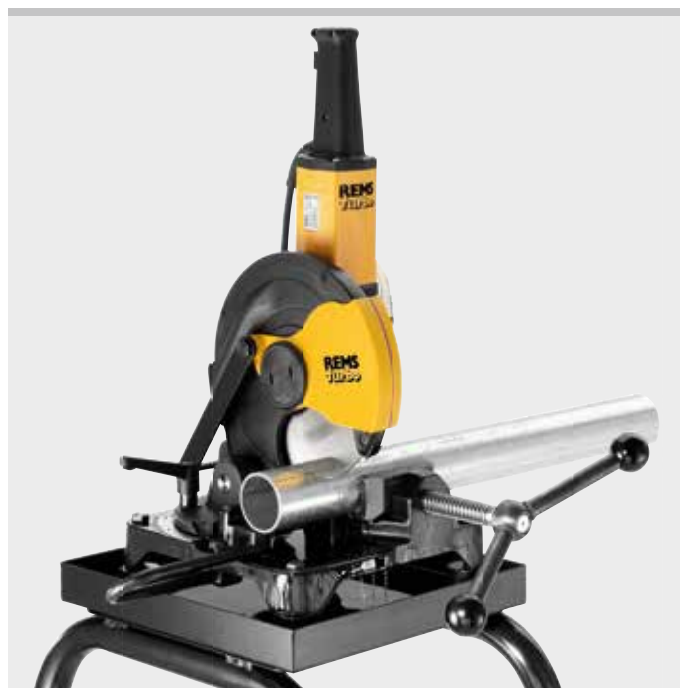

Kvalitní německý výrobek

Rozsah dodávky

REMS Turbo K Basic. Univerzální kotoučová pila na kovy, s automatickým zařízením na mazání a chlazení. Na rovné řezání a řezání na pokos do 45°. Pro REMS pilový kotouč Ø 225 mm. Převody nevyžadující údržbu, osvědčený univerzální motor se silným tahem 230 V, 50–60 Hz, 1200 W, bezpečnostní spínač, ochranný kryt pilového kotouče, délkový doraz. Upínací nástavec na tenkostěnné trubky. Počet otáček 115 min⁻¹. Klíč s očkem. Šestihřanný klíč. balení mazacího a chladicího oleje REMS Spezial. Bez pilového kotouče. Pro pracovní stůl, podstavec nebo pojízdný podstavec. V kartonu.

	Obj.č.
	849007

Jiná napětí sítě na vyžádání.

Příslušenství

Označení	Obj.č.
REMS univerzální pilový kotouč na kov HSS 225 × 2 × 32, 120 zubů	849700
REMS pilový kotouč na kov HSS jemně ozubený, 225 × 2 × 32, 220 zubů	849703
REMS pilový kotouč na kov HSS-E (legováno kobaltem) jemně ozubený, 225 × 2 × 32, 220 zubů. Velmi dlouhá životnost.	849706
Elektronická regulace otáček pro řezání těžko obrobitelných materiálů, např. nerezové ocelové trubky, tvrdé litinové trubky. Pevně nastavený, optimální počet otáček.	565051
Mazací a chladicí oleje viz. str. 47.	
Podstavec	849315
Podstavec pojízdný	849310
REMS Jumbo , skládací pracovní stoly, viz. str. 93.	
REMS Herkules , podpěry materiálu, viz. str. 94.	





Made in Germany

REMS

Odřezávání Srážení hran Odhrotování

	Řezák na trubky	68
	Řezná kolečka	72
	Elektrický řezák trubek Akumulátorový řezák trubek	74
	Stroje na dělení trubek	76
	Nůžky na trubky	80
	Přístroj na dělení trubek a srážení hran	82
	Odhrotovač	85

REMS RAS St

Řezák na trubky

Robustní kvalitní nástroje na dělení trubek.
Pro vysoké nároky a dlouhou životnost.

Ocelové trubky \varnothing 1/8–4", \varnothing 10–115 mm

REMS řezná kolečka pro jiné výrobky viz. str. 72.

REMS RAS St – kvalitní řezák na trubky

Stabilní rameno z kované oceli.

Stabilní vřeteno, dlouhé vedení vřetena a kalené opěrné válečky zajišťují precizní vedení na trubce a dlouhou životnost.

Ergonomický, široce dimenzovaný držák umožňuje silné nastavení vřetena.

Široké, precizní uložení řezného kolečka na kaleném čepu, zajištěnému proti otáčení, zaručuje kolmý řez.

Speciálně kalené řezné kolečko z osvědčené, velmi pevné REMS oceli na závitově řezné čelisti zaručuje dlouhou životnost. Řezné kolečko je díky omezení přestavovacího pohybu chráněno před kontaktem s opěrnými válečky.

Pouze 1 řezné kolečko na trubky \varnothing 1/8–4" (10–115 mm), tloušťka stěny $s \leq 8$ mm, vhodné do obou řezáků na trubky. Řezné kolečko na trubky \varnothing 1–4" do tloušťky stěny $s \leq 12,5$ mm jako příslušenství.

Rozsah dodávky

REMS RAS St. Řezák na trubky pro ocelové trubky. S řezným kolečkem. V kartonu.

Označení	Trubka \varnothing palce/mm	Tloušťka stěny $s \leq$ mm	Obj.č.
St 1/8–2"	1/8–2" 0–60	8	113000
St 1 1/4–4"	1 1/4–4" 30–115	8	113100

Příslušenství

Označení	$s \leq$ mm	Obj.č.
REMS řezné kolečko St 1/8–4", s 8 pro REMS RAS St 1/8–2" a St 1 1/4–4"	8	341614
REMS řezné kolečko St 1–4", s 12 pro REMS RAS St 1 1/4–4"	12,5	381622



Německé kvalitní výrobky



REMS RAS Cu-INOX

Řezák na trubky

Kvalitní nástroje na dělení trubek, splňující nejvyšší nároky. Zvláště vhodné také na nerezové ocelové trubky.

Měděné trubky, tenkostěnné nerezové ocelové trubky, tenkostěnné ocelové, hliníkové a mosazné trubky \varnothing 3–120 mm \varnothing 1/8–4"

REMS řezná kolečka i pro jiné výrobky viz. str. 72.

REMS RAS Cu-INOX – pro obtížně přístupná místa.

Malý, praktický, určený speciálně na těžko přístupná místa.

Stabilní konstrukce a kalené opěrné válečky pro přesné vedení na trubce a dlouhou životnost. Velké otočné kovové kolečko pro lehké nastavení a řezání.

Široké, precizní uložení řezného kolečka na kaleném čepu, zajištěnému proti otáčení, zaručuje kolmý řez.

Speciálně kalené řezné kolečko z osvědčené, velmi pevné REMS oceli na závitově řezné čelisti zaručuje dlouhou životnost. Rychlá výměna řezného kolečka bez použití náradí díky ose řezného kolečka s kuličkovým zajištěním. Řezné kolečko je díky omezení přestavovacího pohybu chráněno před kontaktem s opěrnými válečky.

REMS RAS Cu-INOX 3–28 S Mini s v jehlových ložiscích uloženým řezným kolečkem a v jehlových ložiscích uloženými opěrnými válečky pro obzvláště snadné řezání.

Rozsah dodávky

REMS RAS Cu-INOX. Řezák na měděné, tenkostěnné nerezové ocelové, tenkostěnné ocelové, hliníkové a mosazné trubky. S řezným kolečkem. V blistrovém balení.

Označení	Trubka \varnothing mm/palce	Tloušťka stěny $s \leq$ mm	Obj.č.
Cu-INOX 3–16	3–16 1/8–3/8"	4	113200
Cu-INOX 3–28 Mini	3–28 1/8–1 1/8"	4	113240
Cu-INOX 3–28 S Mini, uložený v jehlových ložiscích	3–28 1/8–1 1/8"	4	113241



REMS RAS Cu-INOX – kompaktní s teleskopickým vřetenem.

Teleskopické vřetenem. Lehké, rychlé přenastavení v obou směrech.

Kompaktní konstrukce pro tvrdé nasazení.

Stabilní teleskopické vřetenem, dlouhé vedení vřetenem a 4 speciálně kalené opěrné válečky, což umožňuje přesné vedení na trubce, lehké nastavení, snadné řezání a precizní, kolmý řez.

Ergonomický praktický otočný držák z kovu pro snadnou práci a dlouhou životnost.

Speciálně kalené řezné kolečko z osvědčené, velmi pevné REMS oceli na závitově řezné čelisti zaručuje dlouhou životnost. Rychlá výměna řezného kolečka bez použití nářadí díky ose řezného kolečka s kulíčkovým zajištěním. Řezné kolečko je díky omezení přestavovacího pohybu chráněno před kontaktem s opěrnými válečky.

REMS RAS Cu-INOX 3–35 S s řezným kolečkem a protitlačnými válci uloženými v jehlových ložiscích pro mimořádně snadné řezání.

Integrovaný odhrotovač trubek, otočně uložený, přizpůsobuje se odhrotovávané hraně obrobku.

Speciálně trvaná a speciálně broušená univerzální odhrotovací čepel zaručuje snadné odhrotování a extrémně dlouhou životnost.

Rychlá a jednoduchá výměna čepelí.



Rozsah dodávky

REMS RAS Cu-INOX. Řezák trubek na měděné trubky, tenkostěnné nerezavějící ocelové trubky, tenkostěnné ocelové, hliníkové, mosazné trubky, s integrovaným odhrotovačem. S řezným kolečkem. V blistrovém balení.

Označení	Trubka Ø mm/palce	Tloušťka stěny s ≤ mm	Obj.č.
Cu-INOX 3–35	3–35 1/8–1 3/8"	4	113350
Cu-INOX 3–35 S, uložený v jehlových ložiscích	3–35 1/8–1 3/8"	4	113351
Cu-INOX 3–42	3–42 1/8–1 1/4"	4	113330

REMS RAS Cu-INOX – kvalitní řezák trubek.

Robustní, stabilní konstrukce pro tvrdé nasazení.

Velmi stabilní vřetenem, dlouhé vedení vřetenem a speciálně kalené opěrné válečky, což umožňuje přesné vedení na trubce, lehké nastavení, snadné řezání a precizní, kolmý řez.

Ergonomický praktický otočný držák z kovu pro snadnou práci a dlouhou životnost.

Speciálně kalené řezné kolečko z osvědčené, velmi pevné REMS oceli na závitově řezné čelisti zaručuje dlouhou životnost.

Řezné kolečko je díky omezení přestavovacího pohybu chráněno před kontaktem s opěrnými válečky.

REMS RAS Cu-INOX 8–64 S s řezným kolečkem a protitlačnými válci uloženými v jehlových ložiscích pro mimořádně snadné řezání. Rychlopřestavení nastavovacího vřetenem v obou směrech.

Pouze jedno řezné kolečko pro pracovní oblast Ø 3–120 mm.

Rozsah dodávky

REMS RAS Cu-INOX. Řezák na měděné, tenkostěnné nerezové ocelové, tenkostěnné ocelové, hliníkové a mosazné trubky. S řezným kolečkem. V blistrovém balení/v kartonu.

Označení	Trubka Ø mm/palce	Tloušťka stěny s ≤ mm	Obj.č.
Cu-INOX 3–28	3–28 1/8–1 1/8"	4	113300
Cu-INOX 6–42	6–42 1/4–1 5/8"	4	113380
Cu-INOX 6–64	6–64 1/4–2 1/2"	4	113400
Cu-INOX 8–64 S, uložený v jehlových ložiscích, s rychlo- přestavením	8–64 3/8–2 1/2"	4	113401
Cu-INOX 64–120	64–120 2 1/2–4"	4	113500

Příslušenství

Označení	Tloušťka stěny s ≤ mm	Obj.č.
REMS řezné kolečko Cu-INOX 3–120, s 4	4	113210
REMS řezné kolečko Cu-INOX 3–120 S, s 4 uložené v jehlových ložiscích	4	113213
Univerzální odhrotovací čepel, broušená		113360



International
Design Award



Německé kvalitní výrobky



Kvalitní nástroje na dělení trubek, vyhovující nejvyšším nárokům.

Měděné trubky \varnothing 3–64 mm
 \varnothing 1/8–2 1/2"

REMS řezná kolečka pro jiné výrobky viz. str. 72.

REMS RAS Cu – kompakty s teleskopickým vřetenem.

Teleskopické vřeteno. Lehké, snadné nastavení v obou směrech.

Kompaktní konstrukce pro tvrdé nasazení.

Stabilní teleskopické vřeteno, dlouhé vedení vřetena a 4 speciálně kalené opěrné válečky, což umožňuje přesné vedení na trubce, lehké nastavení, snadné řezání a precizní, kolmý řez.

Ergonomický, praktický otočný držák z kovu pro snadnou práci a dlouhou životnost.

Speciálně kalené řezné kolečko z osvědčené, velmi pevné REMS oceli na závitově řezné čelisti zajišťuje dlouhou životnost. Rychlá výměna řezného kolečka bez použití nářadí díky ose řezného kolečka s kuličkovým zajištěním. Řezné kolečko je díky omezení přestavovacího pohybu chráněno před kontaktem s opěrnými válečky.

Integrovaný odhrotovač trubek, otočně uložený, přizpůsobuje se odhrotovávané hraně obrobku.

Speciálně tvrzená a speciálně broušená univerzální odhrotovací čepel zaručuje snadné odhrotování a extrémně dlouhou životnost.

Rychlá a jednoduchá výměna čepelí.

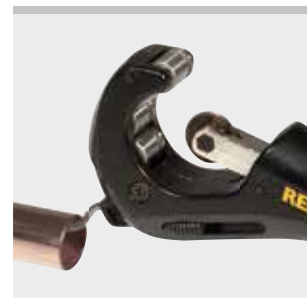

Rozsah dodávky

REMS RAS Cu. Řezák trubek na měděné trubky, s integrovaným odhrotovačem trubek. S řezným kolečkem. V blistrovém balení.

Označení	Trubka Ø mm/palce	Tloušťka stěny s ≤ mm	Obj.č.
Cu 3–35	3–35 1/8–1 1/2"	3	113340
Cu 3–42	3–42 1/8–1 1/2"	3	113320



REMS RAS Cu – kvalitní řezák trubek. S rychlopřestavením.

Stabilní, dobře se uchopující konstrukce ve formě „U“.

Velmi stabilní vřeteno, dlouhé vedení vřetena a speciálně kalené opěrné válečky, což umožňuje přesné vedení na trubce, snadné nastavení, snadné řezání a precizní, kolmý řez.

Ergonomický, praktický otočný držák z kovu pro snadnou práci a dlouhou životnost.

Rychlé přestavení nastavovacího vřetena v obou směrech.

Speciálně kalené řezné kolečko z osvědčené, velmi pevné REMS oceli na závitově řezné čelisti zaručuje dlouhou životnost.

Řezné kolečko je díky omezení přestavovacího pohybu chráněno před kontaktem s opěrnými válečky.

Pouze 1 řezné kolečko pro pracovní oblast \varnothing 3–120 mm.



Německé kvalitní výrobky

Rozsah dodávky

REMS RAS Cu. Řezák na měděné trubky. S řezným kolečkem. V blistrovém balení/v kartonu.

Označení	Trubka Ø mm/palce	Tloušťka stěny s ≤ mm	Obj.č.
Cu 8–42 s rychlopřestavením	8–42 3/8–1 1/2"	3	113370
Cu 8–64 s rychlopřestavením	8–64 3/8–2 1/2"	3	113410

International
Design Award



Příslušenství

Označení	Tloušťka stěny s ≤ mm	Obj.č.
REMS řezné kolečko Cu 3–120, s 3	3	113225
Univerzální odhrotovací čepel, broušená		113360



Kvalitní nástroje na dělení trubek, vyhovující nejvyšším nárokům. S rychlopřestavením.

Trubky z plastu, vrstvené trubky Ø 10–315 mm
Ø ½–12"

REMS řezná kolečka pro jiné výrobky viz. str. 72.

REMS RAS P – kvalitní řezák trubek. S rychlopřestavením.

Stabilní, dobře se uchopující konstrukce ve formě „U“.

Velmi stabilní vřeteno, dlouhé vedení vřetena a speciálně kalené opěrné válečky, což umožňuje přesné vedení na trubce, snadné nastavení, snadné řezání a precizní, kolmý řez.

Ergonomický, praktický otočný držák z kovu pro snadnou práci a dlouhou životnost.

Rychlé přestavení nastavovacího vřetena v obou směrech.

Speciálně kalené řezné kolečko z osvědčené, velmi pevné REMS oceli na závitované čelisti zaručuje dlouhou životnost.

Řezné kolečko je díky omezení přestavovacího pohybu chráněno před kontaktem s opěrnými válečky.

Řezná kolečka na různé tloušťky stěn (s).

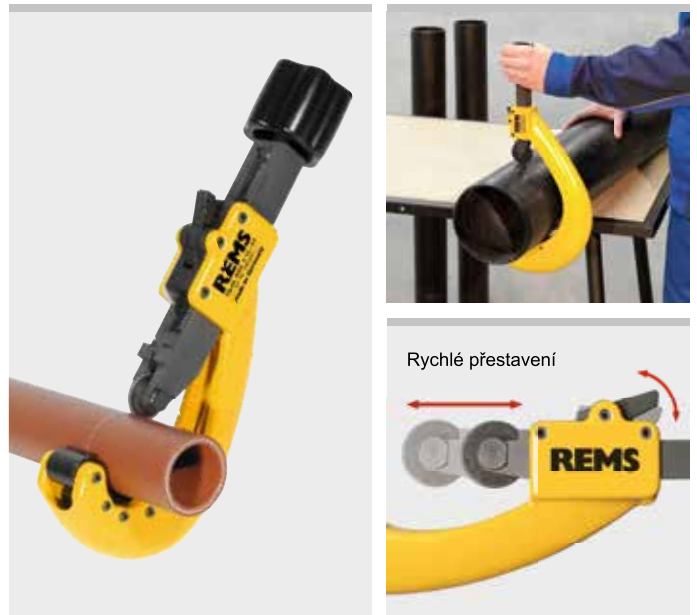

Německé kvalitní výrobky



Rozsah dodávky

REMS RAS P. Řezák na plastové trubky a trubky vrstvené. S řezným kolečkem. V blistrovém balení/v kartonu.

Označení	Trubka Ø mm/palce	Tloušťka stěny s ≤ mm	Obj.č.
P 10–40 s rychlopřestavením	10–40 ½–1½"	7	290050
P 10–63 s rychlopřestavením	10–63 ½–2"	7	290000
P 50–110 s rychlopřestavením	50–110 2–4"	11	290100
P 110–160 s rychlopřestavením	110–160 4–6"	16	290200

REMS RAS P – dělení do Ø 315 mm, s ≤ 19 mm.

Rychlé, výhodné dělení velkých trubek. Rychlopřestavení. Oddělené ustředění trubky pro kolmý řez.

Stabilní konstrukce, rameno ve tvaru dvojitého T.

Řezná kolečka na různé tloušťky stěn (s).

Rozsah dodávky

REMS RAS P. Řezák na trubky z plastů a trubky vrstvené. S řezným kolečkem a náhradním řezným kolečkem. V pevném kufru.

Označení	Trubka Ø mm/palce	Tloušťka stěny s ≤ mm	Obj.č.
P 180–315 s rychlopřestavením	180–315 7–12"	16	290300

Příslušenství

Označení	s ≤ mm	Obj.č.
REMS řezné kolečko P 10–63, s 7 pro REMS RAS P 10–40, 10–63	7	290016
REMS řezné kolečko P 50–315, s 11 pro REMS RAS P 50–110, 110–160, 180–315	11	290116
REMS řezné kolečko P 50–315, s 16 pro REMS RAS P 50–110, 110–160, 180–315	16	290216
REMS řezné kolečko P 50–315, s 19 pro REMS RAS P 50–110, 110–160, 180–315	19	290316



Ocelové trubky		
Řezné kolečko REMS St ½-4", s 8		
Obj.č.		
Tloušťka stěny s ≤ 8 mm	341614	
vhodné pro	pracovní rozsah	označení
REMS	½-2" 1¼-4"	RAS St ½-2" RAS St 1¼-4"
Alarm	½-2" 1¼-4"	10002 10004
Brinko	½-2"	629
Dako	½-2"	9.220
Format	½-2"	F3061900
Mast	½-2" 1¼-4"	52/2 52/4
Reed	½-2"	03320
Ridgid	½-2"	2-A
ROLLER	½-2" 1¼-4"	Corso St ½-2" Corso St 1¼-4"
Rothenberger	½-2"	7.0045
Stahlwille	½-2" 1¼-4"	150/2 150/4
SuperEgo	½-2"	701
VBW	½-2" 1¼-4"	140005 140010
Virax	½-2"	210120 (2101250)

Řezné kolečko REMS St 1-4", s 12		
Obj.č.		
Tloušťka stěny s ≤ 12,5 mm	381622	
vhodné pro	pracovní rozsah	označení
REMS	1¼-4"	RAS St 1¼-4"
Alarm	1¼-4"	10004
Mast	1¼-4"	52/4
Reed	1-3"	03325
ROLLER	1¼-4"	Corso St 1¼-4"
Stahlwille	1¼-4"	150/4
VBW	1¼-4"	140010

Plastové trubky, vrstvené trubky		
Řezné kolečko REMS P 10-63, s 7		
Obj.č.		
Tloušťka stěny s ≤ 7 mm	290016	
vhodné pro	pracovní rozsah	označení
REMS	10-40 10-63	RAS P 10-40 RAS P 10-63
ROLLER	10-40 10-63	Corso P 10-40 Corso P 10-63

Řezné kolečko REMS P 50-315, s 11		
Tloušťka stěny s ≤ 11 mm	290116	

Řezné kolečko REMS P 50-315, s 16		
Tloušťka stěny s ≤ 16 mm	290216	

Řezné kolečko REMS P 50-315, s 19		
Tloušťka stěny s ≤ 19 mm	290316	
vhodné pro	pracovní rozsah	označení
REMS	50-110 110-160 180-315	RAS P 50-110 RAS P 110-160 RAS P 180-315
Reed	48-114	TC 4 Q (jen obj.č. 290116)
Ridgid	50-110 110-160	154 156
ROLLER	50-110 110-160	Corso P 50-110 Corso P 110-160
Rothenberger	50-125 100-168	7.0032 7.0033
SuperEgo	50-125 100-168	737 738
Virax	12-63	210620 (2106063)

Údaje o rozměrech řezných kolečkům REMS				
Řezné kolečko REMS	Obj.č.	Ø D1 mm	b mm	Ø d mm
St ½-4", s 8	341614	31,92	18,94	9,07
St 1-4", s 12	381622	40,92	18,94	9,07
Cu-INOX 3-120, s 4	113210	19,50	4,93	5,02
Cu-INOX 3-120 S, s 4	113213	19,50	4,93	5,02
Cu-INOX b 3, s 4	113220	18,50	3,04	4,82
Cu 3-120, s 3	113225	18,50	4,93	5,02
P 10-63, s 7	290016	25,00	5,94	6,02
P 50-315, s 11	290116	35,00	10,92	8,03
P 50-315, s 16	290216	45,00	10,92	8,03
P 50-315, s 19	290316	51,00	10,92	8,03

Měděné trubky, nerezové ocelové trubky		
REMS Schneidrad Cu-INOX 3-120, s 4		
Obj.č.		
Tloušťka stěny s ≤ 4 mm	113210	
vhodné pro	pracovní rozsah	označení
REMS	3-16 3-28 3-35 3-42 6-42 6-64 64-120	RAS Cu-INOX 3-16 RAS Cu-INOX 3-28 RAS Cu-INOX 3-35 RAS Cu-INOX 3-42 RAS Cu-INOX 6-42 RAS Cu-INOX 6-64 RAS Cu-INOX 64-120
Alarm	3-16 3-35	10030 10025
Brinko	3-35	632
Dako	4-16	231
Mast	3-16 3-35	C 16 C 35
ROLLER	3-16 3-28 3-35 6-42 6-64 64-120	Corso Cu-INOX 3-16 Corso Cu-INOX 3-28 Corso Cu-INOX 3-35 Corso Cu-INOX 6-42 Corso Cu-INOX 6-64 Corso Cu-INOX 64-120
Sturem	3-16 3-35 3-35	141600 123500 133500
VBW	3-16 3-36	143005 141005

Řezné kolečko Cu-INOX 3-120 S, s 4, uložené v jehlových ložiscích		
Obj.č.		
Tloušťka stěny s ≤ 4 mm	113213	
vhodné pro	pracovní rozsah	označení
REMS	3-35 8-64	RAS Cu-INOX 3-35 S RAS Cu-INOX 8-64 S
ROLLER	3-35 8-64	Corso Cu-INOX 3-35 S Corso Cu-INOX 8-64 S

Řezné kolečko REMS Cu-INOX b 3, s 4		
Obj.č.		
Tloušťka stěny s ≤ 4 mm	113220	
vhodné pro	pracovní rozsah	označení
Ridgid	3-16 3-28 6-28 6-60	103 150 101 205
Rothenberger	3-30 6-22	7.0019 7.0002
SuperEgo	3-16 3-30	716 725
VBW	6-28	142005
Virax	4-16 6-28 6-28	210310 (2103016) 210320 (2103100) 210300 (2103228)

Měděné trubky		
Řezné kolečko REMS Cu 3-120, s 3		
Obj.č.		
Tloušťka stěny s ≤ 3 mm	113225	
vhodné pro	pracovní rozsah	označení
REMS	3-16 3-28 3-35 3-42 6-42 6-64 64-120	RAS Cu-INOX 3-16 RAS Cu-INOX 3-28 RAS Cu-INOX 3-35 RAS Cu-INOX 3-42 RAS Cu-INOX 6-42 RAS Cu-INOX 6-64 RAS Cu-INOX 64-120
Alarm	3-16 3-35	10030 10025
Brinko	3-35	632
Dako	4-16	231
Mast	3-16 3-35	C 16 C 35
ROLLER	3-16 3-28 3-35 6-42 6-64 64-120	Corso Cu-INOX 3-16 Corso Cu-INOX 3-28 Corso Cu-INOX 3-35 Corso Cu-INOX 6-42 Corso Cu-INOX 6-64 Corso Cu-INOX 64-120
Sturem	3-16 3-35 3-35	141600 123500 133500
VBW	3-16 3-36	143005 141005



Výkonné, snadno ovladatelné elektrické nářadí pro dělení trubek. Pro řemeslo a průmysl. Pro stavbu a dílnu.

Trubky systémů s lisovanými tvarovkami: z nerezavějící oceli, C-oceli	Ø 12–28 mm
mědi	Ø 10–35 mm
Vrstvené trubky	Ø 10–40 mm

REMS Nano – Dělení do Ø 40 mm.
Superlehce. Rychle. Pravoúhle. Bez třísek.
Bez vnějšího otřepu. Na sucho.

Ideální pro systémy s lisovanými tvarovkami

Pravoúhle, v souladu s požadavky

Bez třísek, žádné třísky v potrubním systému

Bez vnějšího otřepu, žádné poškození O-kroužku prostřednictvím vnějšího otřepu

Na sucho, žádné poškození O-kroužku prostřednictvím mazací látky

Rychle, bez ovlivnění materiálu trubky přehřátím.

Konstrukce

Mobilní, elektrický řezák trubek k rychlému, pravoúhlému dělení bez vnějšího otřepu. Snadno ovladatelný a lehký, jen 1,9 kg. Také k připevnění na pracovní stůl nebo do svěráku. Stabilní, proti krutu odolná hliníková konstrukce pro pravoúhlý řez. Snadné dělení trubek díky speciálně vytvořenému řeznému kolečku. Poháněné řezné kolečko pro rychlé dělení. Sílu šetřící posuv prostřednictvím ergonomicky vytvořené páky posuvu. Řezné kolečko je díky omezení přestavovacího pohybu chráněno před kontaktem s opěrnými válečky.

Podpěra trubky

3 stabilní, speciálně uspořádané protitlačné válce z kalené přesné oceli k otáčení s malým třením a spolehlivým vedením dělených trubek v celém pracovním rozsahu Ø 10–40 mm a k optimalizaci bodu působení řezného kolečka na dělenou trubku (Patent EP 2 077 175). Bez seřizování.

Pohon

Robustní, precizně v kuličkových a jehlových ložiscích uložené převody, pracující bez údržby. Osvědčený stejnosměrný motor 230 V, 130 W. Výkonný, např. měděnou trubku Ø 22 mm jen za 3 s. Ideální otáčky 130 min⁻¹ pro optimální rychlost dělení materiálu. Bezpečnostní spínač.

Řezná kolečka REMS

Špičková německá kvalita. Výkonovým parametrům REMS Nano a děleným materiálům přizpůsobená řezná kolečka s různou řeznou geometrií k rychlému dělení bez vnějšího otřepu. Speciálně kalená, z osvědčené, houževnaté REMS oceli na řezné čelisti, garantují dlouhou dobu životnosti.



Kvalitní německý výrobek

Tested by electrosuisse >>

Rozsah dodávky

REMS Nano Basic-Pack. Elektrický řezák trubek k rychlému, pravoúhlému dělení trubek Ø 10–40 mm, bez vnějšího otřepu. Pro trubky systémů s lisovanými tvarovkami z nerezavějící oceli, C-oceli, Ø 12–28 mm, mědi Ø 10–35 mm. Vrstvené trubky Ø 10–40 mm. S převody, pracujícími bez údržby, osvědčeným stejnosměrným motorem 230 V, 50–60 Hz, 130 W. Otáčky 130 min⁻¹. Opěrné válce z vytvrzené přesné oceli. Bezpečnostní spínač. Jednostranný klíč SW 8. Bez řezného kolečka. V přenosné tašce.

	Obj.č.
	844010



Příslušenství

Označení	Obj.č.
REMS řezné kolečko Cu-INOX na trubky systémů s lisovanými tvarovkami z nerezavějící oceli, C-oceli, mědi	844050
REMS řezné kolečko V na vrstvené trubky	844051
Přenosná taška	574436
REMS Jumbo , skládací pracovní stoly, viz. str. 93.	
REMS Herkules , podpěry materiálu, viz. str. 94.	

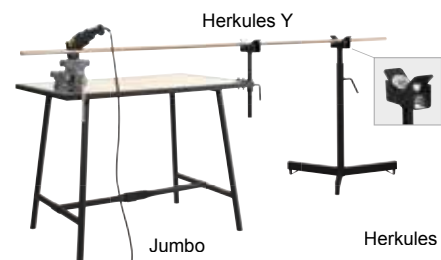

Jumbo

Herkules 3B

Výkonné, snadno ovladatelné elektrické nářadí pro dělení trubek. Pro řemeslo a průmysl. Pro stavbu a dílnu.

Trubky systémů s lisovanými tvarovkami:

z nerezavějící oceli, C-oceli \varnothing 12–28 mm
mědi \varnothing 10–35 mm

Vrstvené trubky \varnothing 10–40 mm

REMS Akku-Nano – Dělení do \varnothing 40 mm. Superlehce. Rychle. Pravoúhle. Bez třísek. Bez vnějšího ořepu. Na sucho.

Ideální pro systémy s lisovanými tvarovkami

Pravoúhle, v souladu s požadavky

Bez třísek, žádné třísky v potrubním systému

Bez vnějšího ořepu, žádné poškození O-kroužku prostřednictvím vnějšího ořepu

Na sucho, žádné poškození O-kroužku prostřednictvím mazací látky

Rychle, bez ovlivnění materiálu trubky přehřátím.

Konstrukce

Mobilní, akumulátorový řezák trubek k rychlému, pravoúhlému dělení bez vnějšího ořepu. Snadno ovladatelný a lehký, pohonná jednotka s akumulátorem jen 2,1 kg. Také k připevnění na pracovní stůl nebo do svěráku. Stabilní, proti krutu odolná hliníková konstrukce pro pravoúhlý řez. Snadné dělení trubek díky speciálně vytvořenému řeznému kolečku. Poháněné řezné kolečko pro rychlé dělení. Sílu šetřící posuv prostřednictvím ergonomicky vytvořené páky posuvu. Řezné kolečko je díky omezení přestavovacího pohybu chráněno před kontaktem s opěrnými válečky. Elektronická kontrola stavu nabití s ochranou proti úplnému vybití.

Podpěra trubky

3 stabilní, speciálně uspořádané protitlačné válce z kalené přesné oceli k otáčení s malým třením a spolehlivým vedením dělených trubek v celém pracovním rozsahu \varnothing 10–40 mm a k optimalizaci bodu působení řezného kolečka na dělenou trubku (Patent EP 2 077 175). Bez seřizování.

Pohon

Robustní, precizně v kuličkových a jehlových ložiscích uložené převody, pracující bez údržby. Silný akumulátorový motor 10,8 V, s velkou rezervou výkonu, výkon 270 W. Superychlý, např. mředěnou trubku \varnothing 22 mm jen za 3 s. Ideální otáčky 130 min⁻¹ pro optimální rychlost dělení materiálu. Bezpečnostní spínač.

Technologie Li-Ion

Akumulátor Li-Ion 10,8 V s kapacitou 1,3 Ah. Výkonný a lehký. Vysoká hustota energie pro mnoho odřezků. Ochrana přehřátí a přebíjení díky kontrole teploty (NTC). Rychlonabíječka pro krátkou dobu nabíjení. Žádný paměťový efekt pro maximální výkon akumulátoru.

Řezná kolečka REMS

Špičková německá kvalita. Výkonovým parametrům REMS Akku-Nano a dělení materiálů přizpůsobená řezná kolečka s různou řeznou geometrií k rychlému dělení bez vnějšího ořepu. Speciálně kalená, z osvědčené, houževnaté REMS oceli na řezné čelisti, garantují dlouhou dobu životnosti.

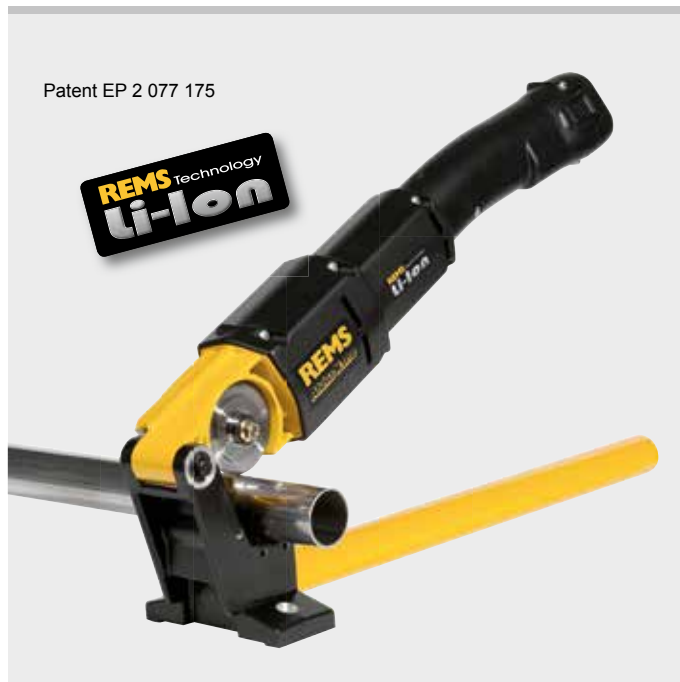

Patent EP 2 077 175



Kvalitní německý výrobek

Tested by electrosuisse >>>

Rozsah dodávky

REMS Akku-Nano Basic-Pack. Elektrický řezák trubek k rychlému, pravoúhlému dělení trubek \varnothing 10–40 mm, bez vnějšího ořepu. Pro trubky systémů s lisovanými tvarovkami z nerezavějící oceli, C-oceli, \varnothing 12–28 mm, mědi \varnothing 10–35 mm. Vrstvené trubky \varnothing 10–40 mm. S převody, pracujícími bez údržby, se silným akumulátorovým motorem 10,8 V, 270 W. Otáčky 130 min⁻¹. Bezpečnostní spínač. Akumulátor Li-Ion 10,8 V, 1,3 Ah, rychlonabíječka Li-Ion 230 V, 50–60 Hz, 65 W. Opěrné válce z vytvrzené přesné oceli. Jednostranný klíč SM 8. Bez řezného kolečka. V přenosné tašce.

	Obj.č.	
	844011	



Příslušenství

Označení	Obj.č.	
REMS řezné kolečko Cu-INOX na trubky systémů s lisovanými tvarovkami z nerezavějící oceli, C-oceli, mědi	844050	
REMS řezné kolečko V na vrstvené trubky	844051	
Akumulátor Li-Ion 10,8 V, 1,3 Ah	844510	
Rychlonabíječka Li-Ion/Ni-Cd 230 V, 50–60 Hz, 65 W	571560	
Přenosná taška	574436	
REMS Jumbo , skládací pracovní stoly, viz. str. 93.		
REMS Herkules , podpěry materiálu, viz. str. 94.		



Jumbo

Herkules 3B

Lehký, mobilní kompaktní stroj. Univerzální na dělení a odhrotování trubek. Pro řemeslo a průmysl. Pro stavbu a dílnu.

Trubky systémů s lisovanými tvarovkami z nerezavějící oceli, C-oceli, mědi	Ø 8–108 mm
Ocelové trubky EN 10255 (DIN 2440)	DN 10–100 Ø 1¼–4", Ø 14–115 mm

Litínové trubky (SML) EN 877 (DIN 19522)	DN 50–100
--	-----------

Plastové trubky SDR 11	
Tloušťka stěny $s \leq 10$ mm	Ø 10–110 mm

Vrtstvené trubky tloušťky stěny	Ø 10–110 mm
---------------------------------	-------------

REMS Cento RF Set

Svařované odtokové trubky/svody z nerezavějící oceli (EN 1124)	Ø 40–110 mm
--	-------------

REMS Cento – dělení a odhrotování do Ø 115 mm. Superrychle. Pravoúhle. Bez třísek. Bez vnějšího otřepu. Na sucho. Univerzální na mnohé trubky.

Univerzálně použitelný pro mnoho druhů trubek.

Ideální pro systémy s lisovanými tvarovkami

Pravoúhle, v souladu s požadavky

Bez třísek, žádné třísky v potrubním systému

Bez vnějšího otřepu, žádné poškození O-kroužku prostřednictvím vnějšího otřepu

Na sucho, bez poškození O-kroužku chladicími a mazacími látkami.

Rychle, bez ovlivnění materiálu trubky přehřátím.

Konstrukce

Kompaktní, přenosný stroj na dělení trubek k rychlému, pravoúhlému dělení trubek bez vnějšího otřepu. Snadno ovladatelný a lehký, jen 16,8 kg. Stabílí, v krotu pevná litá konstrukce pro pravoúhlý řez. Lehké dělení trubek díky speciálně vytvořenému řeznému kolečku. Poháněné řezné kolečko a přímočarý posuv pro rychlé dělení (**Patent EP 1 782 904**). Sílu šetřící posuv prostřednictvím pro uchopení výhodně umístěné posuvové páky a v jehlových ložiscích uloženého vřetena s trapézovým závitem. Řezné kolečko je díky omezení přestavovacího pohybu chráněno před kontaktem s opěrnými válečky. Připojení k pohonu vnějšího/vnitřního odhrotovače trubek REMS REG 10–54 E. Pro pracovní stůl. Podstavec nebo pojízdný podstavec jako příslušenství, pro jednoduchou přepravu, optimalizaci pracovní výšky a stabilní postavení. K ovládání pohonného stroje na zemi je možno dodat alternativní posuvovou páku, viz příslušenství.

Vodící kladky

4 stabilní, v kuličkových ložiscích uložené vodící kladky z kalené přesné ocelové trubky k otáčení dělených trubek s malým třením Ø 22–115 mm, Ø ¼–4", licho-běžníkově uspořádané, vyměnitelné. Není nutné provádět seřizování v celém pracovním rozsahu Ø 22–115 mm. Vodící kladky z nerezové oceli jako příslušenství. Dělení trubek Ø 8–22 mm vložením dvou kusů trubek Ø 28 × 220 mm na vodící kladky. REMS Cento RF se 4 stabilními, v kuličkových ložiscích uloženými vodícími kladkami k otáčení dělených trubek svařovaných odtokových trubek/svodů z nerezavějící oceli (EN 1124) Ø 40–110 mm s malým třením, z polyamidu, k zabránění poškození vnějšího povrchu trubky, s trubkovými vedeními Ø 75 a 110 mm.

Pohon

Robustní, precizně v kuličkových a jehlových ložiscích uložené převody, pracující bez údržby. Osvědčený univerzální motor, 1200 W. Výkonný, např. nerezavějící ocelovou trubku Ø 54 mm oddělí jen za 4 s. Ideální počet otáček 115 min⁻¹ pro optimální rychlost dělení trubky. Bezpečnostní nožní spínač pro ergonomickou a bezpečnou práci.

Řezná kolečka REMS

Špičková německá kvalita. Výkonovým parametrům REMS Cento a děleným materiálům přizpůsobená řezná kolečka s různou řeznou geometrií k rychlému dělení bez vnějšího otřepu. Speciálně kalená, z osvědčené, houževnaté REMS oceli na řezné čelisti, garantují dlouhou dobu životnosti.

REMS odhrotovače trubek

Vnitřní odhrotovač trubek REMS REG 28–108 na trubky Ø 28–108 mm, Ø ¼–4", pro elektrický pohon strojem na dělení trubek REMS Cento, jako příslušenství. Vnější-/vnitřní odhrotovač trubek REMS REG 10–54 E na trubky Ø 10–54 mm, Ø ½–2½", pro elektrický pohon strojem na dělení trubek REMS Cento, viz. str. 87.

Patent EP 1 782 904



REMS REG 10–54 E

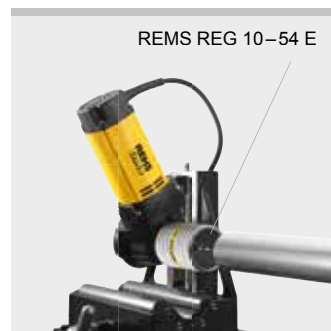

REMS REG 28–108

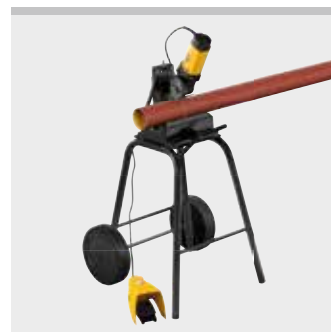

Tested by electrosuisse >>>

Kvalitní německý výrobek



Rozsah dodávky

REMS Cento Basic. Stroj na dělení trubek k rychlému, pravouhému dělení trubek Ø 8–115 mm, bez vnějšího otřepu. Pro trubky systému s lisovanými tvarovkami z nerezové oceli, uhlíkové oceli, mědi, Ø 8–108 mm. Pro ocelové trubky EN 10255 (DIN 2440) DN 10–100, Ø ¾–4", Ø 14–115 mm, litinové trubky (SML) EN 877 (DIN 19522) DN 50–100, plastové trubky SDR 11, tloušťka stěny s ≤ 10 mm, Ø 10–110 mm, vrstvené trubky Ø 10–110 mm. S převody nevyžadující údržbu, osvědčeným univerzálním motorem 230 V, 50–60 Hz, 1200 W. Počet otáček 115 min⁻¹. Opěrné válečky z vytvrzené přesné ocelové trubky na trubky Ø 22–115 mm, Ø ¾–4". Bezpečnostní nožní spínač. Očkový klíč. Bez řezného kolečka. Pro pracovní stůl, podstavec nebo pojízdný podstavec. V kartonu.

	Obj.č.	
	845001	

Jiná napětí sítě na vyžádání.



Rozsah dodávky

REMS Cento RF Set. Stroj k dělení trubek speciálně k rychlému, pravouhému dělení svařovaných odtokových trubek/svodů z nerezavějící oceli (EN 1124) Ø 40–110 mm. Jako obj.č. 845001, avšak s vodicími kladkami z polyamidu a trubkovými vedeními Ø 75 a 110 mm. Bezpečnostní nožní spínač. Očkový klíč. S řezným kolečkem RF. Pro pracovní stůl, podstavec nebo pojízdný podstavec. V kartonu.

	Obj.č.	
	845003	

Jiná napětí sítě na vyžádání.



Příslušenství

Označení	Obj.č.	
Posuvová páka k ovládání pohonného stroje na podlaze (pro pohonné stroje od roku výroby 2014).	845218	
REMS řezné kolečko Cu-INOX na trubky systémů s lisovanými tvarovkami z nerezavějící oceli, mědi, C-oceli	845050	
REMS řezné kolečko Cu , speciální na trubky systémů s lisovanými tvarovkami z mědi	845053	
REMS řezné kolečko St na ocelové trubky, litinové trubky (SML)	845052	
REMS řezné kolečko V na plastové a vrstvené trubky, tloušťka stěny s ≤ 10 mm	845051	
REMS řezné kolečko C-SF speciálně na trubky systémů s lisovanými tvarovkami /systémů s nástrčnými tvarovkami z uhlíkové oceli, při současném vytvoření sražení hrany.	845055	
REMS řezné kolečko RF dělení svařovaných odtokových trubek/svodů z nerezavějící oceli (EN 1124) s REMS Cento RF.	845054	
Vodicí kladka, sada 4 kusů , z kalené přesné ocelové trubky	845118	
Vodicí kladka INOX, sada 4 kusů , z nerezové ocelové trubky	845110	
REMS REG 10–54 E. Vnější-/Vnitřní odhrotovač trubek, viz. str. 87.		
REMS REG 28–108. Vnitřní odhrotovač trubek na trubky Ø 28–108 mm, Ø ¾–4", pro elektrický pohon strojem na dělení trubek REMS Cento (s řezným kolečkem REMS obj.č. 845050 nebo 845053).	113840	
Podstavec	849315	
Podstavec pojízdný	849310	
REMS Jumbo , skládací pracovní stoly, viz. str. 93.		
REMS Herkules , podpěry materiálu, viz. str. 94.		



Robustní, mobilní kompaktní stroj. Univerzálně použitelný k dělení trubek. Pro řemeslo a průmysl. Pro stavbu a dílnu.

Trubky systémů s lisovanými tvarovkami z nerezavějící oceli, C-oceli, mědi	Ø 54–225 mm
Ocelové trubky EN 10255 (DIN 2440)	DN 50–150 Ø 2–6"
Litínové trubky (SML) EN 877 (DIN 19522)	DN 50–200
Plastové trubky SDR 11	
Tloušťka stěny $s \leq 21$ mm	Ø 40–225 mm
Vrtstvené trubky tloušťky stěny	Ø 40–110 mm

REMS DueCento – dělení do Ø 225 mm. Pravoúhle. Bez třísek. Vhodný pro svařování. Rychle. Bez vnějšího otřepu. Na sucho.

Univerzálně použitelný pro mnoho druhů trubek.

Pravoúhle, v souladu s požadavky

Bez třísek, žádné třísky v potrubním systému, žádný prach

Vhodný pro svařování, ke svařování objímek a pro svařování na tupo

Rychle, bez ovlivnění materiálu trubky přehřátím

Bez vnějšího otřepu, snadné zasunutí do spojovacích objímek

Suchá, bez poškození chladicími a mazacími látkami

Konstrukce

Kompaktní, přenosný stroj na dělení trubek k rychlému, pravoúhlému dělení trubek bez vnějšího otřepu. Snadno ovladatelná a přenosná, pouze 37 kg. Stabilní, v křtu pevná litá konstrukce pro pravoúhlý řez. Lehké dělení trubek díky speciálně vytvořenému řeznému kolečku. Poháněné řezné kolečko a přímočarý posuv pro rychlé dělení (**Patent EP 1 782 904**). Sílu šetřící posuv prostřednictvím pro uchopení výhodně umístěné posuvové páky a v jehlových ložiscích uloženého vřetena s trapezovým závitem. Řezné kolečko je díky omezení přestavovacího pohybu chráněno před kontaktem s opěrnými válečky. Praktický mobilní podstavec se dvěma pryžovými koly pro jednoduchou přepravu.

Vodící kladky

4 stabilní, v kuličkových ložiscích uložené vodící kladky z kalené přesné ocelové trubky k otáčení dělených trubek s malým třením, uspořádané v konvexním čtyřúhelníku pro vycentrovaný posuvový tlak v pracovním rozsahu Ø 100–225 mm, Ø 4–6", bez seřizování (**ohlášen Patent EP 2 740 556**). Nástavec s vodícími kladkami k dělení trubek Ø 40–100 mm, Ø 1½–3½ mm jako příslušenství.

Pohon

Robustní, precizně v kuličkových a jehlových ložiscích uložené převody, pracující bez údržby. Osvědčený univerzální motor, 1200 W. Výkonný, např. plastovou trubku PE Ø 225 mm za pouhých 15 s. Ideální počet otáček 115 min⁻¹ pro optimální rychlost dělení trubky. Bezpečnostní nožní spínač pro ergonomickou a bezpečnou práci.

Řezná kolečka REMS

Špičková německá kvalita. Výkonovým parametrům REMS DueCento a děleným materiálům přizpůsobená řezná kolečka s různou řeznou geometrií k rychlému dělení bez vnějšího otřepu. Speciálně kalená, z osvědčené, houževnaté REMS oceli na řezné čelisti, garantují dlouhou dobu životnosti.

Podpěry trubek

Podpěry trubek, výškově nastavitelné, pro trubky Ø 40–100 mm, Ø 1½–3½" a Ø 100–225 mm, Ø 4–6". Snadný pohyb materiálu ve všech směrech během otáčení, tažení a posuvu díky čtyřem kuličkám z nerezové oceli uloženým v pouzdech chráněných proti korozi. Bezpečné vedení dlouhých trubek díky použití několika podpěr trubek.

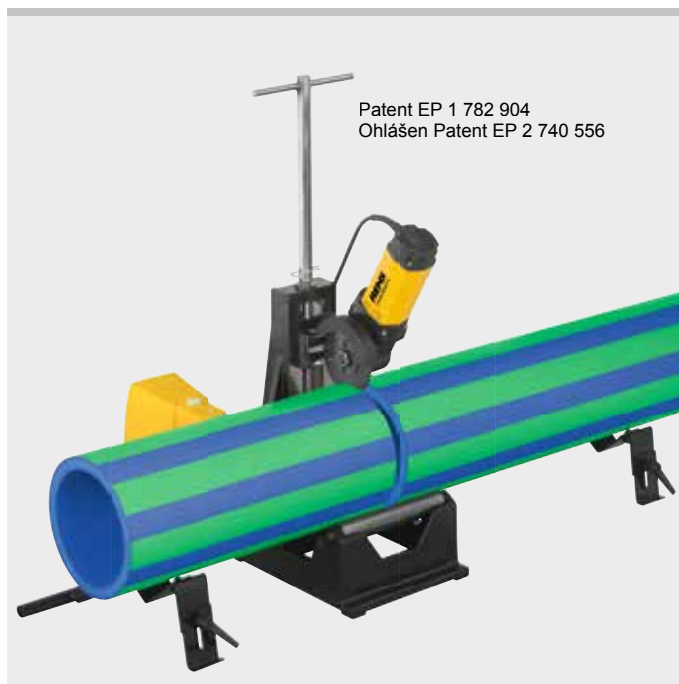

Patent EP 1 782 904
Ohlášen Patent EP 2 740 556



Kvalitní německý výrobek

Tested by electrosuisse >>>

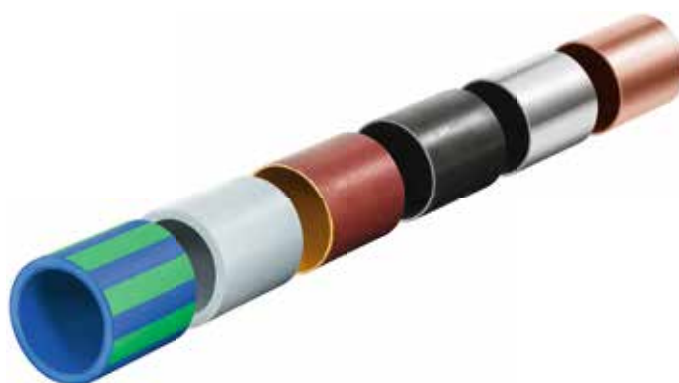

Rozsah dodávky

REMS DueCento Basic. Stroj na dělení trubek k rychlému, pravoúhlému dělení trubek Ø 40–225 mm, bez vnějšího otřepu. Pro trubky systémů s lisovanými tvarovkami z nerezavějící oceli, uhlíkové oceli, mědi, Ø 54–225 mm. Pro ocelové trubky EN 10255 (DIN 2440) DN 50–150, Ø 2–6", litinové trubky (SML) EN 877 (DIN 19522) DN 50–200, plastové trubky SDR 11, tloušťka stěny $s \leq 21$ mm, Ø 40–225 mm, vrstvené trubky Ø 40–110 mm. S bezúdržbovou převodovkou, osvědčeným univerzálním motorem 230 V, 50–60 Hz, 1200 W. Otáčky 115 min⁻¹. Vodicí kladky z kalených přesných ocelových trubek na trubky Ø 100–225 mm, Ø 4–6". Bezpečnostní nožní spínač. Očkový klíč. Bez řezného kolečka. 2 kusy výškově nastavitelných podpěr trubek Ø 100–225 mm, Ø 4–6". V kartonu.

Obj.č.
845004

Jiná napětí sítě na vyžádání.



Příslušenství

Označení	Obj.č.
REMS řezné kolečko Cu-INOX na trubky systémů s lisovanými tvarovkami z nerezavějící oceli, mědi, C-oceli	845050
REMS řezné kolečko Cu , speciální na trubky systémů s lisovanými tvarovkami z mědi	845053
REMS řezné kolečko St na ocelové trubky, litinové trubky (SML)	845052
REMS řezné kolečko C-SF speciálně na trubky systémů s lisovanými tvarovkami /systémů s nástrčnými tvarovkami z uhlíkové oceli, při současném vytvoření sražení hrany.	845055
REMS řezné kolečko V, s 10 na plastové a vrstvené trubky, tloušťka stěny $s \leq 10$ mm	845051
REMS řezné kolečko P, s 21 , pro plastové a vrstvené trubky, tloušťka stěny $s \leq 21$ mm	845057
Podpěra trubek Ø 100–225 mm , výškově nastavitelná, pro trubky Ø 100–225 mm, Ø 4–6"	845220
Podpěra trubek Ø 40–100 mm , výškově nastavitelná, pro trubky Ø 40–225 mm, Ø 1½–3½"	845230
Nástavec s vodicími kladkami k dělení trubek Ø 40–100 mm, Ø 1½–3½"	845060



Robustní kvalitní nářadí k čistému, rychlému dělení trubek. Stabilní provedení z hořčíku. Pro ovládání jednou rukou.

Plastové trubky, vrstvené trubky $\varnothing \leq 26 \text{ mm}$
 $\varnothing \leq 1''$

REMS ROS P 26 – Rychlé dělení jedním stříhem

Stabilní provedení z hořčíku, obzvláště lehké.

Pro ovládání jednou rukou. Rychlé dělení jedním stříhem.

Speciálně tvrzený a speciálně nabroušený břit, vyměnitelný, povlakovaný PTFE. Německý kvalitní výrobek.

Pravouhlý řez bez otřepů díky oboustranné opěře trubky a oboustranně vedenému břítu.

Beztržiskové dělení – žádné třísky, které zůstávají ležet v trubce.

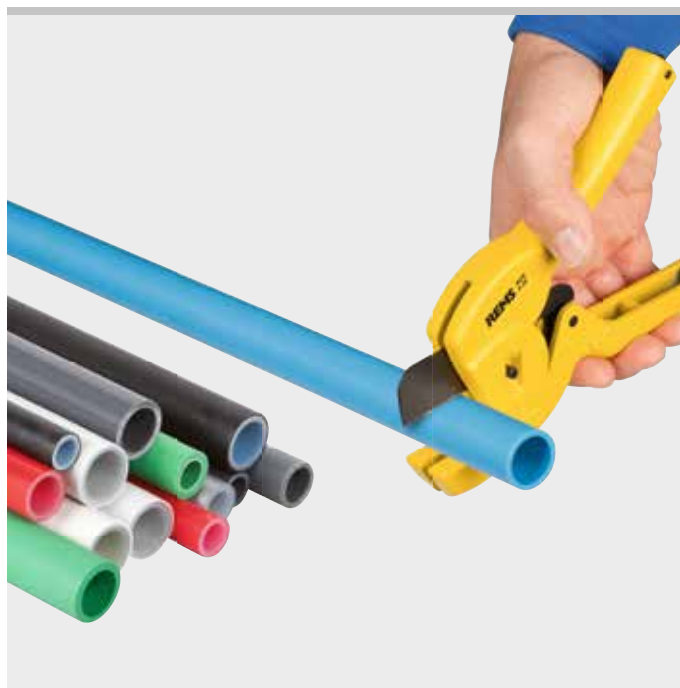

Rozsah dodávky

REMS ROS P. Nůžky na trubky pro plastové a vrstvené trubky. S břítem. V blistrovém balení.

Označení	Trubka $\varnothing \leq \text{mm/palce}$	Obj.č.	
P 26	26 1"	291240	

Příslušenství

Označení	Obj.č.	
Čepel pro REMS ROS P 26	291241	



Ruční kvalitní nástroje pro čisté, rychlé dělení trubek. I pro tenkostěnné trubky. Stabilní provedení z hliníku. Pro ovládání jednou rukou.

Plastové trubky, vrstvené trubky $\varnothing \leq 63 \text{ mm}$
 $\varnothing \leq 2''$

REMS ROS P 35
REMS ROS P 35 A
REMS ROS P 42
REMS ROS P 42 S
REMS ROS P 63 S

Stabilní provedení z hliníku.

Vyměnitelné, speciálně kalené klínové čepele, i pro tenkostěnné trubky.

Pro ovládání jednou rukou. Použití minimální síly díky sílu převádějícímu předsuvu ráčny.

Rychloposuv vzad šetří čas a námahu. REMS ROS P 35 A s automatickým rychloposuvem vzad po oddělení trubky.

Kolmý řez bez otřepů díky přesné podpěře trubky a oboustranně vedené čepele.

Beztržiskové dělení – žádné třísky, které zůstávají ležet v trubce.

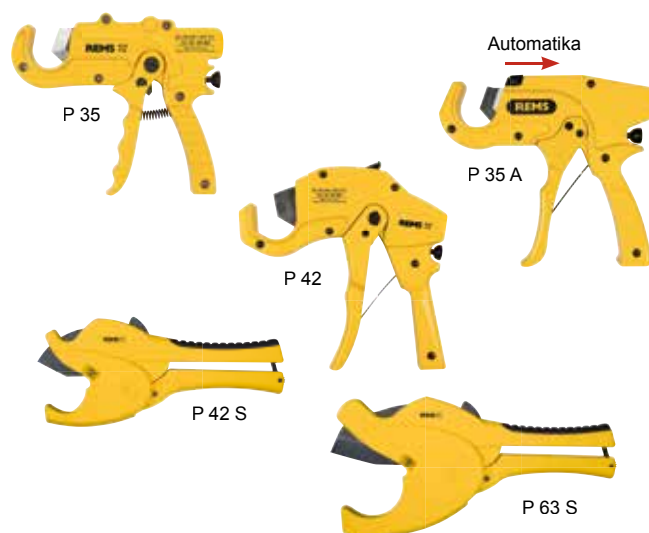

Rozsah dodávky

REMS ROS P. Nůžky na trubky pro plastové a vrstvené trubky. S čepeleí. V blistrovém balení/v kartonu.

Označení	Trubka $\varnothing \leq \text{mm/palce}$	Obj.č.
P 35 s rychloposuvem vzad	35 1 3/8"	291200
P 35 A s automatickým rychloposuvem vzad	35 1 3/8"	291220
P 42 s rychloposuvem vzad	42 1 5/8"	291250
P 42 S s rychloposuvem vzad	42 1 5/8"	291000
P 63 S s rychloposuvem vzad	63 2"	291270

Robustní kvalitní nástroje pro čisté, rychlé dělení trubek. Stabilní ocelové provedení. Dlouhá životnost.

Plastové trubky $\varnothing \leq 75 \text{ mm}$
 $\varnothing \leq 2\frac{1}{2}''$

REMS ROS P 75 P

Robustní ocelové provedení pro tvrdé nároky a dlouhou dobu životnosti, s koncovým dorazem pro energické přestavení, ideální také pro silnostěnné plastové trubky.

Hrubé, proti skluzu odolné rukojeti, dobře uchopitelné.

Speciálně kalené a speciálně broušené čepele, vyměnitelné.

Snadná, rychlá práce pomocí oboustranně vedené ráčny a jemně ozubeného převodu ráčny, speciálně kaleného.

Kolmý řez, bez otřepů, díky oboustranně podpěře trubky a oboustranně vedené čepeleí.

Beztržiskové dělení – žádné třísky, které zůstávají ležet v trubce.



Rozsah dodávky

REMS ROS P. Nůžky na plastové trubky. S čepeleí. V kartonu.

Označení	Trubka $\varnothing \leq \text{mm/palce}$	Obj.č.
P 75 P	75 2 1/2"	291101

Příslušenství

Označení	Obj.č.
Čepel pro REMS ROS P 35	291201
Čepel pro REMS ROS P 35 A	291221
Čepel pro REMS ROS P 42	291251
Čepel pro REMS ROS P 42 S	291036
Čepel pro REMS ROS P 63 S	291037
Čepel pro REMS ROS P 75	291111
Čepel pro REMS ROS P 75 P	291112

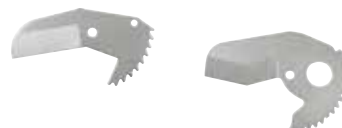

REMS Cut 110 P

Přístroj na dělení trubek a srážení hran

Robustní kvalitní nástroj pro kolmé, rovné dělení trubek a srážení hran (15°) v rámci jednoho pracovního úkonu. Použitelný kdekoli, volně z ruky, v paralelním svěráku nebo na pracovním stole.

Plastové trubky z

ABS, PB, PE, PE-HD, PE-X,

PP, PVC, PVDF

Ø 40–110 mm

REMS Cut 110 P – současně řezat a srážet hrany.

Robustní kovové provedení pro těžké zatížení.

Řezání trubek a srážení hran v rámci jednoho pracovního úkonu. Přestavením nástroje je možné trubky také pouze řezat.

Jednoduchá, rychlá práce, ergonomický upínací držák.

Pérovací upínací vložky z plastu pro vystředěné upnutí různých velikých trubek. Jednoduchá výměna bez nářadí.

Plynule nastavitelný upínací tlak pro vyrovnání tolerancí trubek.

Nástroj na řezání a srážení hran z tvrdokovu s optimální geometrií břitů pro přesné řezání a srážení hran. Dlouhá životnost.

Držák na pracovní stůl pro práci šetřící námahu.

Sada nářadí Cu-INOX a upínací vložky pro řezání svařovaných okapů z mědi, titanu, nerezové oceli a svařených odpadních trubek z nerezové oceli, jako příslušenství.



Rozsah dodávky

REMS Cut 110 P Set. Přístroj na řezání a srážení hran trubek na plastové trubky z ABS, PB, PE, PE-HD, PE-X, PP, PVC, PVDF, Ø 40–110 mm. Rychloupínací zařízení Ø 110 mm vždy se 2 upínacími vložkami Ø 50 a 75 mm. Sada nářadí P s nářadím na řezání a srážení hran P, s 11. V pevném kufru.

Označení	Obj.č.
Set 50-75-110	290400



Příslušenství

Označení	Trubka Ø mm	Obj.č.
Upínací vložka, sada 2 kusů	40	290420
	50	290421
	52	290422
	56	290444
	58	290423
	60	290445
	63	290427
	75	290424
	76	290446
	78	290425
	80	290447
	87	290448
	90	290426
100	290449	
Sada nářadí P s nářadím na řezání a srážení hran P, s 11		290432
Nástroj na řezání a srážení hran P, s 11		290430
Nástroj na řezání a srážení hran P, s 15,5		290431
Sada nářadí Cu-INOX s řezným kolečkem Cu-INOX 3–120, s 4		290433
REMS řezné kolečko Cu-INOX 3–120, s 4		113210
Držák na pracovní stůl		290440
Kufr		290437

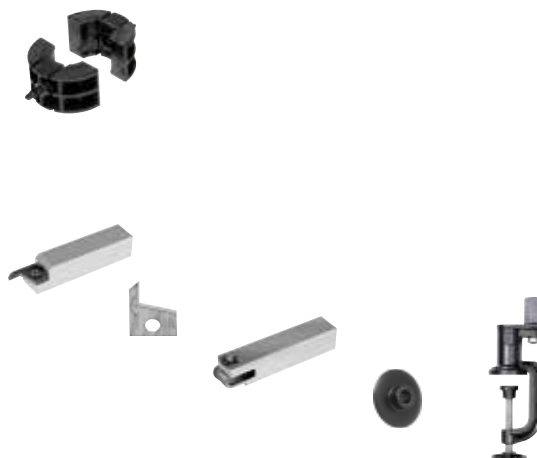

REMS Cut 110 Cu-INOX

Přístroj na dělení trubek

Robustní kvalitní nástroj pro kolmé řezání svařených trubek. Použitelný kdekoli, volně z ruky v paralelním svěráku nebo na pracovním stole.

Svařované odtokové trubky/svody z mědi, titan-zinku, nerezavějící oceli (EN 1124)

Ø 50–110 mm

REMS Cut 110 Cu-INOX – Dělit svody jednoduše.

Robustní kovové provedení pro tvrdé zatížení.

Jednoduchá, rychlá práce, ergonomický upínací držák.

Pérovací upínací vložky z plastu pro vystředěné upnutí různých velikých trubek. Jednoduchá výměna bez nářadí.

Plynule nastavitelný upínací tlak pro vyrovnání tolerancí trubek.

Speciální kalené řezné kolečko z osvědčené, velmi odolné REMS oceli na závitorezné čelisti zaručuje dlouhou životnost.

Držák na pracovní stůl pro práci šetřící námahu.

Sada nářadí P a upínací vložky pro kolmé, rovné řezání a srážení hran (15°) plastových trubek, jako příslušenství, viz. str. 82.



Rozsah dodávky

REMS Cut 110 Cu-INOX Set. Přístroj k dělení trubek na svařované odtokové trubky/svody z mědi, titan-zinku, nerezavějící oceli (EN 1124), Ø 50–110 mm. Zařízení na rychlé upínání Ø 110 mm s upínacími vložkami. Sada nářadí Cu-INOX s řezným kolečkem Cu-INOX 3–120, s 4. V pevném kufru.

Označení	Obj.č.
Set 50-75-110	290412
Set 60-80-100-110	290410
Set 76-87-100-110	290411



Příslušenství

Označení	Obj.č.
Upín. vložky, viz. str. 82.	
Sada nářadí Cu-INOX s řezným kolečkem Cu-INOX 3–120, s 4	290433
REMS řezné kolečko Cu-INOX 3–120, s 4	113210
Držák na pracovní stůl	290440



Kvalitní nářadí dobře padnoucí do ruky pro jednoduché a rychlé srážení vnějších hran trubek (15°).

Plastové trubky Ø 16–250 mm, Ø ¾–10"

Tloušťka stěny ≤ PN 16

REMS RAG – srážení hran pod úhlem 15°.

Srážení hran pod úhlem 15° na běžných plastových trubkách.

Vhodný také pro odhrotování plastových trubek pro lehké připojování při svařování tvarovek.

Průměr trubky a tloušťku stěny trubek lze plynule nastavit.

Velmi snadné a rychlé srážení hran trubek díky obzvláště výhodné geometrii bříty.

Patent DE 44 09 983, patent US 5,641,253. Superkluzné prisma s dvojitým úhlem úkosu pro dobré vedení malých velikostí trubek. Z vysoce zatížitelného polyamidu zesíleného skleněným vláknem.

Vyměnitelné úkosovací ostří.



Kvalitní německý výrobek

Patent DE 44 09 983
Patent US 5,641,253

Rozsah dodávky

REMS RAG. Přístroj na srážení vnějších hran plastových trubek. S úkosovacím ostřím. V kartonu.

Označení	Trubka Ø ≤ mm/palce	Obj.č.
P 16–110	16–110 / ¾–4"	292110
P 32–250	32–250 / 1¼–10"	292210

Příslušenství

Označení	Obj.č.
Srážecí bříty, sada 2 kusů, pro REMS RAG P 16–250	292011



REMS REG Universal

Univerzální odhrotač

Univerzální kvalitní nástroj pro odhrotování trubek a hran z různých materiálů.

Měď, ocel, mosaz, hliník, plast.

REMS REG Universal – všuměl.

Robustní kovové provedení pro vysoké nároky.

Snadná obsluha a dobrá manipulace díky ergonomické šestihřanné rukojeti.

V rukojeti umístěný rotující univerzální odhrotačací nůž, který se přizpůsobí odhroťovanému polotovaru.

Speciálně kalený a speciálně broušený břit univerzálního odhrotače zaručuje snadné odhrotování a extrémně dlouhou životnost.

Rychlá, jednoduchá výměna břitu pomocí stažení předního posuvného pouzdra.

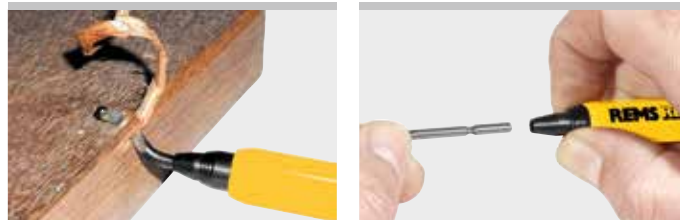

Rozsah dodávky

REMS REG Universal. Univerzální odhrotač. Na měď, ocel, mosaz, hliník, plast. Na kartonu.

	Obj.č.	
	113910	

Příslušenství

Označení	Obj.č.	
Univerzální odhrotačací čepel, broušená	113360	

REMS REG St 1/4–2"

Odhrotač na vnitřní odhrotování trubek

Robustní kvalitní nástroj na vnitřní odhrotování trubek. Pro elektrický pohon.

Ocelové a jiné trubky Ø 1/4–2"

REMS REG St 1/4–2": bez námahy elektricky odhroťovat.

Odhrotač na vnitřní odhrotování s osmihrannou nástrčnou hlavou pro pohon elektrickými závitnicemi s osmihranným unášečem, např. REMS Amigo E, REMS Amigo 2, REMS Amigo 2 Compact.

Speciálně kalený a speciálně broušený odhrotačací břit zaručuje snadné odhrotování a extrémně dlouhou životnost. 2-řezný pro optimální odchod třísek, především při malých průměrech trubek.



Kvalitní německý výrobek



Rozsah dodávky

REMS REG St 1/4–2". Odhrotač na vnitřní odhrotování na elektrický pohon. Na ocelové a jiné trubky, Ø 1/4–2". V kartonu.

	Obj.č.	
	731700	

REMS REG 3–35

Odhrotač na vnitřní a vnější odhrotování

Robustní nástroj pro vnitřní a vnější odhrotování trubek.

Měděné, mosazné, hliníkové, ocelové, plastové trubky Ø 3–35 mm
Ø 1/8–1 3/8"

REMS REG 3-35 – malý a ostrý.

Rychlé, snadné odhrotování pomocí 3 speciálně kalených a speciálně broušených odhrotačacích nožů.

Robustní kryt z nárazuvzdorného, odolného plastu.

Rozsah dodávky

REMS REG 3–35. Odhrotač na vnitřní a vnější odhrotování trubek. Na měděné, mosazné, hliníkové, ocelové a plastové trubky, Ø 3–35 mm, Ø 1/8–1 3/8". V blistrovém balení.

	Obj.č.	
	113900	



Kvalitní německý výrobek

REMS REG 8–35

Odhrotovač na vnitřní a vnější odhrotování trubek

Robustní kvalitní nástroj k vnějšímu a vnitřnímu odhrotování trubek.

Nerezové ocelové trubky, jiné ocelové trubky, měděné, mosazné hliníkové a plastové trubky

Ø 8–35 mm
Ø 3/8–1 3/8"

REMS REG 8–35 – mnohobřitý do Ø 35 mm.

Lehké, snadné ruční odhrotování díky mnoha speciálně kaleným a speciálně broušeným břitům.

Robustní kovové provedení pro vysoké nároky.



Rozsah dodávky

REMS REG 8–35. Odhrotovač na vnitřní a vnější odhrotování trubek. Na nerezové ocelové trubky, jiné ocelové trubky, měděné, mosazné, hliníkové a plastové trubky, Ø 8–35 mm, Ø 3/8–1 3/8". V blistrovém balení.

	Obj.č.	
	113825	

REMS REG 10–42

Odhrotovač na vnitřní a vnější odhrotování trubek

Robustní, masivní celokovový nástroj na vnitřní a vnější odhrotování trubek. Na ruční nebo elektrický pohon.

Nerezové ocelové trubky, ostatní ocelové trubky, měděné, mosazné, hliníkové, plastové trubky

Ø 10–42 mm
Ø 1/2–1 5/8"

REMS REG 10-42 – ručně nebo elektricky. Speciálně na nerezové ocelové trubky.

Ideální na trubky všech druhů. Speciálně na nerezové trubky systémů s lisovanými tvarovkami.

Snadné, rychlé odhrotování díky účelu odpovídajícímu, masivnímu celokovovému nástroji se 4 speciálně kalenými a speciálně broušenými odhrotovacími noži.

Unášec pro elektrický pohon prostřednictvím akumulátorového vrtacího šroubováku REMS Helix (strana 91) a jinými vrtacími šroubováky (počet otáček ≤ 300 min⁻¹), jako příslušenství.



Kvalitní německý výrobek



Rozsah dodávky

REMS REG 10–42. Odhrotovač na vnitřní a vnější odhrotování trubek pro ruční nebo elektrický pohon. Na nerezové ocelové trubky, ostatní ocelové trubky, měděné, mosazné, hliníkové a plastové trubky, Ø 10–42 mm, Ø 1/2–1 5/8". Bez unášče pro elektrický pohon. V blistrovém balení.

	Obj.č.	
	113810	

Příslušenství

Označení	Obj.č.	
Unášec k REMS REG 10–42	113815	
REMS Helix, akumulátorový vrtací šroubovák, viz strana 91		



REMS REG 10-54

Odhrotovač na vnitřní a vnější odhrotování trubek

Robustní kvalitní nástroj k vnějšímu a vnitřnímu odhrotování trubek.

Nerezové ocelové trubky, jiné ocelové trubky, měděné, mosazné, hliníkové a plastové trubky

Ø 10–54 mm
Ø ½–2 1/8"

REMS REG 10-54 – mnohobřitý do Ø 54 mm.

Lehké, snadné ruční odhrotování díky mnoha speciálně kaleným a speciálně broušeným břitům.

Robustní kovové provedení pro vysoké nároky.



Rozsah dodávky

REMS REG 10-54. Odhrotovač na vnitřní a vnější odhrotování trubek. Na nerezové ocelové trubky, jiné ocelové trubky, měděné, mosazné, hliníkové a plastové trubky. V blistrovém balení.

	Obj.č.	
	113830	

REMS REG 10-54 E

Odhrotovač na vnitřní a vnější odhrotování trubek

Robustní kvalitní nástroj k vnějšímu a vnitřnímu odhrotování trubek. Pro ruční nebo elektrický pohon.

Nerezové ocelové trubky, jiné ocelové trubky, měděné, mosazné, hliníkové a plastové trubky

Ø 10–54 mm
Ø ½–2 1/8"

REMS REG 10-54 E – rukou nebo elektricky. Speciálně pro nerezavějící ocelové trubky.

Lehké, snadné ruční odhrotování díky mnoha speciálně kaleným a speciálně broušeným břitům.

Integrovaný šestihřanný unášec pro elektrický pohon prostřednictvím akumulátorového vrtacího šroubováku REMS Helix (strana 91) a jinými vrtacími šroubováky s unášecem bitů 1/4" (počet otáček ≤ 300 min⁻¹), dělicím strojem na trubky REMS Cento (strana 76) a kotoučovou pilou REMS Turbo Cu-INOX (strana 64) (**Patent EP 2 058 067**).

Robustní kovové provedení pro vysoké nároky.

Patent EP 2 058 067



Rozsah dodávky

REMS REG 10-54 E. Odhrotovač na vnitřní a vnější odhrotování trubek pro ruční nebo elektrický pohon. Na nerezové ocelové trubky, jiné ocelové trubky, měděné, mosazné, hliníkové a plastové trubky, Ø 10–54 mm, Ø ½–2 1/8". V blistrovém balení.

	Obj.č.	
	113835	

Příslušenství

Označení







REMS Helix, akumulátorový vrtací šroubovák, viz strana 91

REMS Cento, stroj na dělení trubek, viz strana 76

REMS Turbo Cu-INOX, kotoučová pila na trubky, viz strana 64



Montáž

	Kleště na trubky	90
	Akumulátorový vrtací šroubovák	91
	Stanice pro opracování trubek Řetězové upínací svěráky na trubky	92
	Skládací pracovní stoly	93
	Podpěry materiálu	94
	Akumulátorová LED-svítilna	95

REMS Catch S

Kleště na trubky

Robustní kvalitní nástroje pro vysoké nároky a dlouhou životnost. Celooceťové, zápusťkově kované.

Švédský model podle DIN 5234 – Form C.

Trubky $\varnothing \leq 3''$
Matky, šrouby, plochý materiál

REMS Catch S – pro profesionální použití.

Švédský model se svěrnými čelistmi ve tvaru S pro bezpečné 3-bodové uchycení. Samosvírací, proto zaručuje bezpečné uchopení a držení, i hladkých trubek.

Robustní provedení z chrom-vanadiové oceli, celooceťové, zápusťkově kované, tvrzené, povrchová úprava práškovým lakem. Kalené ozubení, vysoce odolné proti opotřebení. Ergonomický tvar ramena, protiskluzné. Ochrana při sevření zabraňuje uskřípnutí. Neztratitelná nastavovací matka. Zesílené pouzdro.

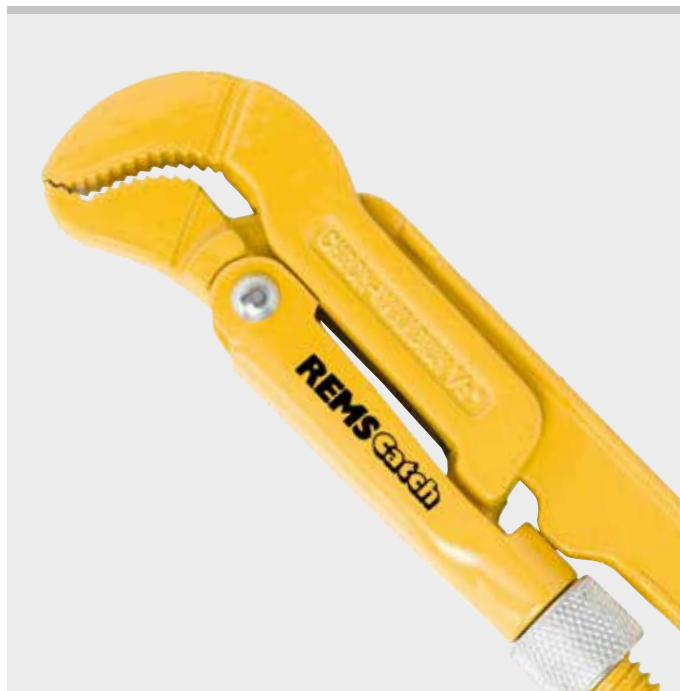

Rozsah dodávky

REMS Catch S. Kleště na trubky se svěrnými čelistmi ve tvaru S, švédský model. DIN 5234 – Forma C. V plastovém plášti.

Označení Trubka $\varnothing \leq$ palce	Upínací šířka mm	Obj.č.
S 1/2"	36	116000
S 1"	47	116005
S 1 1/2"	60	116010
S 2"	78	116015
S 3"	112	116020



REMS Catch W

Kleště na vodní čerpadla

Robustní kvalitní nástroj pro vysoké zatížení a dlouhou životnost. Celooceťové, zápusťkově kované.

Podle ISO 8976 s prostrčeným kloubem.

Trubky $\varnothing \leq 1 1/2''$
4-hranná, 6-hranná šroubení, plochý materiál

REMS Catch W – pro profesionální použití.

Kleště se zesíleným prostrčeným, broušeným kloubem, 7-násobně nastavitelné. Samosvírací, proto zaručují bezpečné uchopení a držení, i hladkých trubek.

Robustní provedení z chrom-vanadiové oceli, celooceťové, zápusťkově kované, tvrzené, povrchová úprava práškovým lakem. Tvrzené ozubení, velmi odolné proti opotřebení.

Ergonomický tvar ramena, protiskluzné. Ochrana při sevření zabraňuje uskřípnutí.



Rozsah dodávky

REMS Catch W. Kleště na vodní čerpadla s prostrčeným kloubem, 7-násobně nastavitelné. ISO 8976. V plastovém plášti.

Označení	Trubka $\varnothing \leq$ palce	Obj.č.
W 175	1"	116050
W 240	1 1/4"	116055
W 300	1 1/2"	116060



Výkonné, dobře do ruky padnoucí elektrické nářadí k vrtání, zašroubování/povolování šroubů a k odhrotování trubek. Pro akumulátorový a síťový provoz. Pro montáž, demontáž, opravy.

Vrtání do oceli, kamene	Ø ≤ 10 mm
Vrtání do dřeva	Ø ≤ 28 mm
Vrtání vrtáky na obklady, např. do keramiky, jemné kameniny, granitu, mramoru	Ø ≤ 14 mm
Zašroubování/povolování šroubů	Ø ≤ 7 mm

REMS Helix VE – vrtat, šroubovat a odhrotovat.

Konstrukce

Super lehký, super malý, super padnoucí do ruky. Pohonný stroj s akumulátorem jen 1,3 kg. Proto všude použitelný, volně z ruky, nad hlavou, také na obzvláště úzkých místech. Optimální rozložení hmotnosti pro ovládání jednou rukou. Ergonomicky tvarovaný kryt. Pohonný stroj s beznástrojovým rychloupínacím sklíčidlem, upínacím rozsahem 0,8–10 mm, pravým a levým chodem. 2 plynule nastavitelné rozsady otáček 0–300 min⁻¹ a 0–1250 min⁻¹, 25 stupňů kroutícího momentu plus vrtací stupeň, vysoký kroutící moment 31 Nm v nízkém rozsahu otáček pro šroubování plné síly. Integrovaná LED-pracovní svítilna k osvětlení pracovního místa. Spona na pásek. Pro akumulátorový a síťový provoz. 1 Bit se zdvojenou čepelí plochá drážka/křížová drážka, 50 mm dlouhý. Sada bitů jako příslušenství.

Pohon

Vysoce výkonný elektromechanický pohon s výkonným akumulátorovým motorem 14,4 V, 300 W výkonu, robustní, 2-stupňovou, precizně v kulových ložiscích uloženou planetovou převodovkou, pracující bez údržby. Bezpečnostní spínač.

Vario Elektronika

Plynulé elektronické řízení počtu otáček k citlivému navrtání, zašroubování/povolování šroubů a ke správné volbě počtu otáček při vrtání a zašroubování/povolování šroubů podle daného materiálu. Počet otáček je plynule řízen prostřednictvím proměnného tlaku na bezpečnostní spínač od 0 do 300 popř. od 0 do 1250 min⁻¹ (akcelerační spínač).

Akumulátorový nebo síťový provoz

Li-Ion PLUS technologie. Vysoce zatížitelné akumulátory Li-Ion 14,4 V s kapacitou 1,5 nebo 3,0 Ah, pro dlouhou dobu provozu. Vysokovýkonné a lehké. Akumulátor Li-Ion 14,4 V, 3,0 Ah k zašroubování více než 1000 šroubů 4 x 40 mm v dřevu. Ochrana proti hlubokému vybití a přebití se sledováním a kontrolou jednotlivých článků. Sledování a kontrola teploty během procesu nabíjení. Rozsah pracovní teploty –10 až +60 °C. Žádný paměťový efekt pro maximální výkon akumulátoru. Rychlonabíječka pro krátké doby nabíjení. Zdroj napětí Li-Ion 230 V/14,4 V pro síťový provoz 230 V namísto akumulátoru Li-Ion 14,4 V, jako příslušenství.

Rozsah dodávky

REMS Helix VE Set. Akumulátorový vrtací šroubovák s vario-elektronikou (VE) k vrtání do oceli, cihly, Ø ≤ 10 mm, dřeva Ø ≤ 28 mm a jiných materiálů a k zašroubování/povolování šroubů Ø ≤ 7 mm. Pohonný stroj s bezklíčovým rychloupínacím sklíčidlem, upínací rozsah 0,8–10 mm, pravý a levý chod. Elektromechanický pohon s výkonným akumulátorovým motorem 14,4 V, 300 W, 2-stupňovou robustní planetovou převodovkou. 2 plynule nastavitelné rozsahy otáček 0–300 min⁻¹ a 0–1250 min⁻¹, 25 stupňů kroutícího momentu plus vrtací stupeň, vysoký kroutící moment 31 Nm od nízkých otáček. Bezpečnostní spínač. Integrovaná LED-pracovní svítilna. Spona na pásek. Akumulátor Li-Ion 14,4 V, 1,5 Ah, rychlonabíječka Li-Ion/Ni-Cd 230 V, 50–60 Hz, 65 W. 1 Bit se zdvojenou čepelí plochá drážka/křížová drážka, 50 mm dlouhý. V přenosné tašce.

	Obj.č.
	190010

Jiná napětí sítě na vyžádání.

Příslušenství

Označení	Obj.č.
REMS REG 10–42. Vnější-/vnitřní odhrotovač na trubky Ø 10–42 mm, Ø ½–1 ½", viz strana 86	
REMS REG 10–54 E. Vnější-/vnitřní odhrotovač na trubky Ø 10–54 mm, Ø ½–2 ½", viz strana 87	
REMS vrtáky na obklady, Ø 5–14 mm, viz strana 244	
REMS Helix VE pohonný stroj, bez akumulátoru	190000
Akumulátor Li-Ion 14,4 V, 1,5 Ah	571545
Akumulátor Li-Ion 14,4 V, 3,0 Ah	571555
Rychlonabíječka Li-Ion/Ni-Cd 230 V, 50–60 Hz, 65 W	571560
Síťový zdroj Li-Ion 230 V/14,4 V pro síťový provoz 230 V místo akumulátoru Li-Ion 14,4 V	571565
Přenosná taška	190053
Bit-Set, sestávající z rychlovýměnného držáku bitů, magnetického, s automatickým zablokováním bitů, 12-ti bitů (4 Torx, 3 s křížovou drážkou PH, 3 s křížovou drážkou PZ, 2 s plochou drážkou), v praktickém nástrčném zásobníku s elastickým upevňovacím páskem k fixaci na zápěstí nebo na vrtacím šroubováku.	190051
REMS akumulátorová LED-svítilna viz strana 95	175200



REMS Aquila 3B

Mobilní stanice pro opracování trubek s řetězovým upínacím svěrákem na trubky

Stabilní, snadno přenosná stanice pro opracování trubek s integrovaným řetězovým upínacím svěrákem na trubky na skládacím třínohém podstavci. S praktickou odkládací deskou. Pro řemeslo a průmysl. Na stavbu i do dílny.

Upínací rozsah \varnothing 10–165 mm
 \varnothing 1/8–6"

REMS Aquila 3B – mobilní stanice pro opracování trubek. Bezpečné upínání trubek do 6". Kdekoliv.

Stabilní, v krutu pevná litinová konstrukce pracovní desky s integrovaným řetězovým upínacím svěrákem na trubky, podpěrou trubky, držáky nástrojů, 3 ohýbací přípravky k ohýbání trubek \varnothing 10–26 mm, \varnothing 3/8–3/4", upínací hlavou.

Speciálně ozubená dvojitá upínací čelist, snadno vyměnitelná, prizmatická, ke spolehlivému upínání trubek v celém upínacím rozsahu. Speciálně kalená, s dlouhou životností.

Upínací řetěz se stabilními články, snadno napínatelný díky rychlozapínání a vřetenu s trapézovým závitem.

Dobře přístupná pracovní oblast před řetězovým upínacím svěrákem na trubky umožňuje volné otáčení i dlouhých nástrojů.

Mimořádně vhodná při instalaci trubek, např. k dělení, řezání závitů, ohýbání, montáži.

Nastavitelná upínací hlava k upínání do stanic pro opracování trubek mezi strop a podlahu, pro mimořádně bezpečné stání.

Osvědčený třínohý podstavec pro bezpečné stání, skládací, pro jednoduchou instalaci a snadnou přepravu.

Praktická odkládací deska pro nástroje a pracovní materiál.

Výškově nastavitelné podpěry materiálu REMS Herkules (strana 94).



Rozsah dodávky

REMS Aquila 3B. Stanice pro opracování trubek s řetězovým upínacím svěrákem k upínání trubek \varnothing 10–165 mm, \varnothing 1/8–6". Pracovní deska s integrovaným řetězovým upínacím svěrákem na trubky s dvojitou upínací čelistí, podpěrou trubek, držáky nástrojů, 3-mi ohýbacími přípravky k ohýbání trubek \varnothing 10–26 mm, \varnothing 3/8–3/4", upínací hlavou. Skládací třínohý podstavec s odkládací deskou. V kartonu.

	Obj.č.
	120270

REMS Aquila WB

Řetězový upínací svěrák na trubky na pracovní stůl

Vysoce kvalitní, robustní řetězový upínací svěrák na trubky určený k upevnění na pracovní stůl. Vynikající kvalita a dlouhá životnost. Pro řemeslo a průmysl. Na stavbu i do dílny.

Trubky \varnothing 10–165 mm
 \varnothing 1/8–6"

REMS Aquila WB – bezpečné upínání trubek do 6".

Stabilní, v krutu pevná litinová konstrukce základní desky s integrovaným řetězovým upínacím svěrákem na trubky, podpěrou trubek, ohýbacím přípravkem.

Speciálně ozubená dvojitá upínací čelist, snadno vyměnitelná, prizmatická, ke spolehlivému upínání trubek v celém upínacím rozsahu. Speciálně kalená, s dlouhou životností.

Upínací řetěz se stabilními články, snadno napínatelný díky rychlozapínání a vřetenu s trapézovým závitem.

Dobře přístupná pracovní oblast před řetězovým upínacím svěrákem na trubky umožňuje volné otáčení i dlouhých nástrojů.

Mimořádně vhodný při instalaci trubek, např. k dělení, řezání závitů, ohýbání, montáži.

K montáži na pracovní stůl.

Výškově nastavitelné podpěry materiálu REMS Herkules (strana 94).



Kvalitní německý výrobek



Rozsah dodávky

REMS Aquila WB. Vysoce kvalitní řetězový upínací svěrák k upínání trubek \varnothing 10–165 mm, \varnothing 1/8–6". Základní deska s integrovaným řetězovým upínacím svěrákem na trubky s dvojitou upínací čelistí, podpěrou trubek, ohýbacím přípravkem. Na pracovní stůl. V kartonu.

	Obj.č.
	120250

Stabilní, snadno přenosné skládací pracovní stoly pro univerzální použití. Pracovní desky podle normy DIN 68705. Pro řemeslo a průmysl. Pro stavbu a dílnu.

REMS Jumbo E – snadno přenosný a lehký.

Pracovní deska	Bříza multiplex, 800 × 600 mm
Pracovní výška	800 mm
Hmotnost	23 kg
Nosné zatížení	≤ 300 kg

REMS Jumbo – nezničitelný skládací pracovní stůl.

Snadno přenosný a lehký. Kvalitní německý výrobek.

Pracovní deska	Buk multiplex, 1100 × 700 mm
Pracovní výška	800 mm
Hmotnost	28 kg
Nosné zatížení	≤ 300 kg

REMS Jumbo – bleskurychle postaven a složen. S lomeným pákovým uzávěrem. Pracovní desky podle normy DIN 68705. Vysoce zatížitelný až do 300 kg.

Snadno přenosný a lehký. REMS Jumbo E pouze 23 kg, REMS Jumbo pouze 28 kg.

Pracovní deska ze speciálního vrstveného dřeva bříza multiplex (REMS Jumbo E), příp. buk multiplex (REMS Jumbo), podle normy DIN 68705 sklížený proti povětrnostním vlivům, impregnovaný, odolný proti otláčení svěrákem a proti trhlinám, pevný v ohybu a krutu.

Díky ocelovým profilům na hranách po celém obvodu odolný proti nárazům, netřišťivý.

Mimořádně pevné stání díky stabilnímu ocelovému trubkovému podstavci s lomeným pákovým uzávěrem, blesková montáž a demontáž. Snadno přenosný.

Vysoce zatížitelný, max. nosné zatížení 300 kg.



Kvalitní německý výrobek



Rozsah dodávky

REMS Jumbo. Skládací pracovní stůl s lomeným pákovým uzávěrem. Pracovní deska podle normy DIN 68705. V kartonu.

Označení	Pracovní deska	Velikost mm	Obj.č.
REMS Jumbo E	Bříza multiplex	800 × 600	120240
REMS Jumbo	Buk multiplex	1100 × 700	120200

Výškově nastavitelná podpěra materiálu s kulovým ložiskovým vedením pro otáčející se a stabilní trubkový a tyčový materiál. Pro řemeslo a průmysl. Pro stavbu a dílnu.

Trubky \varnothing (1/8) 3/4–6", \varnothing (6) 26–168 mm
 Tyčový materiál \varnothing (6) 26–150 mm

REMS Herkules – silná podpěra.

Snadný pohyb materiálu ve všech směrech během otáčení, tažení a posuvu díky dvěma kuličkám z nerezové oceli uloženým v pouzdrech chráněných proti korozi v rozsahu \varnothing 3/4–6", \varnothing 26–168 mm.

Obzvláště vhodná při instalaci trubek, např. při dělení, řezání závitů, válcování drážek, svařování, pájení.

Robustní konstrukce, vhodná na stavbu. Pro transport a skladování lze rozložit.

Volitelně na 3 spolehlivé stojících nohách nebo s upínací svěrkou na pracovní stůl.

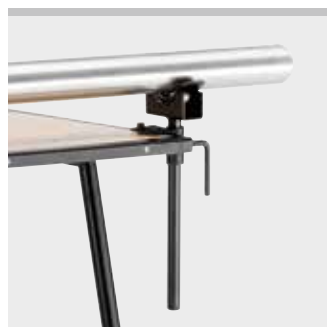

Kvalitní německý výrobek



Rozsah dodávky

REMS Herkules. Výškově nastavitelná podpěra materiálu pro trubky \varnothing (1/8) 3/4–6", \varnothing (6) 26–168 mm, tyčový materiál \varnothing (6) 26–150 mm. Volitelně na 3 nohách nebo s upínací svěrkou na pracovní stůl. V kartonu.

Označení	Provedení	Obj.č.
REMS Herkules 3B	Trubková trojnožka s ochrannými kryty	120120
REMS Herkules Y	Upínací svěrka na pracovní stůl	120130

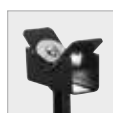

Praktická, super jasná ruční a stojací svítilna k osvětlení pracovního místa. Pro akumulátorový a sítový provoz

REMS akumulátorová LED-svítilna. Pro akumulátorový a sítový provoz. 145° plynule otáčitelná.

Super lehká ruční a stojací svítilna.

LED-technologie s vysokou svítivostí.

Ergonomicky tvarovaná rukojeť s měkkým držadlem Softgrip.

V rukojeti integrovaná přihrádka pro akumulátor. Akumulátory Li-Ion 14,4 V nebo napěťový napáječ Li-Ion 230V/14,4 V pro sítový provoz 230V namísto akumulátoru Li-Ion 14,4 V, jako příslušenství.

Elektronická kontrola stavu nabití s ochranou proti úplnému vybití.

Praktický, výklopný přípravek k zavěšení.

Hlava svítilny je o 145° plynule otáčitelná, pro lepší osvětlení.

Rychlonabíječka pro krátké doby nabíjení, jako příslušenství.

Žádný paměťový efekt pro maximální výkon akumulátoru.



Rozsah dodávky

REMS akumulátorová LED-svítilna. Ruční a stojací svítilna pro akumulátory Li-Ion 14,4 V nebo napěťový napáječ Li-Ion 230V/14,4 V. Bez akumulátoru, bez rychlonabíječky, bez napěťového napáječe. V blistrovém balení.

	Obj.č.
	175200

Příslušenství

Označení	Obj.č.
Akumulátor Li-Ion 14,4 V, 1,5 Ah	571545
Akumulátor Li-Ion 14,4 V, 3,0 Ah	571555
Rychlonabíječka Li-Ion/Ni-Cd 230 V, 50–60 Hz, 65 W	571560
Sítový zdroj Li-Ion 230V/14,4 V pro sítový provoz 230V místo akumulátoru Li-Ion 14,4 V	571565



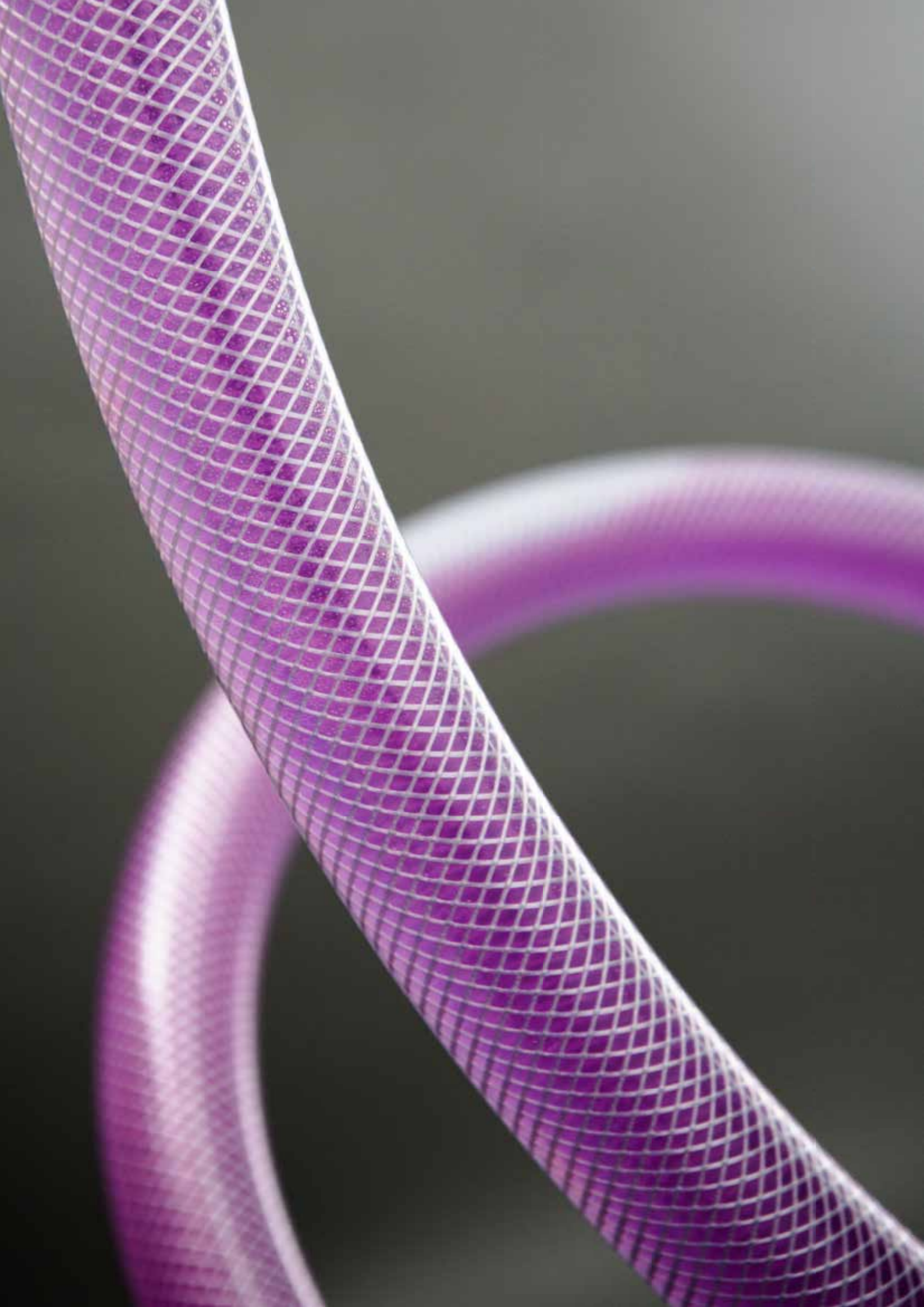

Zkoušení tlaku

Čištění

Dezinfikování

Konzervování

Proplachování

Plnění

	Ruční zkušební tlaková pumpa	98
	Elektrická zkušební tlaková pumpa	99
	Elektronická proplachovací jednotka a jednotka pro zkoušení tlaku s kompresorem	100
	Dezinfekční jednotka TW / Čistící a konzervační jednotka H	103
	Čistič strojů	103
	Elektrické plnicí a proplachovací jednotky	104

Osvědčená, spolehlivá zkušební tlaková pumpa pro provádění kontrol tlaku a těsnosti potrubních systémů a nádrží.

Kontrolní a tlakový rozsah	$p \leq 6 \text{ MPa}/60 \text{ bar}/870 \text{ psi}$
Voda, olej, etylenglykol	
pH-hodnota kapalin	7–12
Teplota kapalin	$\leq 60^\circ\text{C}$
Viskozita kapalin	$\leq 1,5 \text{ mPa s}$

REMS Push – spolehlivě těsná.

Univerzální použití

Při instalování sanita, topení, solárních zařízení a protipožárních trysek, pro pneumatické, parní a chladicí systémy, olejové instalace, při výstavbě kotlů a tlakových nádrží.

Konstrukce

Robustní, kovové provedení vhodné pro použití na stavbě, pro vysoké nároky. REMS Push s nádobou z ocelového plechu pro plnicí objem 12 l, odolnou proti korozi, potaženou vrstvou práškového laku. Páka odolná proti kroucení s ergonomickou rukojetí, která je uzpůsobena jako rukojeť pro přenášení. Mosazný tlakový píst málo podléhající opotřebení, $\varnothing 30 \text{ mm}$. Vysokotlaká hadice s $\frac{1}{2}$ "-přípojkou. Rozdělovací deska se stabilním ochranným zařízením pro manometr. Manometr s jemným dělením stupnice, $p \leq 1,6 \text{ MPa}/16 \text{ bar}/232 \text{ psi}$, pro odečítání změny tlaku od $0,01 \text{ MPa}/0,1 \text{ bar}/1,45 \text{ psi}$ pro kontrolu těsnosti podle DIN 1988, jako příslušenství.

Nádoba z nerezavějící oceli

REMS Push INOX s nádobou z nerezavějící oceli pro plnicí objem 12 l. Pro extrémě dlouhou životnost.

Popis funkce

Kontrola tlaku a těsnosti pomocí vody nebo jiných tekutin. Dvojventilový systém pro spolehlivé vyvinutí tlaku, s nerezovými ocelovými kuličkami. Vysoký čerpací objem při dlouhé dráze zdvihu, jemné nastavení tlaku při krátké dráze zdvihu. Vysokotlaká hadice s textilní vložkou zabraňuje zkreslení výsledků měření.



Rozsah dodávky

REMS Push. Ruční zkušební tlaková pumpa s manometrem, $p \leq 6 \text{ MPa}/60 \text{ bar}/870 \text{ psi}$, pro provádění kontrol tlaku a těsnosti v potrubních systémech a nádržích do $6 \text{ MPa}/60 \text{ bar}/870 \text{ psi}$. Nádoba z ocelového plechu, odolná proti korozi, potažená vrstvou práškového laku, pro plnicí objem 12 l. 1,5 m vysokotlaká hadice s $\frac{1}{2}$ "-přípojkou. V kartonu.

	Obj.č.	
	115000	



Rozsah dodávky

REMS Push INOX. Ruční zkušební tlaková pumpa s manometrem, $p \leq 6 \text{ MPa}/60 \text{ bar}/870 \text{ psi}$, pro provádění kontrol tlaku a těsnosti v potrubních systémech a nádržích do $6 \text{ MPa}/60 \text{ bar}/870 \text{ psi}$. Nádoba z nerezavějící oceli pro plnicí objem 12 l. 1,5 m vysokotlaká hadice s $\frac{1}{2}$ "-přípojkou. V kartonu.

	Obj.č.	
	115001	



Příslušenství

Označení	Tlak $p \leq \text{MPa}/\text{bar}/\text{psi}$	Obj.č.
Přípojný kus s manometrem a uzavíracím ventilem	6/60/870	115110
Manometr s jemným dělením stupnice	1,6/16/232	115045



Výkonná, elektrická zkušební tlaková pumpa pro provádění kontroly tlaku a těsnosti v potrubních systémech a nádržích. Ideální pro plnění solárních zařízení.

Kontrolní a tlakový rozsah	$p \leq 6 \text{ MPa}/60 \text{ bar}/870 \text{ psi}$
Čerpací objem	6,5 l/min
Voda, vodnaté roztoky, emulze	
pH-hodnota kapalin	7–10
Teplota kapalin	$\leq 60^\circ\text{C}$
Viskozita kapalin	$\leq 1,5 \text{ mPa s}$

REMS E-Push 2 – elektricky naplnit a odzkoušet. Do 60 bar. S nastavitelným omezením tlaku. 1300 W. Samonasávací.

Univerzální použití

V instalaci sanitárních, tepelných a solárních zařízení a instalaci sprinklerů, u systémů stlačeného vzduchu, páry a chladících systémů, olejových instalacích, ve stavbě kotlů a tlakových zásobníků.

Konstrukce

Robustní, kompaktní, lehká, váží jen 12 kg. Dobře přenosná. Vysoce výkonná pístová pumpa odolávající opotřebení. Glycerinem plněný, tlumený manometr, $p \leq 6 \text{ MPa}/60 \text{ bar}/870 \text{ psi}$. Vysokotlaká hadice s textilní vložkou zabraňuje zkreslení výsledků měření. Nasávací hadice s nasávacím filtrem. Omezovač zpětného průtoku v nasávací hadici zabraňuje chodu naprázdno nasávací hadice v době nečinnosti, díky tomu minimální časy nasávání. Nasávací hadice a vysokotlaká hadice s 1/2"-připojením. Připojný kus s manometrem, $p \leq 6 \text{ MPa}/60 \text{ bar}/870 \text{ psi}$, a uzavírací ventil pro provádění kontroly tlaku a těsnosti také po odstranění zkušební tlakové pumpy, např. kvůli zabránění zcizení, nebo pro použití na několika zkušebních místech, jako příslušenství. Manometr s jemným dělením stupnice, $p \leq 1,6 \text{ MPa}/16 \text{ bar}/232 \text{ psi}$, pro odečítání změny tlaku od 0,01 MPa/0,1 bar/1,45 psi pro kontrolování těsnosti podle DIN 1988, jako příslušenství.

Vysoce výkonná pístová pumpa

Vysoce výkonná pístová pumpa pracující v uzavřené olejové lázni, samonasávací, s tlakovým pístem z nerezové oceli odolávajícím opotřebení. Osvědčený, kondenzátorový motor se silným tahem, 1300 W, výjimečně silný a rychlý. Vysoký čerpací výkon od 6,5 l/min. Kontrola tlaku a těsnosti do 6 MPa/60 bar/870 psi.

Nastavitelné omezení tlaku

Omezení tlaku v 6-ti stupních, 1–6 MPa/10–60 bar/145–870 psi, nastavitelné na požadovaný tlak v potrubním systému/nádrži.



Rozsah dodávky

REMS E-Push 2. Elektrická zkušební tlaková pumpa s manometrem, $p \leq 6 \text{ MPa}/60 \text{ bar}/870 \text{ psi}$, pro zkoušky tlaku a těsnosti potrubních systémů a nádrží do 6 MPa/60 bar/870 psi, s nastavitelným omezením tlaku. Čerpací agregát s kondenzátorovým motorem 230 V, 50 Hz, 1300 W. 1,5 m nasávací hadice s 1/2"-připojením. Omezovač zpětného průtoku. 1,5 m vysokotlaká hadice s 1/2"-připojením. V kartonu.

	Obj.č.
	115500

Příslušenství

Označení	Tlak $p \leq \text{MPa}/\text{bar}/\text{psi}$	Obj.č.
Připojný kus s manometrem a uzavíracím ventilem	6/60/870	115110
Manometr s jemným dělením stupnice	1,6/16/232	115045



Výkonná, kompaktní, elektronická proplachovací jednotka a jednotka pro provádění tlakových zkoušek s bezolejovým kompresorem. K proplachování vodou nebo směsí vody a vzduchu, dezinfikování, čištění, konzervování potrubních rozvodů, k provádění tlakových zkoušek potrubních rozvodů a nádob pomocí stlačeného vzduchu nebo vody, jako pneumatické čerpadlo k řízenému plnění nádob všeho druhu stlačeným vzduchem a k provozu pneumatického nářadí.

Proplachování

Tlak vody v potrubní rozvodné síti $p \leq 1 \text{ MPa}/10 \text{ bar}/145 \text{ psi}$
Průměr rozvodných potrubí $\leq \text{DN } 50, 2''$

Dezinfekce instalací rozvodů pitné vody

Čištění a konzervace topných systémů

Teplota vody $5 - 35^\circ\text{C}$

Průtok vody $\leq 5 \text{ m}^3/\text{h}$

Tlaková zkouška pomocí stlačeného vzduchu $p \leq 0,4 \text{ MPa}/4 \text{ bar}/58 \text{ psi}$

Tlaková zkouška pomocí vody $p \leq 1,8 \text{ MPa}/18 \text{ bar}/261 \text{ psi}$

Provoz jako pneumatické čerpadlo k řízenému plnění nádob všeho druhu stlačeným vzduchem $p \leq 0,8 \text{ MPa}/8 \text{ bar}/116 \text{ psi}$

Provoz pneumatického nářadí
Provozní tlak $p \leq 0,8 \text{ MPa}/8 \text{ bar}/116 \text{ psi}$
Sací výkon $\leq 230 \text{ NI}/\text{min}$

REMS Multi-Push – jen jeden přístroj s více než 10 automaticky probíhajícími proplachovacími a tlakovými zkušebními programy. Soustavné sledování procesu. Protokolování. USB-rozhraní.

Univerzální použití

Jen **jeden** přístroj k proplachování vodou nebo směsí vody a vzduchu, dezinfikování, čištění, konzervování potrubních rozvodů, k provádění tlakových zkoušek potrubních rozvodů a nádob pomocí stlačeného vzduchu nebo vody, např. u rozvodů pitné vody, radiátorových a plošných topných systémů, k tlakové zkoušce rozvodu plynu stlačeným vzduchem, jako pneumatické čerpadlo k řízenému plnění nádob všeho druhu stlačeným vzduchem, např. k plnění expanzních nádob nebo pneumatik, a k provozu pneumatického nářadí (**ohlášen patent EP 2 816 231**).

Konstrukce

Výkonná, kompaktní, elektronická proplachovací jednotka a jednotka pro provádění tlakových zkoušek s bezolejovým kompresorem. Skladná, dobře přenosná jednotka REMS Multi-Push SL s hmotností pouze 37 kg, REMS Multi-Push SLW s hmotností pouze 39 kg. Měřicí a regulační zařízení pro automatický průběh proplachovacích a zkušebních programů až po dokumentaci výsledků. Bezpečnostní zařízení k zabránění znečištění potrubní rozvodné sítě v důsledku zpětného protékání. Přetlakové ventily k omezení tlaku. Filtr kondenzátu a pevných částic 5 μm . Velkoryse dimenzovaný ocelový trubkový rám jako zásobník stlačeného vzduchu. Dvě praktické rukojeti k snadnému přenášení. Prostorově úsporná, sklápěcí rukojeť k snadnému pojiždění. Pojízdňá ocelová trubková konstrukce s 2 pogumovanými pojezdovými kolečky pro snadnou přepravu a s 2 patkami pro zajištění stabilního ustavení. Připojovací vedení s integrovaným ochranným vypínačem (PRCD). Uzávěry vstupů a výstupů REMS Multi-Push, s ochranou proti ztrátě, k zabránění znečištění během přepravy a skladování.

Jednotka REMS Multi-Push SLW s hydropneumatickým vodním čerpadlem k vytváření nezbytného tlaku vody k provádění hydrostatických tlakových zkoušek trubkových rozvodů a nádob.

Kompresor

Osvědčený pístový kompresor s klikovým pohonem, bezúdržbový, s kondenzátory s motorem 230 V, 1500 W. Manometr k zobrazování tlaku v zásobníku stlačeného vzduchu. Tlačítko nouzového zastavení.

Hadice

Průhledná sací/tlaková hadice $\text{Ø } 1''$, s tkaninovou vložkou, 1,5 m dlouhá, s hadicovými šroubeními 1", s uzávěry, k proplachování, dezinfikování, čištění, konzervování a k tlakovým zkouškám pomocí vody. Vysokotlaká hadice $\text{Ø } \frac{1}{2}''$, s tkaninovou vložkou, 1,5 m dlouhá, s hadicovými šroubeními $\frac{1}{2}''$, s uzávěry, k tlakové zkoušce pomocí vody s REMS Multi-Push SLW. Uzávěry vstupů a výstupů hadic, s ochranou proti ztrátě, k zabránění znečištění během přepravy a skladování. Hadice na stlačený vzduch $\text{Ø } 8 \text{ mm}$, 1,5 m dlouhá, s rychlospojku DN 5 a hadicovým šroubením $\frac{1}{2}''$, k tlakové zkoušce pomocí stlačeného vzduchu. Spojovací hadice kompresor / přípojky vody, 0,6 m dlouhá, s rychlospojku DN 7,2 a hadicovým šroubením 1", oboustrannou vsuvku 1", k vyfukování zbytků vody z REMS Multi-Push a sacích/tlakových hadic po skončení práce.

Ohlášen Patent EP 2 816 231
Ohlášen Patent EP 2 954 960

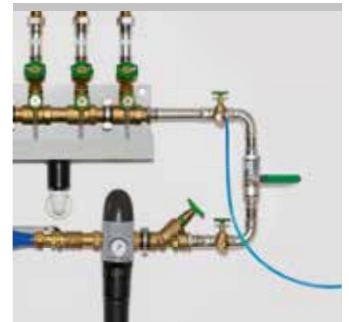

Kvalitní německý výrobek

Vstupní a řídicí jednotka

Jednoduchá obsluha. Nabídkou vedené zadávání hodnot a nabídkou vedené řízení více než 10 proplachovacích a zkušebních programů ve 26 jazycích s možností změny zkušebních kritérií přednastavených z výroby (průběhy zkoušek, zkušební tlaky nebo doby) nebo zadaných hodnot ze strany uživatele pro účely přizpůsobení národním bezpečnostním ustanovením, pravidlům a předpisům platným pro dané místo použití zařízení. Výběr formátu pro datum a čas a výběr různých měrných jednotek. Vstupní a řídicí jednotka s 3" displejem s moderní technologií LCD, uhlíčká displej 76 mm, 128 x 64 obrazových bodů. Soustavné sledování procesu během vykonávání programů. Konektor USB pro zásuvnou paměť USB nebo tiskárnu. Vždy nejnovější verze softwaru pro vstupní a řídicí jednotku je k dispozici prostřednictvím zásuvné paměti USB ke stažení na adrese www.rems.de → Downloads → Software.

Proplachování

Proplachování rozvodů pitné vody pomocí vody nebo směsi vody a vzduchu s impulzním dodáváním stlačeného vzduchu podle EN 806-4:2010 a podle návodu „Proplachování, dezinfekce a uvedení rozvodů pitné vody do provozu“ (srpen 2014) německého Ústředního svazu společností z oboru sanita, topení a klimatizace (Zentralverband Sanitär Heizung Klima – ZVSHK), a k proplachování radiátorových a plošných topných systémů.

Dezinfekce

Dezinfekční jednotka REMS V-Jet TW k dezinfekci rozvodů pitné vody podle EN 806-4:2010 a podle návodu „Proplachování, dezinfekce a uvedení rozvodů pitné vody do provozu“ (srpen 2014) německého Ústředního svazu společností z oboru sanita, topení a klimatizace (Zentralverband Sanitär Heizung Klima – ZVSHK), a jiných systémů potrubních rozvodů, jako příslušenství. REMS Peroxi Color, sestávající z 1l láhve dávkovacího roztoku REMS Peroxi k dezinfekci cca 100l objemu potrubního rozvodu, 20ml lahvičky červeného barviva REMS Color k obarvení dávkovacího roztoku ke kontrole naplnění a vypláchnutí, pipety ke kontrole účinnosti dávkovacího roztoku (strana 103). Přivádění dezinfekčního roztoku bez přídavného dávkovacího čerpadla (ohlášen patent EP 2 954 960).

Čištění a konzervace

Čistící a konzervační jednotka REMS V-Jet H k čištění a konzervaci topných systémů, jako příslušenství. Čistící prostředek, ke kontrole naplnění a vypláchnutí obarvený na zeleno, a ochrana proti korozi, ke kontrole naplnění obarvena modře, pro každých ca. 100l objemu potrubního rozvodu (strana 103). Přivádění čistícího prostředku a ochrany proti korozi bez přídavného dávkovacího čerpadla (ohlášen patent EP 2 954 960)

Tlaková zkouška pomocí stlačeného vzduchu

Zkouška těsnosti rozvodů pitné vody pomocí stlačeného vzduchu podle návodu „Zkouška těsnosti rozvodů pitné vody pomocí stlačeného vzduchu, inertního plynu nebo vody“ (leden 2011) německého Ústředního svazu společností z oboru sanita, topení a klimatizace (Zentralverband Sanitär Heizung Klima – ZVSHK), zkoušky těsnosti rozvodů plynu pomocí stlačeného vzduchu podle technických pravidel „DVGW-TRGI 2008, technická pravidla pro instalace rozvodů plynu – DVGW pracovní list G 600“ německého spolku DVGW (Deutscher Verein des Gas- und Wasserfaches e. V.), a zkouška těsnosti dalších potrubních rozvodů a nádob pomocí stlačeného vzduchu.

Zátěžová zkouška rozvodů pitné vody pomocí stlačeného vzduchu podle návodu „Zkouška těsnosti rozvodů pitné vody pomocí stlačeného vzduchu, inertního plynu nebo vody“ (leden 2011) německého Ústředního svazu společností z oboru sanita, topení a klimatizace (Zentralverband Sanitär Heizung Klima – ZVSHK), zátěžová zkouška rozvodů plynu pomocí stlačeného vzduchu podle Technických pravidel pro instalace rozvodů plynu podle technických pravidel "DVGW-TRGI 2008, technická pravidla pro instalace rozvodů plynu – DVGW pracovní list G 600" německého spolku DVGW (Deutscher Verein des Gas- und Wasserfaches e. V.), a zátěžová zkouška dalších potrubních rozvodů a nádob pomocí stlačeného vzduchu.

Tlaková zkouška pomocí vody

REMS Multi-Push SLW s hydro-pneumatickým vodním čerpadlem k provádění hydrostatických tlakových zkoušek rozvodů pitné vody pomocí vody podle EN 806-4:2010, zkušební postup A, B nebo C, resp. zkušební postup B, s úpravou podle návodu „Zkouška těsnosti rozvodů pitné vody pomocí stlačeného vzduchu, inertního plynu nebo vody“ (leden 2011) německého Ústředního svazu společností z oboru sanita, topení a klimatizace (Zentralverband Sanitär Heizung Klima – ZVSHK), a k tlakové zkoušce dalších potrubních rozvodů a nádob pomocí vody.

Pneumatické čerpadlo

Provoz jako pneumatické čerpadlo k řízenému plnění nádob všeho druhu stlačeným vzduchem ≤ 0,8 MPa/8 bar/116 psi, s automatickým vypínáním po dosažení přednastaveného tlaku vzduchu, např. k čerpání vzduchu do expanzních nádob nebo pneumatik.

Provoz pneumatického nářadí

Přípojka pro pneumatická nářadí do spotřeby vzduchu ≤ 230 NI/min s možností nastavení k přizpůsobení spotřeby vzduchu podle příslušného používaného pneumatického nářadí. Manometr ke kontrole tlaku vzduchu dodávaného ze zásobníku stlačeného vzduchu. Hadice na stlačený vzduch s rychlospojkami DN 7,2, jako příslušenství.

Protokolování

Výsledky programů proplachování a zkoušek se ukládají ve zvoleném jazyce společně s datem, časem a číslem protokolu a je možné je přenést pro účely dokumentace na zásuvnou paměť USB nebo na tiskárnu. Tiskárna jako příslušenství. Na externích zařízeních (např. stolní nebo přenosný počítač, tablet, smartphone) je možné provádět požadovaná doplnění uložených dat, např. jméno zákazníka, číslo projektu, zkušební komisař atd.



Rozsah dodávky

REMS Multi-Push SL Set. Elektronická proplachovací jednotka a jednotka pro zkoušení tlaku s bezolejovým kompresorem. K proplachování vodou nebo směsí vody a vzduchu, dezinfikování, čištění, konzervování potrubních rozvodů, k provádění tlakových zkoušek potrubních rozvodů a nádob pomocí stlačeného vzduchu, jako pneumatické čerpadlo k řízenému plnění nádob všeho druhu stlačeným vzduchem, $p \leq 0,8 \text{ MPa}/8 \text{ bar}/116 \text{ psi}$, a k provozu pneumatického nářadí $\leq 230 \text{ NI}/\text{min}$. Vstupní a řídicí jednotka. Pístový kompresor s klikovým pohonem, kondenzátorový motor 230 V, 50 Hz, 1 500 W, ochranný vypínač (PRCD). Pojízdný ocelový trubkový rám. Uzávěry vstupů a výstupů vody REMS Multi-Push. 2 kusy sací/tlakové hadice $\varnothing 1''$, s tkaninovou vložkou, 1,5 m dlouhé, s hadicovými šroubeními 1", s uzávěry. 1 kus hadice na stlačený vzduch $\varnothing 8 \text{ mm}$, 1,5 m dlouhé, s rychlospojkou DN 5 a hadicovým šroubením $\frac{1}{2}''$, k tlakové zkoušce pomocí stlačeného vzduchu. Spojovací hadice kompresor / přípojky vody, 0,6 m dlouhá, s rychlospojkou DN 7,2 a hadicovým šroubením 1", oboustrannou vsuvkou 1", k vyfukování zbytků vody z REMS Multi-Push a sacích/tlakových hadic po skončení práce. Bez dezinfekční jednotky, bez čistící a konzervační jednotky. V kartonu.

	Obj.č.	
	115610	

Jiná napětí sítě na vyžádání.



Rozsah dodávky

REMS Multi-Push SLW Set. Jako REMS Multi-Push SL Set, obj. č. 115610, navíc s hydropneumatickým vodním čerpadlem a 1 kusem vysokotlaké hadice $\varnothing \frac{1}{2}''$, 1,5 m dlouhé, s hadicovými šroubeními $\frac{1}{2}''$, s uzávěry, k provádění tlakových zkoušek potrubních rozvodů a nádob pomocí vody. V kartonu.

	Obj.č.	
	115611	

Jiná napětí sítě na vyžádání.



Příslušenství

Označení	Obj.č.	
Jemný filtr s jemnou filtrační vložkou 90 μm , vymývatelný, s velkou nádobkou na zachytávání nečistot	115609	
Jemná filtrační vložka 90 μm , pro jemný filtr s filtrační vložkou 90 μm	043054	
Manometr, $p \leq 6 \text{ MPa}/60 \text{ bar}/870 \text{ psi}$, pro provádění tlakových zkoušek a kontrol těsnosti trubkových rozvodů a nádob do 6 MPa/60 bar/870 psi.	115140	
Manometr s jemným rozlišením, $p \leq 1,6 \text{ MPa}/16 \text{ bar}/232 \text{ psi}$, pro provádění tlakových zkoušek a kontrol těsnosti trubkových rozvodů a nádob do 1,6 MPa/16 bar/232 psi. CL 1,0.	115045	
Manometr s jemným rozlišením, $p \leq 250 \text{ hPa}/250 \text{ mbar}/3,6 \text{ psi}$, pro provádění tlakových zkoušek a kontrol těsnosti trubkových rozvodů a nádob do 250 hPa/250 mbar/3,6 psi. CL 1,6.	047069	
Hadice na stlačený vzduch $\varnothing 14 \text{ mm}$, 1,5 m dlouhá, s rychlospojkami DN 7,2, k připojení pneumatických nářadí	115621	
Hadice na stlačený vzduch $\varnothing 8 \text{ mm}$, 7 m dlouhá, s rychlospojkou DN 5 a hadicovými šroubeními $\frac{1}{2}''$, k tlakové zkoušce pomocí stlačeného vzduchu.	115667	
Vysokotlaká hadice $\varnothing \frac{1}{2}''$, 7 m dlouhá, s hadicovými šroubeními $\frac{1}{2}''$, s uzávěry, k tlakové zkoušce potrubních systémů a nádrží pomocí vody s REMS Multi-Push SLW.	115661	
Sací/tlaková hadice $\varnothing 1''$, s tkaninovou vložkou, 1,5 m dlouhá, s hadicovými šroubovými připojeními 1", s uzávěry, k proplachování, dezinfekci, čištění, konzervaci a k tlakové zkoušce vodou.	115633	
Oboustranná vsuvka 1" , k propojení 2 sacích-/tlakových hadic a k vyfouknutí sacích-/tlakových hadic	045159	



REMS Multi-Push

Elektronická proplachovací jednotka
a jednotka pro zkoušení tlaku s kompresorem

Označení	Obj.č.	
Tiskárna k vytištění uložených výsledků proplachovacích a zkušebních programů, 1 kus papírové role, propojovací kabel USB, napěťový napáječ/nabíječka Ni-Mh 100–240 V, 50–60 Hz, 3 W	115604	
Papírová role , 5ks-balení pro tiskárnu	090015	
Kufr s vložkami , na tiskárnu, papírové role a další příslušenství	115703	
REMS V-Jet TW , dezinfekční jednotka pro rozvody pitné vody, k přivedení dávkovacího roztoku pro dezinfekci	115602	
REMS Peroxi Color , 1l láhev dávkovacího roztoku REMS Peroxi k dezinfekci cca 100l objemu potrubního rozvodu, 20ml lahvička červeného barviva REMS Color k obarvení dávkovacího roztoku ke kontrole naplnění a vypláchnutí, pipeta ke kontrole účinnosti dávkovacího roztoku.	115605	
Testovací tyčinky H₂O₂ 0–1000 mg/l, 100 kusů , ke kontrole koncentrace dezinfekčního roztoku	091072	
Testovací tyčinky H₂O₂ 0–50 mg/l, 100 kusů , ke kontrole úplného vypláchnutí dezinfekčního roztoku po dezinfekci	091073	
REMS V-Jet H , čistící a konzervační jednotka pro topné systémy, k přivedení čistícího prostředku a protikorozní ochrany.	115612	
REMS CleanH 1l láhev čistícího prostředku pro topné systémy, ke kontrole naplnění a vypláchnutí obarvena zeleně, pro ca. 100l objemu potrubního rozvodu.	115607	
REMS NoCor 1l láhev protikorozní ochrany ke konzervaci topných systémů, ke kontrole naplnění a vypláchnutí obarvena modře, pro ca. 100l objemu potrubního rozvodu.	115608	



REMS CleanM

Čistič strojů

Vysoce účinný čistič strojů k rychlému a spolehlivému uvolňování olejnatých a mastných nečistot všeho druhu. K čištění a odmašťování strojů, nástrojů apod. Pro řemeslo a průmysl.

REMS CleanM – čistějí to nejde.
Obzvláště vysoký čistící účinek.

Speciálně k rychlému a spolehlivému uvolňování olejnatých a mastných nečistot všeho druhu. Snadno biologicky odbouratelný podle OECD 302 B. Bez látek poškozujících životní prostředí.

Univerzální čistič pro řemeslo a průmysl. K čištění a odmašťování strojů a nástrojů. Lze používat i k odstraňování vápenatých usazenin.

Mechanický rozprašovač REMS CleanM.



Kvalitní německý výrobek



Rozsah dodávky

REMS CleanM. Vysoce účinný čistič strojů k rychlému a spolehlivému uvolňování olejnatých a mastných nečistot. K čištění a odmašťování strojů, nástrojů apod.

	Balení	Obj.č.	
	Rozprašovač 500 ml	140119	

Vysocevýkonná elektrická plnicí a proplachovací jednotka k jednoduchému a rychlému plnění, proplachování a odvzdušňování uzavřených systémů. Ideální pro solární zařízení, geotermální zařízení, podlahová a plošná stěnová topení.

Obsah zásobníku 30 l

REMS Solar-Push K 60 s odstředivým rotačním čerpadlem

Plnicí výkon při 40 m plnicí výšky 16 l/min
 Plnicí množství ≤ 36 l/min
 Plnicí tlak ≤ 0,55 MPa/5,5 bar/80 psi
 Teplota plnicích médií (trvalá zátěž) ≤ 60 °C
 pH-hodnota plnicích médií 7–8

REMS Solar-Push I 80 s lamelovým čerpadlem

Plnicí výkon při 40 m plnicí výšky 18 l/min
 Plnicí množství ≤ 27 l/min
 Plnicí tlak ≤ 0,65 MPa/6,5 bar/94 psi
 Teplota plnicích médií (trvalá zátěž) ≤ 80 °C
 pH-hodnota plnicích médií 7–8

Plnicí média: teplovodivé tekutiny, nemrznoucí směsi, voda, vodnaté roztoky, emulze

REMS Solar-Push – plnění, proplachování a odvzdušňování v jednom pracovním cyklu. Samonasávající. Velký plnicí výkon.

Výhoda systému

Plnění, proplachování a odvzdušňování v jednom pracovním cyklu. Ideální pro solární zařízení, geotermální zařízení, podlahová a plošná stěnová topení. Vhodná i pro plnění nádob.

Konstrukce

Vysocevýkonná elektrická plnicí a proplachovací jednotka na stabilním, pojízdném podstavci z ocelových trubek pro pevné stanoviště. 2 velké, vzduchem plněné pneumatiky pro snazší přepravu na drsném povrchu staveniště. Praktický držák hadice. Nízká hmotnost, pouhých 19 kg. Stabilní plastový zásobník pro 30 l náplně, z UV-odolného PE, s ukazatelem množství, odejmutelný, pro snadné čištění, s velkým otvorem pro snadné plnění. Praktický šroubovací uzávěr na rychlé otevření a uzavření. Přípoj zpětného toku ¼" s ponornou trubicí zabráňuje zpěnění plnicího média při vstupu do plastové nádoby. Uzavírací kohout pro snadné čištění a jednoduchou výměnu plastového zásobníku při použití odlišných plnicích médií. Dvě praktické rukojeti ke snadnému přenášení plastového zásobníku. Proti vysokým teplotám odolná spojovací hadice mezi plastovým zásobníkem a čerpadlem. Jemný filtr v sacím vedení s velkým průřezem, pro snadné rozeznání zbývajícího vzduchu v oběhu jakož i vyloučených nečistot, např. otěpů, zůstatků po pájení a svařování.

REMS Solar-Push K 60

Samonasávající odstředivé rotační čerpadlo, vhodné pro různá plnicí média, např. teplovodivé tekutiny, nemrznoucí směsi, vodu, vodnaté roztoky, emulze. S ověřeným, silným kondenzátorovým motorem s tichým chodem, 860 W, spínačem zapnuto/vypnuto. Velké plnicí množství ≤ 36 l/min k rychlému plnění, účinnému proplachování a odvzdušňování uzavřených systémů a k plnění nádob. Ventil na uvolnění tlaku pro snadné snížení tlaku v tlakové hadici po ukončení práce, jako příslušenství. Pro dlouhodobé zatížení ≤ 60 °C. 2 ks pružných, průhledných tkaných PVC hadic ½" T60, pro tlakové a zpětné vedení, každá 3 m dlouhá, s hadicovými šroubeními ¼", odolné teplotám ≤ 60 °C.

REMS Solar-Push I 80

Samonasávající lamelové čerpadlo na sucho se speciálními lamelami, vhodné pro různá plnicí média, např. teplovodivé tekutiny, nemrznoucí směsi, vodu, vodnaté roztoky, emulze. S ověřeným, silným kondenzátorovým motorem s tichým chodem, 1000 W, spínačem zapnuto/vypnuto. Velké plnicí množství ≤ 27 l/min k rychlému plnění, účinnému proplachování a odvzdušňování uzavřených systémů a k plnění nádob. Ventil na uvolnění tlaku pro snadné snížení tlaku v tlakové hadici po ukončení práce, jako příslušenství. Pro dlouhodobé zatížení ≤ 80 °C. 2 ks pružných tkaných EPDM hadic ½" T100 (syntetický kaučuk) pro tlakové a zpětné vedení, každá 3 m dlouhá, s hadicovými šroubeními ¼", odolné teplotám ≤ 100 °C.

Obsáhlé příslušenství

Uzavírací ventil pro uzavření tlakového a zpětného vedení, např. při přepravě. Jemný filtr se sáčkem jemného filtru 70 µm, sestávající ze šroubovacího uzávěru s připojením zpětného vedení pro zpětné vedení s přípojkou ¼", adaptéru a sáčku jemného filtru 70 µm, nebo jemný filtr s vložkou jemného filtru 90 µm, vymývateľný, s velkou nádobou na zachycení nečistot, pro zpětné vedení s přípojkou ¼", k proplachování podlahových topení/stěnových topení a k odstraňování nánosů kalů. Vratný ventil směru proudění komplet s tkanou hadicí z EPDM ½" T100, k proplachování podlahových topení/stěnových topení a k efektivnímu odstraňování nánosů kalů prostřednictvím tlakových rázů při změně směru proudění. Vratný ventil k alternativnímu odsávání plnicího média z dalšího zásobníku, např. při větších plnicích množstvích.



Kvalitní německý výrobek



K 60



I 80

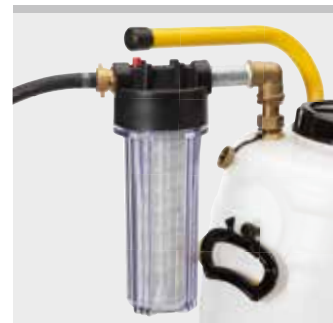
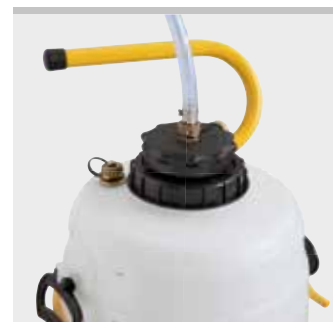

Rozsah dodávky

REMS Solar-Push K 60. Elektrická plnicí a proplachovací jednotka k jednoduchému a rychlému plnění, proplachování a odvodušňování uzavřených systémů. Plnicí množství ≤ 36 l/min, objem zásobníku 30 l. S odstředivým rotačním čerpadlem, za trvalého zatížení odolného teplotám $\leq 60^\circ\text{C}$. Plnicí tlak $\leq 0,55$ MPa/ 5,5 bar/80 psi. Kondenzátorový motor 230 V, 50 Hz, 860 W. 2 ks pružných, průhledných tkaných PVC hadic $\frac{1}{2}$ " T60, každá 3 m dlouhá, odolné teplotám $\leq 60^\circ\text{C}$. V kartonové krabici.

	Obj.č.	
	115312	

Jiná napětí sítě na vyžádání.

Rozsah dodávky

REMS Solar-Push I 80. Elektrická plnicí a proplachovací jednotka k jednoduchému a rychlému plnění, proplachování a odvodušňování uzavřených systémů. Plnicí množství ≤ 27 l/min, objem zásobníku 30 l. S lamelovým čerpadlem, za trvalého zatížení odolného teplotám $\leq 80^\circ\text{C}$. Plnicí tlak $\leq 0,65$ MPa/6,5 bar/ 94 psi. Kondenzátorový motor 230 V, 50 Hz, 1000 W. Ventil na uvolnění tlaku. 2 ks pružných tkaných EPDM hadic $\frac{1}{2}$ " T100, každá 3 m dlouhá, odolné teplotám $\leq 100^\circ\text{C}$. V kartonové krabici.

	Obj.č.	
	115311	

Jiná napětí sítě na vyžádání.



Příslušenství

Označení	Obj.č.
Tkaná hadice z PVC $\frac{1}{2}$" T60 na tlakové a zpětné vedení, 3 m dlouhá, s hadicovými šroubeními $\frac{1}{4}$ ", odolná teplotám $\leq 60^\circ\text{C}$	115314
Tkaná hadice z EPDM $\frac{1}{2}$" T100 na tlakové a zpětné vedení, 3 m dlouhá, s hadicovými šroubeními $\frac{1}{4}$ ", odolná teplotám $\leq 100^\circ\text{C}$	115315
Tkaná hadice z EPDM $\frac{1}{2}$" T165 na tlakové a zpětné vedení, 3 m dlouhá, s hadicovými šroubeními $\frac{1}{4}$ ", odolná teplotám $\leq 165^\circ\text{C}$	115319
Uzavírací ventil $\frac{1}{4}$" pro uzavření tlakového a zpětného vedení, např. pro přepravu.	115324
Plastový zásobník 30 l z UV-odolného PE	115375
Ventil na uvolnění tlaku pro Solar-Push K 60	115217
Jemný filtr se sáčkem jemného filtru 70 μm , sestávající ze šroubovacího uzávěru s připojením zpětného vedení pro zpětné vedení s přípojkou $\frac{1}{4}$ ", adaptéru, 1 kusu sáčky jemného filtru 70 μm , k proplachování podlahových topení/stěnových topení a k odstraňování nánosů kalů	115220
Sáček jemného filtru 70 μm, sada 10 kusů , pro jemné filtry se sáčky jemného filtru 70 μm	115221
Jemný filtr s vložkou jemného filtru 90 μm , vymývatelný, s velkou nádobou na zachycení nečistot, pro zpětné vedení s přípojkou $\frac{1}{4}$ ", k proplachování podlahových topení/stěnových topení a k odstraňování nánosů kalů	115323
Vložka jemného filtru 90 μm , pro jemné filtry s vložkami jemného filtru 90 μm	043054
Vratný ventil směru proudění komplet s tkanou hadicí z EPDM $\frac{1}{2}$ " T100, k proplachování podlahových topení/stěnových topení a k efektivnímu odstraňování nánosů kalů prostřednictvím tlakových rázů při změně směru proudění	115326
Vratný ventil k alternativnímu odsávání plnicího média z dalšího zásobníku, např. při větších plnicích množstvích.	115325





Ohýbání

	Ruční ohýbačka	108
	Olejová hydraulická ruční ohýbačka	110
	Olejová hydraulická ohýbačka	112
	Elektrická ohýbačka	114
	Akumulátorová ohýbačka trubek	118
	Ruční ohýbačka	120

Praktická ruční ohýbačka pro rozměrově přesné ohýbání trubek do 90°. Ideální pro práci na místě. Pro řemeslo a průmysl. Pro stavbu a dílnu.

Měkké měděné trubky, i tenkostěnné	Ø 10–22 mm Ø 3/8–7/8" s ≤ 1 mm
Měkké měděné trubky, i tenkostěnné	Ø 10–18 mm Ø 3/8–5/8" s ≤ 1 mm
Měkké opláštěné uhlíkové ocelové trubky systémů s lisovanými tvarovkami	Ø 12–18 mm s ≤ 1,2 mm
Měkké přesné ocelové trubky	Ø 10–18 mm s ≤ 1 mm
Vrstvené trubky	Ø 14–32 mm

REMS Swing – ohýbejte trubky tam, kde budou položeny. Superlehká, supermalá, super dobře padnoucí do ruky. Univerzálně použitelná pro mnoho druhů trubek. Superrychlá práce díky praktické multifunkční páce pro rychlopřestavení vpřed i vzad. Osvědčený, spolehlivý ráčnový dopředný pohyb. Ideální na opláštěvané trubky.

Univerzální použití

Při instalování saníty, topení, klimatizací, chlazení a hydrauliky. I pro tenkostěnné topné trubky a trubky podlahového topení z mědi podle EN 1057 a trubky systémů s lisovanými tvarovkami.

Přednost v úspoře nákladů

Díky úspoře tvarovek je ohýbačka již po několika málo ohybech amortizována. Nemáte žádné náklady na tvarovky, skladování, pořízování. Šetříte pájená místa, lisované spoje, pracovní čas. Zvýšená bezpečnost díky menšímu počtu spojení trubek.

Konstrukce

Kompaktní, vhodná pro použití na stavbách. Šikvná a lehká, pohon pouze 0,9 kg. Použitelná kdekoli, volně z ruky, i v úzkých místech. Jednoduchá, rychlá práce, např. ohyb měděné trubky o Ø 22 mm za pouhých 9 s. Označené ohýbací segmenty pro rozměrově přesné ohýbání. Vyhnutí, etážové ohyby, zpětné ohyby možné. Snadná a rychlá výměna ohýbacích segmentů. Držák smýkadel S Ø 10–26 mm, otočný podle ohýbané velikosti trubek, se smýkadly na trubky Ø 10–26 mm, 3/8–7/8". Držák smýkadel Ø 32 mm se smýkadly na trubky Ø 32 mm. Zařízení na reverzní ohýbání do Ø 22 mm, 7/8".

Ohýbací segmenty a smýkadla

Z vysoce pevného, vysoce kluzného polyamidu zpevněného skleněným vláknom. Ohýbací segmenty viz tabulka na straně 109.

Pohon

Stabilní pohon s osvědčeným a spolehlivým ráčnovým dopředným posuvem pro celou pracovní oblast do Ø 32 mm. Praktická multifunkční páka pro rychlopřestavení vpřed i vzad šetří čas a námahu.

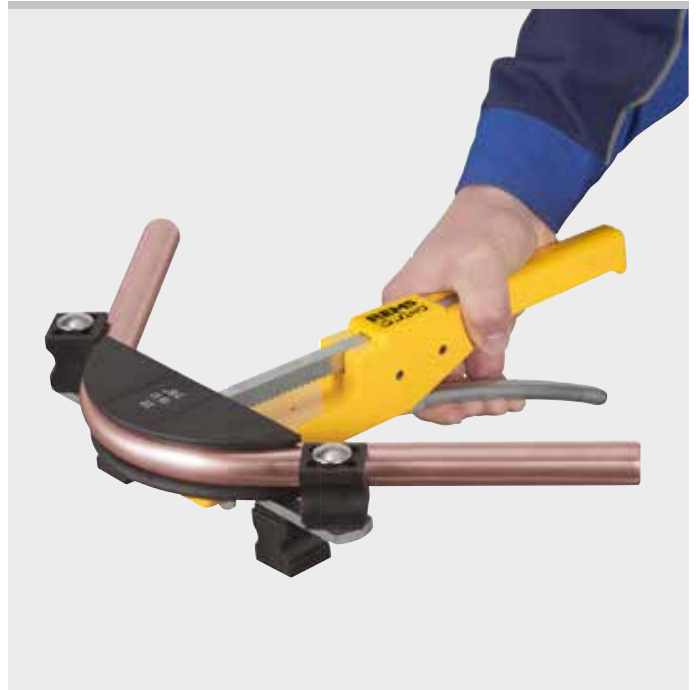

Kvalitní německý výrobek

Rozsah dodávky

REMS Swing Set. Ruční ohýbačka Ø 10–32 mm, Ø 3/8–7/8", do 90°. Měkké měděné trubky Ø 10–22 mm, Ø 3/8–7/8", s ≤ 1 mm, měkké opláštěné měděné trubky Ø 10–18 mm, Ø 3/8–5/8", s ≤ 1 mm, měkké opláštěné uhlíkové ocelové trubky systémů s lisovanými tvarovkami Ø 12–18 mm, s ≤ 1,2 mm, měkké přesné ocelové trubky Ø 10–18 mm, s ≤ 1 mm, vrstvené trubky Ø 14–32 mm. Do Ø 26 mm s pohonem, ohýbacími segmenty, s držákem smýkadel S Ø 10–26 mm se smýkadly, v pevném kufru z ocelového plechu/kufru. Do Ø 32 mm s pohonem, ohýbacími segmenty, s 2 držáky smýkadel Ø 10–26 mm a Ø 32 mm se smýkadly, v pevném kufru.

Označení mm	palce	Obj.č.
Set 12-15-18-22	1/2-5/8-3/4-7/8"	153025
Set 10-12-15-18-22	3/8-1/2-5/8-7/4-7/8"	153021
Set 12-14-16-18-22	1/2-3/4-7/8"	153020
Set 14-16-20-25/26		153026
Set 14-16-18-20-25/26		153022
Set 16-20-25/26-32		153029
Set Allround 22		
10-12-14-15-16-17-18-20-22	3/8-1/2-5/8-3/4-7/8"	153027
Set 16-18-20-25/26-32		153023
Set Allround 32		
10-12-14-15-16-17-18-20-22-25/26-32	3/8-1/2-5/8-3/4-7/8"	153028



Příslušenství

Označení	Obj.č.
REMS Swing pohon	153100
Držák smýkadel S Ø 10–26 mm se smýkadly na trubky Ø 10–26 mm, 3/8–7/8"	153125
Držák smýkadel Ø 32 mm se smýkadly na trubky Ø 32 mm	153115
Zařízení na reverzní ohýbání položených trubek do Ø 26 mm, 7/8"	153140
Kufr z ocelového plechu s vložkou	153265
Kufr s vložkou	153270

Ohýbací segment pro trubky Ø mm/palce	Určeno pro poloměr ohybu ¹⁾ mm	Určeno pro					Obj.č.
		Cu	Cu-U	St 10305-U	St 10305	V	
10, 3/8	30	•			•		153155
12, 10 U, 1/2	36	•	•		•		153160
14, 12 U	50	•		•	•	•	153170
15, 12 U, 5/8	55	•	•		•		153175
16, 14 U	55	•	•		•	•	153180
17, 15 U	60			•		•	153185
18, 14 U, 15 U, 16 U, 3/4	72	•	•		•	•	153190
20, 18 U	79	•	•	•		•	153195
22, 18 U, 7/8	86	•	•				153200
25, 26	88					•	153205
32	128					•	153210

¹⁾ Poloměr ohybu mm neutrální osy oblouku (DVGW GW 392)

Cu: měkké měděné trubky, i tenkostěnné

St 10305-U: měkké opláštěné uhlíkové ocelové trubky systémů s lisovanými tvarovkami EN 10305-3 (DIN 2394)

St 10305: měkké přesné ocelové trubky EN 10305-1, EN 10305-2, EN 10305-3 (DIN 2391–2394)

U: opláštěné

V: vrstvené trubky systému s lisovanými tvarovkami



REMS Hydro-Swing

Olejevá hydraulická ruční ohýbačka

Olejevá hydraulická ruční ohýbačka pro nenamáhavé a rozměrově přesné ohýbání trubek do 90°. Ideální pro práci na místě. Pro řemeslo a průmysl. Pro stavbu a dílnu.

Měkké měděné trubky, i tenkostěnné	Ø 10–22 mm Ø 3/8–7/8" s ≤ 1 mm
Měkké měděné trubky, i tenkostěnné	Ø 10–18 mm Ø 3/8–5/8" s ≤ 1 mm
Trubky systémů s lisovanými tvarovkami z: nerezavějící oceli	Ø 12–22 mm s ≤ 1,2 mm
Uhlíkové oceli měkké, opláštěné	Ø 12–18 mm s ≤ 1,2 mm
Měkké přesné ocelové trubky	Ø 10–22 mm s ≤ 1,5 mm
Vrstvené trubky	Ø 14–32 mm

REMS Hydro-Swing – ohýbejte trubky tam, kde budou položeny. Univerzálně použitelná pro mnoho druhů trubek. Práce bez námahy díky olejovému hydraulickému převodu síly.

Univerzální použití

Při instalování sanity, topení, klimatizací, chlazení a hydrauliky. I pro tenkostěnné topné trubky a trubky podlahového topení z mědi podle EN 1057 a trubky systémů s lisovanými tvarovkami.

Přednost v úspoře nákladů

Díky úspoře tvarovek je ohýbačka již po několika málo ohybech amortizována. Nemáte žádné náklady na tvarovky, skladování, pořízování. Šetříte pájená místa, lisované spoje, pracovní čas. Zvýšená bezpečnost díky menšímu počtu spojení trubek.

Konstrukce

Robustní kompaktní pohon s uzavřeným, bezúdržbovým hydraulickým systémem. Šikvná a lehká, pouze 2,4 kg. Kdekoli použitelná, bez opory, i na úzkých místech. Jednoduchá, rychlá práce, např. ohyb měděné trubky o Ø 22 mm za pouhých 18 s. Označené ohýbací segmenty pro rozměrově přesné ohýbání. Vyhnutí, etážové ohyby, zpětné ohyby možné. Snadná a rychlá výměna ohýbacích segmentů. Držák smýkadel H-S Ø 10–26 mm, otočný podle ohýbané velikosti trubek, se smýkadel na trubky Ø 10–26 mm, 3/8–7/8". Držák smýkadel Ø 32 mm se smýkadel na trubky Ø 32 mm.

Ohýbací segmenty a smýkadla

Z vysoce pevného, vysoce kluzného polyamidu zpevněného skelným vláknem. Ohýbací segmenty viz tabulku na straně 111.

Pohon

Olejevý hydraulický pohon s hydraulickým válcem z vysoce kvalitní válcované hydraulické trubky. Ergonomicky tvarovaná posuvová páka pro sílu šetřící vytvoření tlaku s ruční hydraulickou pumpou. Spolehlivý hydraulický posuv s ochranou proti přetížení v nejpřednější poloze pístu a přetlakový ventil pro bezpečnou práci.

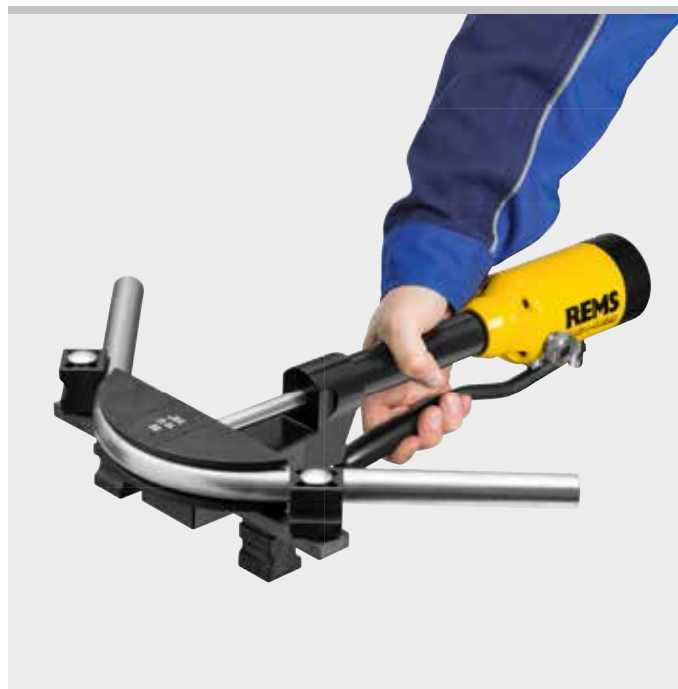

Kvalitní německý výrobek

Rozsah dodávky

REMS Hydro-Swing Set. Oleřová hydraulická ruční ohýbačka Ø 10–32 mm, Ø 3/8–7/8", do 90°. Měkké měděné trubky Ø 10–22 mm, Ø 3/8–7/8", s ≤ 1 mm, měkké opláštěné měděné trubky Ø 10–18 mm, Ø 3/8–5/8", s ≤ 1 mm, trubky systémů s lisovanými tvarovkami z nerezavějící oceli Ø 12–22 mm, s ≤ 1,2 mm, měkké uhlíkové ocelové trubky opláštěné Ø 12–18 mm, s ≤ 1,2 mm, měkké přesné ocelové trubky Ø 10–22 mm, s ≤ 1,5 mm, vrstvené trubky Ø 14–32 mm. Do Ø 26 mm s pohonem, ohýbacími segmenty, s držákem smýkadel H-S Ø 10–26 mm se smýkadly, šestihřanným klíčem, v pevném kufru. Do Ø 32 mm s pohonem, ohýbacími segmenty, s 2 držáky smýkadel Ø 10–26 mm a Ø 32 mm se smýkadly, šestihřanným klíčem, v pevném kufru.



Označení mm	palce	Obj.č.
Set 12-15-18-22	1/2-5/8-3/4-7/8"	153525
Set 10-12-15-18-22	3/8-1/2-5/8-3/4-7/8"	153521
Set 12-14-16-18-22	1/2-3/4-7/8"	153520
Set 14-16-20-25/26		153526
Set 14-16-18-20-25/26		153522
Set 16-20-25/26-32		153529
Set Allround 22		
10-12-14-15-16-17-18-20-22	3/8-1/2-5/8-3/4-7/8"	153527
Set 16-18-20-25/26-32		153523
Set Allround 32		
10-12-14-15-16-17-18-20-22-25/26-32	3/8-1/2-5/8-3/4-7/8"	153528

Příslušenství

Označení	Obj.č.
REMS Hydro-Swing pohon	153500
Držák smýkadel H-S Ø 10–26 mm se smýkadly na trubky Ø 10–26 mm, 3/8–7/8"	153501
Držák smýkadel Ø 32 mm se smýkadly na trubky Ø 32 mm	153115
Kufr s vložkou	153570



Ohýbací segment pro trubky Ø mm/palce	Určeno pro poloměr ohybu ¹⁾ mm	Určeno pro					V
		Cu	Cu-U	St 10217	St 10305	St 10305-U	
10, 3/8	30	●					153155
12, 10 U, 1/2	36	●	●	●	●		153160
14, 12 U	50	●		●	●	●	153170
15, 12 U, 5/8	55	●	●	●	●		153175
16, 14 U	55	●	●		●	●	153180
17, 15 U	60					●	153185
18, 14 U, 15 U, 16 U, 3/4	72	●	●	●	●	●	153190
20, 18 U	79	●	●			●	153195
22, 18 U, 5/8	86	●	●	●	●		153200
25, 26	88					●	153205
32	128					●	153210



¹⁾ Poloměr ohybu mm neutrální osy oblouku (DVGW GW 392)

- Cu: měkké měděné trubky, i tenkostěnné, EN 1057
- St 10217: nerezavějící ocelové trubky systémů s lisovanými tvarovkami EN 10217-7 (DIN 2463)
- St 10305: měkké přesné ocelové trubky EN 10305-1, EN 10305-2, EN 10305-3 (DIN 2391–2394)
- St 10305-U: měkké opláštěné uhlíkové ocelové trubky systémů s lisovanými tvarovkami EN 10305-3 (DIN 2394)
- U: opláštěné
- V: vrstvené trubky systému s lisovanými tvarovkami

Robustní olejová hydraulická ohýbačka pro přesné ohýbání trubek do 90°. Pro řemeslo a průmysl. Pro stavbu a dílnu.

Ocelové trubky EN 10255 (DIN 2440)	Ø ¾–2"
Vrstvené trubky	Ø 32–75 mm

REMS Python – super lehké ohýbání do Ø 2", 75 mm. Ideální na ocelové trubky EN 10255 a na vrstvené trubky systémů s lisovanými tvarovkami. Také k vytvoření etážových ohybů na více úrovních.

Univerzální použití

Pro zámečnické práce, v sanitární a topenářské technice jakož i ve strojírenství a stavbě zařízení. Znamenitě vhodná na ocelové trubky EN 10255 (DIN 2440) a na vrstvené trubky systémů s lisovanými tvarovkami.

Výhoda systému

Jen **jeden** pohon ohýbačky pro celý pracovní rozsah do Ø 2", Ø 75 mm. Proto jednoduché, nákladově výhodné skladování. Žádná možnost záměny.

Přednost v úspoře nákladů

Ohýbačka je díky úspoře tvarovek již po několika ohybech amortizována. Žádné náklady na tvarovky, skladování, obstarávání. Úspora svařovaných spojů, lisovaných spojů a pracovní doby. Vyšší bezpečnost díky menšímu množství potrubních spojení.

Konstrukce

Robustní olejový hydraulický pohon s uzavřeným, bezúdržbovým hydraulickým systémem. 2 držáky kluzných válečků a 2 kluzné válečky vytváří uzavřený rám ohýbání pro vysokou tuhost a přesnost při ohýbání. Výklopný vrchní držák kluzných válečků pro snadné vložení a vyjmutí trubky, s označenými polohami pro nastrčení kluzných válečků odpovídajícím ohýbané velikosti trubek, s úhlovou stupnicí 0 až 90°. Vrchní držák kluzných válečků se stranově posuvnou deskou pro kluzné válečky k vytvoření požadavkům odpovídajících přehybů a etážových ohybů také na více úrovních. Všude okamžitě použitelná. Žádné nastavování. Jednoduchá, snadná, rychlá práce, např. 90° ohyb Ø 63 mm za jen 60 s. 3-nohý podstavec jako příslušenství.

Ohýbací segmenty a kluzné válečky

Ohýbací segmenty St na ocelové trubky, tvarově a tlakově stabilní, z vysoce pevné tvárné litiny. Ohýbací segmenty V na vrstvené trubky, tvarově a tlakově stabilní, z na krut pevného hliníkového kokilového odlitku. Viz strana 113. Označení na každém segmentu pro rozměrově přesné ohýbání. Úhloměr s úhlovou stupnicí 0 až 180° k rozměrově přesnému ohýbání, jako příslušenství. Optimální sladění ohýbacích segmentů a kluzných válečků zaručuje materiálu vyhovující ohýbání bez tvorby trhlin a vrásek. Vysoce pevné kluzné válečky pro podporu posuvového tlaku s minimem tření. Rychlá výměna ohýbacích segmentů a kluzných válečků díky jednoduchému nástrčnému systému.

Pohon

Olejový hydraulický pohon s hydraulickým válcem z vysoce kvalitní válcované hydraulické trubky. Ochrana proti přetížení hydraulického posuvu v nejpřednější poloze pístu a přetlakový ventil pro bezpečnou práci. Ergonomicky vytvořená posuvová páka pro sílu šetřící vytvoření tlaku s ruční hydraulickou pumpou. Žádné nebezpečí uskřípnutí díky omezení konečné polohy páky posuvu, pro vysokou pracovní bezpečnost.



Kvalitní německý výrobek



Přechodový ohyb.



Odskok (etážový ohyb) ve více rovinách.



Rozsah dodávky

REMS Python Set. Olejová hydraulická ohýbačka pro přesné ohýbání trubek do 90°. Ocelové trubky EN 10255 Ø ¾–2", vrstvené trubky Ø 32–75 mm. Pohon s držáky kluzných válečků, vrchní držák kluzných válečků se stranově posuvnou deskou pro kluzné válečky, 2 kluzné válečky, s ohýbacími segmenty St, popř. V. V pevné transportní bedně.

Označení	Obj.č.
Set St ¾-½-¾-1-1¼"	590020
Set St ½-¾-1-1¼-1½-2"	590021
Set V 40-50-63 mm	590022

Příslušenství

Označení	Obj.č.
Pohon s držáky kluzných válečků a kluznými válečky	590000
Smykadlo Ø 75 mm, sada 2 kusů	590111
3-nohý podstavec	590150
Transportní bedna s praktickými rukojeťmi k přenášení	590160
Úhloměr k rozměrově přesnému ohýbání	590153

Ohýbací segment pro trubky Ø mm/palce	Určeno pro poloměr ohybu ¹⁾ mm	Určeno pro poloměr ohybu ²⁾ mm	Určeno pro					Obj.č.
			St 10255	>				
St ¾"	50		●					590051
St ½"	65		●					590052
St ¾"	85		●					590053
St 1"	100		●					590054
St 1¼"	150		●					590055
St 1½"	170		●					590056
St 2"	220		●					590057
V 32 mm	112	128		●				590061
V 40 mm	140	160		●				590058
V 50 mm	175	200		●				590059
V 63 mm	220	252		●				590060
V 75 mm	260	298		▲				590062

St 10255: Ocelové trubky (závitové trubky) EN 10255 (DIN 2440)
 V: Vrstvené trubky systému s lisovanými tvarovkami
 ▲ Jsou potřebné 2 kusy smykadel Ø 75 mm (obj. č. 590111)

¹⁾ Poloměr ohybu mm vnitřní strany oblouku (EN 10255)

²⁾ Poloměr ohybu mm neutrální osy oblouku (DVGW VP 632)



Univerzální, kompaktní elektrický nástroj na tažné ohýbání do 180° za studena. Bez svěráku použitelný kdekoli. Pro řemeslo a průmysl. Pro stavbu a dílnu.

Tvrdé, polotvrdé, měkké měděné trubky, i tenkostěnné Ø 10–35 mm
Ø 3/8–1 3/8"

Měkké opláštěné měděné trubky, i tenkostěnné Ø 10–18 mm

Trubky systémů s lisovanými tvarovkami z: nerezavějící oceli Ø 12–28 mm

C-oceli, také opláštěné Ø 12–28 mm

Měkké přesné ocelové trubky Ø 10–28 mm

Ocelové trubky EN 10255 (DIN 2440) Ø 1/4–3/4"

Elektroinstalační trubky EN 50086 Ø 16–32 mm

Vrstvené trubky Ø 14–40 mm

REMS Curvo – ohýbání trubek bez vrásek.

Univerzálně použitelná pro mnoho druhů trubek.

Bez nastavení okamžitě použitelná. Rychlý a pomalý klouzavý pohyb pro přesné ohýbání. Rychlá výměna ohýbacích segmentů a smýkadel.

Univerzální použití

Při instalaci sanity, topení, klimatizací, chladicí techniky a hydrauliky. Výborně se hodí pro trubky systémů s lisovanými tvarovkami, pro tvrdé a polotvrdé měděné trubky a také pro tenkostěnné trubky topení z mědi podle EN 1057.

Výhoda systému

Pouze jeden druh ohýbacích segmentů a smýkadel pro REMS Curvo a REMS Sinus. Proto je skladování jednoduché a nákladově výhodné. Nedochází k záměnám.

Přednost v úspoře nákladů

Díky úspoře tvarovek je ohýbačka již po několika málo ohybech amortizována. Nemáte žádné náklady na tvarovky, skladování, pořizování. Šetříte pájená místa, lisované spoje, pracovní čas. Zvýšená bezpečnost díky menšímu počtu spojení trubek.

Konstrukce

Kompaktní, praktický elektrický nástroj s uzavřeným tokem síly při vlastním ohýbání. Super lehká, pohonná jednotka váží jen 8 kg. Kdekoli okamžitě použitelná. Žádné nastavovací práce. Jednoduchá, rychlá práce bez námahy, např. 90° ohyb Ø 22 mm jen za 6 s. Rychlý a pomalý pohyb pro přesné ohýbání. Vyhnutí, etážové ohyby, zpětné ohyby možné. Výškově nastavitelný držák přístroje jako příslušenství.

Ohýbací segmenty a smýkadla

Pevné ve tvaru a tlaku, z velmi pevného, vysoce kluzného polyamidu zpevněného skelným vláknem. Optimální sladění ohýbacích segmentů a smýkadel zaručuje materiálů vyhovující ohýbání bez tvorby trhlin a vrásek. Štupnice úhlů 0 až 180° na každém ohýbacím segmentu a označení na každém smýkadle pro přesné ohýbání. Rychlá výměna ohýbacích segmentů a smýkadel. Ohýbací segmenty a smýkadla pro různé velikosti trubek, materiály a poloměry ohybu (strana 121).

Pohon

Robustní převody nevyžadující žádnou údržbu. Náběžná ochrana v obou směrech díky bezpečnostní kluzné třecí spoje. Osvědčený, vysoce výkonný univerzální motor, 1000 W. Právý a levý běh. Plynulý, elektronický bezpečnostní spínač pro rychlý a pomalý pohyb.

Mazací látka pro ohýbání

REMS sprej pro ohýbání zaručuje souvislý film mazadla pro nižší nároky na sílu a stejnoměrné ohýbání. Odolává vysokému tlaku, neobsahuje kyseliny. Bez freonů, nepoškozuje ozón.



Kvalitní německý výrobek

Tested by electrosuisse >>





Basic-Pack

Rozsah dodávky

REMS Curvo Set. Elektrická ohýbačka trubek Ø 10–40 mm, Ø ¼–1½", do 180°. Tvrdé, polotvrdé, měkké měděné trubky, i tenkostěnné, Ø 10–35 mm, Ø ¾–1½", měkké opláštěné měděné trubky, i tenkostěnné, Ø 10–18 mm, trubky systémů s lisovanými tvarovkami z nerezavějící oceli Ø 12–28 mm, C-oceli, také opláštěné Ø 12–28 mm, měkké přesné ocelové trubky Ø 10–28 mm, ocelové trubky DIN 2440 Ø ¼–¾", elektroinstalační trubky EN 50086 Ø 16–32 mm, vrstvené trubky Ø 14–40 mm, a.j. Pohonná jednotka s převody nevyžadujícími údržbu s bezpečnostní kluznou třecí spojkou, univerzálním motorem 230 V, 50–60 Hz, 1000 W, plynulým, elektronickým bezpečnostním spínačem, pravým a levým během. Nástrčný čep. Ohýbací segmenty a smýkadla. V pevném kufru z ocelového plechu.

Označení	Obj.č.
Set 15-18-22	580026
Set 15-18-22-28 ¹⁾	580027
Set 15-18-22-28 ²⁾	580035
Set 12-15-18-22	580020
Set 12-15-18-22-28 ¹⁾	580033
Set 15-22-28 ¹⁾	580022
Set 17-20-24	580023
Set 12-14-16-18-22	580021
Set 12-14-16-18-22-28 ¹⁾	580031
Set 14-16-18-22-28 ¹⁾	580028
Set ¾-1/2-5/8-3/4-7/8"	580024
Set 16-20-26-32	580025
Set 16-20-25-32	580034
Set 20-25-32	580029
Set 32-40	580030
Basic-Pack (bez ohýbacích segmentů a smýkadel)	580010

REMS Curvo Set se dodává s ohýbacími segmenty a smýkadly se vždy nejmenším poloměrem (výjimka obj.č. 580029 a 580030), viz. str. 121.

¹⁾ ohýbací segment a smýkadlo 28, ¾, R102, obj.č. 581070, viz. str. 121.

²⁾ ohýbací segment a smýkadlo 28, ¾, R114, obj.č. 581310, viz. str. 121.



Příslušenství

Označení	Obj.č.
Ohýbací segmenty a smýkadla viz. str. 121.	
REMS Curvo pohonná jednotka	580000
Nástrčný čep	582036
REMS sprej pro ohýbání, 400 ml	140120
Plechový kufr s přihrádkami	586000
Držák přístroje 3B, výškově nastavitelný, 3 nohy	586100
Držák přístroje WB, výškově nastavitelný, pro připevnění na pracovní stůl	586150



3B



WB

Univerzální, kompaktní elektrický nástroj na tažné ohýbání do 180° za studena. Bez svěraku použitelný kdekoli. Pro řemeslo a průmysl. Pro stavbu a dílnu.

Ocelové trubky EN 10255 (DIN 2440)	Ø ¼–1¼"
Tvrdé, polotvrdé, měkké měděné trubky	Ø 10–42 mm
Tenkostěnné měděné trubky	Ø 10–35 mm
Trubky systémů s lisovanými tvarovkami z:	
nerezavějící oceli	Ø 12–42 mm
C-oceli (oplaštěné)	Ø 12–42 (28) mm
Vrstvené trubky	Ø 14–50 mm
Další materiály, viz. REMS Curvo	

REMS Curvo 50 – ohýbání velkých trubek bez vrásek.

Univerzální použití

Pro zámečnické práce a práce v oboru sanita, topení, klimatizace, chladicí techniky a hydrauliky. Skvěle se hodí na ocelové trubky EN 10255 (DIN 2440), trubky systémů s lisovanými tvarovkami, na tvrdé a polotvrdé měděné trubky jakož i tenkostěnné měděné topnářské trubky dle EN 1057.

Výhoda systému

Ohýbací segmenty a smýkadla pro REMS Curvo, REMS Akku-Curvo a REMS Sinus (strana 121) se hodí i do pohonného stroje REMS Curvo 50 s čtyřhranným unašečem 10–40, podpěrou 10–40. Proto je skladování jednoduché a nákladově výhodné. Záměna není možná.

Přednost v úspoře nákladů

Díky úspoře tvarovek je ohýbačka již po několika málo ohybech amortizována. Nemáte žádné náklady na tvarovky, skladování, požívání. Šetříte pájená místa, lisované spoje a pracovní čas. Zvýšená bezpečnost díky menšímu počtu spojení trubek.

Konstrukce

Kompaktní, praktický elektrický nástroj s uzavřeným tokem síly při vlastním ohýbání. Kdekoli okamžitě použitelný. Žádné nastavovací práce. Jednoduchá, rychlá práce bez námahy, např. 90° ohyb ocelové trubky Ø 1¼" jen za 37 s. Rychlý a plíživý pohyb pro přesné ohýbání. Vyhnutí, etážové ohyby možná.

Ohýbací segmenty a smýkadla

Optimální sladění ohýbacích segmentů a smýkadel zaručuje materiálu vyhovující ohýbání bez tvorby trhlin a vrásek. Úhlová stupnice na každém ohýbacím segmentu a označení na každém smýkadle pro přesné ohýbání. Rychlá výměna ohýbacích segmentů a smýkadel. Ohýbací segmenty a smýkadla pro různé velikosti trubek, materiály a poloměry ohybu (strana 121). Ohýbací segmenty a smýkadla REMS Curvo 50 (Ø 35 R 100, Ø 42 R 140, Ø 50 R 135, Ø 1" R 100, Ø 1¼" R 140): Ohýbací segmenty pevné ve tvaru a tlaku vyrobené ze sférického odlitku a smýkadla z velmi pevného, vysoce kluzného polyamidu zpevněného skelným vláknem.

Pohon

Robustní převody nevyžadující žádnou údržbu. Náběžná ochrana v obou směrech díky bezpečnostní kluzné třecí spoje. Osvědčený, vysoce výkonný univerzální motor, 1000 W. Pravý a levý běh. Plynulý, elektronický bezpečnostní spínač pro rychlý a pomalý pohyb.

Mazací látka pro ohýbání

REMS sprej pro ohýbání zaručuje souvislý film mazadla pro nižší nároky na sílu a stejnoměrné ohýbání. Odolává vysokému tlaku, neobsahuje kyseliny. Bez freonů, nepoškozuje ozón.



Kvalitní německý výrobek

Rozsah dodávky

REMS Curvo 50 Basic-Pack. Elektrická ohýbačka trubek Ø 10–50 mm, do 90°. Ocelové trubky EN 10255 Ø ¼–1¼", tvrdé, polotvrdé, měkké měděné trubky, Ø 10–42 mm, tenkostěnné měděné trubky Ø 10–35 mm, trubky systémů s lisovanými tvarovkami z nerezavějící oceli Ø 12–42 mm, C-oceli Ø 12–42 mm, C-oceli (opláštěné) Ø 12–28 mm, vrstvené trubky Ø 14–50 mm, a.j. Pohonná jednotka s převody nevyžadujícími údržbu s bezpečnostní kluznou třecí spojkou, univerzálním motorem 230 V, 50–60 Hz, 1000 W, plynulým, elektronickým bezpečnostním spínačem, pravým a levým během. Čtyřhranný unášec 35–50, podpěra 35–50, Nástrčný čep. V pevné transportní bedně.

	Obj.č.
	580110

Jiná napětí sítě na vyžádání.



Příslušenství

Označení	Obj.č.
Ohýbací segmenty a smýkadla viz. str. 121.	
REMS Curvo 50 pohonný stroj	580100
Čtyřhranný unášec 35–50, podpěra 35 – 50 , pro ohýbací segmenty a smýkadla Ø 35 R 100, Ø 42 R 140, Ø 50 R 135, Ø 1" R 100, Ø 1¼" R 140 (strana 121).	582110
Čtyřhranný unášec 10–40, podpěra 10–40 , pro ohýbací segmenty a smýkadla REMS Curvo, REMS Akku-Curvo, REMS Sinus (strana 121).	582120
Nástrčný čep	582036
REMS sprej pro ohýbání , 400 ml	140120
Transportní bedna s praktickými držadly k přenášení.	590160
Kufr z ocelového plechu s vložkou pro 1 ohýbací segment a smýkadlo R100 a R135/R140, 90°	586012



Univerzální, kompaktní elektrický nástroj na tažné ohýbání trubek za studena do 180°. Bez svěráku použitelný kdekoli. Pro řemeslo a průmysl. Pro stavbu a dílnu.

Tvrdé, polotvrdé, měkké měděné trubky, i tenkostěnné Ø 10–28 mm
Ø 3/8–1 1/8"

Měkké opláštěné měděné trubky, i tenkostěnné Ø 10–18 mm

Trubky systémů s lisovanými tvarovkami z: nerezavějící oceli Ø 12–28 mm

C-oceli, také opláštěné Ø 12–28 mm

Měkké přesné ocelové trubky Ø 10–28 mm

Ocelové trubky EN 10255 (DIN 2440) Ø 1/4–1/2"

Elektroinstalační trubky EN 50086 Ø 16–25 mm

Vrstvené trubky Ø 14–32 mm

REMS Akku-Curvo – ohýbání trubek bez vrásek.
Univerzálně použitelná pro mnoho druhů trubek.
Bez nastavení okamžitě použitelná. Rychlý a pomalý klouzavý pohyb s okamžitým zastavením pro přesné ohýbání. Rychlá výměna ohýbacích segmentů a smýkadel.

Univerzální použití

Při instalaci sanity, topení, klimatizací, chladicí techniky a hydrauliky. Nezávislý na síti. Výborně se hodí pro trubky systémů s lisovanými tvarovkami, pro tvrdé a polotvrdé měděné trubky a také pro tenkostěnné trubky topení z mědi podle EN 1057.

Výhoda systému

Pouze jeden druh ohýbacích segmentů a smýkadel pro REMS Akku-Curvo, REMS Curvo, REMS Curvo 50 a REMS Sinus. Proto je skladování jednoduché a nákladově výhodné. Nedochozí k záměnám.

Přednost v úspoře nákladů

Díky úspoře tvarovek je ohýbačka již po několika málo ohybech amortizována. Nemáte žádné náklady na tvarovky, skladování, pořízování. Šetříte pájená místa, lisované spoje, pracovní čas. Zvýšená bezpečnost díky menšímu počtu spojení trubek.

Konstrukce

Kompaktní, praktický elektrický nástroj s uzavřeným tokem síly při vlastním ohýbání. Super lehká, pohonná jednotka s akumulátorem má hmotnost jen 8,6 kg. Elektronická kontrola stavu nabití s ochranou proti úplnému vybití. Praktická uzavřená rukojeť. Všude okamžitě použitelná. Žádné nastavovací práce. Jednoduchá, rychlá práce bez námahy, např. 90° ohyb Ø 22 mm jen za 7 s. Rychlý a pomalý pohyb s okamžitým zastavením pro přesné ohýbání. Vyhnutí, etážové ohyby, zpětné ohyby možné. Výškově nastavitelný držák přístroje jako příslušenství.

Ohýbací segmenty a smýkadla

Pevné ve tvaru a tlaku, z velmi pevného, vysoce kluzného polyamidu zpevněného skelným vláknem. Optimální sladění ohýbacích segmentů a smýkadel zaručuje materiálů vyhovující ohýbání bez tvorby trhlin a vrásek. Stupnice úhlů 0 až 180° na každém ohýbacím segmentu a označení na každém smýkadle pro přesné ohýbání. Rychlá výměna ohýbacích segmentů a smýkadel. Ohýbací segmenty a smýkadla pro různé velikosti trubek, materiály a poloměry ohybu (strana 121).

Pohon

Robustní převody nevyžadující žádnou údržbu. Náběžná ochrana v obou směrech díky bezpečnostní kluzné třecí spojnici. Akumulátorový motor 18 V s vysokou tažnou silou, s velkou rezervou výkonu, 500 W výkonu. Pravý a levý chod. Elektronické bezpečnostní tlačítko pro plynulý rychlý a pomalý klouzavý pohyb, s okamžitým zastavením.

Li-Ion PLUS technologie

Vysoce zatížitelný akumulátor Li-Ion 18 V s kapacitou 3,0 Ah, pro dlouhou dobu provozu. Vysokovýkonný a lehký. Ochrana proti hlubokému vybití a přebíjení se sledováním a kontrolou jednotlivých článků. Sledování a kontrola teploty během procesu nabíjení. Rozsah pracovní teploty –10 až +60 °C. Žádný paměťový efekt pro maximální výkon akumulátoru. Rychlonabíječka pro krátké doby nabíjení.

Mazací látka pro ohýbání

REMS sprej pro ohýbání zaručuje souvislý film mazadla pro nižší nároky na sílu a stejnoměrné ohýbání. Odolává vysokému tlaku, neobsahuje kyseliny. Bez freonů, nepoškozuje ozón.



Kvalitní německý výrobek

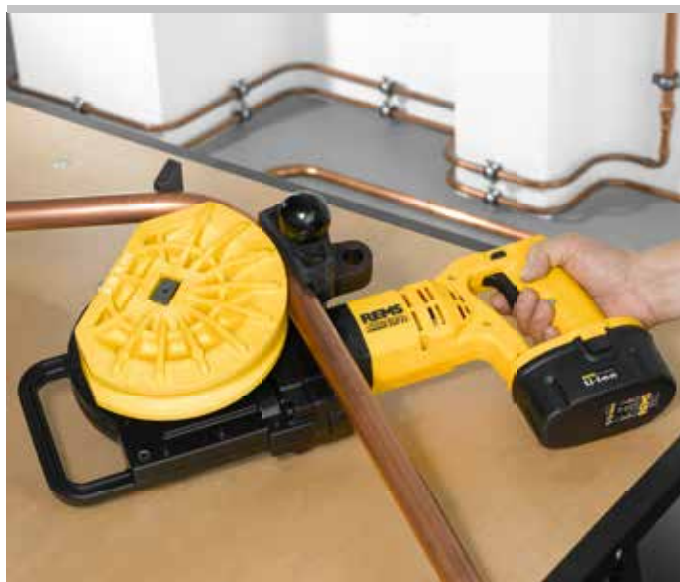



Basic-Pack

Rozsah dodávky

REMS Akku-Curvo Set. Akumulátorová ohýbačka trubek Ø 10–32 mm, Ø ¼–1½", do 180°. Tvrdé, polotvrdé, měkké měděné trubky, také tenkostěnné, Ø 10–28 mm, Ø ¾–1½", měkké opláštěné měděné trubky, také tenkostěnné, Ø 10–18 mm, trubky systémů s lisovanými tvarovkami z nerezavějící oceli Ø 12–28 mm, C-oceli, také opláštěné, Ø 12–28 mm, měkké přesné ocelové trubky Ø 10–28 mm, ocelové trubky EN 10255 Ø ¼–½", elektroinstalační trubky EN 50086 Ø 16–25 mm, vrstvené trubky Ø 14–32 mm, aj. Pohonná jednotka s uzavřenou rukojetí, převody, pracujícími bez údržby, s bezpečnostní kluznou spojkou, akumulátorovým motorem 18 V s vysokou tažnou silou, elektronické bezpečnostní tlačítko pro plynulý pohyb, s okamžitým zastavením. Právý a levý chod. Akumulátor Li-Ion 18 V, 3,0 Ah, rychlonabíječka Li-Ion 230 V, 50–60 Hz, 65 W. Nástrčný čep. Ohýbací segmenty a smýkadla. V pevném kufříku z ocelového plechu.



Označení	Obj.č.
Set 15-18-22	580076
Set 15-18-22-28 ¹⁾	580077
Set 15-18-22-28 ²⁾	580073
Set 12-15-18-22	580070
Set 12-15-18-22-28 ¹⁾	580083
Set 15-22-28 ¹⁾	580072
Set 12-14-16-18-22	580071
Set 12-14-16-18-22-28 ¹⁾	580081
Set 14-16-18-22-28 ¹⁾	580078
Set ¾-1½-5/8-¾-7/8"	580074
Set 16-20-26-32	580075
Set 16-20-25-32	580084
Set 20-25-32	580079
Basic-Pack (bez ohýbacích segmentů a smýkadel)	580012

REMS Akku-Curvo Set se dodává s ohýbacími segmenty a smýkadly se vždy nejmenším poloměrem (výjimka obj.č. 580079), viz. str. 121.

¹⁾ ohýbací segment a smýkadlo 28, ¾, R102, obj.č. 581070, viz. str. 121.

²⁾ ohýbací segment a smýkadlo 28, ¾, R114, obj.č. 581310, viz. str. 121.

Příslušenství

Označení	Obj.č.
Ohýbací segmenty a smýkadla viz. str. 121.	
REMS Akku-Curvo pohonný stroj, bez akumulátoru	580002
Akumulátor Li-Ion 18 V, 3,0 Ah	565225
Rychlonabíječka Li-Ion/Ni-Cd 230 V, 50–60 Hz, 65 W	571560
Nástrčný čep	582036
REMS sprej pro ohýbání, 400 ml	140120
Kufř z ocelového plechu s vložkou	586015
Držák přístroje 3B, výškově nastavitelný, 3 nohy	586100
Držák přístroje WB, výškově nastavitelný, pro připevnění na pracovní stůl	586150



3B

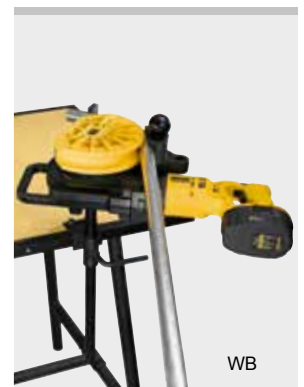

WB

Univerzální, robustní ruční nástroj pro tažné ohýbání trubek do 180° za studena. Použitelný kdekoli. Pro řemeslo a průmysl. Pro stavbu a dílnu.

Tvrdé, polotvrdé, měkké měděné trubky, i tenkostěnné Ø 10–22 mm
Ø 3/8–7/8"

Měkké opláštěné měděné trubky, i tenkostěnné Ø 10–18 mm

Trubky systémů s lisovanými tvarovkami z:
nerezavějící oceli, C-oceli opláštěné Ø 12–18 mm
C-oceli Ø 12–22 mm

Měkké přesné ocelové trubky Ø 10–20 mm

Elektroinstalační trubky EN 50086 Ø 16–20 mm

Vrstvené trubky Ø 14–32 mm

REMS Sinus – ohyby trubek bez vrásek. Univerzální pro různé trubky. Snadné ohýbání díky dlouhým ramenům ohýbacích pák. Volitelné nastavení ramene páky pro optimální polohu ohýbání a přenos síly. Pouze jeden druh ohýbacích segmentů a smýkadel pro REMS Sinus a REMS Curvo.

Univerzální použití

Pro instalaci sanita, topení, klimatizace, chladicí techniky a hydrauliky. Velice vhodná pro trubky systémů s lisovanými tvarovkami, pro tvrdé a polotvrdé měděné trubky, stejně jako pro tenkostěnné trubky topení z mědi podle EN 1057.

Výhoda systému

Pouze jeden druh ohýbacích segmentů a smýkadel pro REMS Sinus a REMS Curvo. Proto je skladování jednoduché a nákladově výhodné. Nedochozí k záměnám.

Přednost v úspoře nákladů

Díky úspoře tvarovek je ohýbačka již po několika málo ohybech amortizována. Nemáte žádné náklady na tvarovky, skladování, pořizování. Šetříte pájená místa, lisované spoje, pracovní čas. Zvýšená bezpečnost díky menšímu počtu spojení trubek.

Konstrukce

Kompaktní, praktická jednotka skládající se z tělesa ohýbačky a ohýbacích nástrojů. Použitelná kdekoli, v přímoběžném svěráku nebo k ručnímu ohýbání bez opory. Snadné ohýbání díky dlouhým ramenům ohýbacích pák. Volitelné nastavení ramene páky pro optimální polohu ohýbání a přenos síly. Robustní konstrukce, pohon z kalené oceli pro vysoké nároky. Snadná a rychlá výměna ohýbacích segmentů a smýkadel. Vyhnutí, etážové ohyby, zpětné ohyby možné.

Ohýbací segmenty a smýkadla

Pro různé velikosti trubek, různé materiály a poloměry ohýbání, viz. str. 121.

Mazací látka pro ohýbání

REMS sprej pro ohýbání zaručuje souvislý film mazadla pro nižší nároky na sílu a stejnoměrné ohýbání. Odolává vysokému tlaku, neobsahuje kyseliny. Bez freonů, nepoškozuje ozón.

Rozsah dodávky

REMS Sinus Set. Ruční ohýbačka trubek Ø 10–32 mm, Ø 3/8–7/8", do 180°. Tvrdé, polotvrdé, měkké měděné trubky, i tenkostěnné, Ø 10–22 mm, Ø 3/8–7/8", měkké opláštěné měděné trubky, i tenkostěnné, Ø 10–18 mm, trubky systémů s lisovanými tvarovkami z nerezavějící oceli, C-oceli opláštěné, Ø 12–18 mm, C-oceli Ø 12–22 mm, měkké vrstvené ocelové přesné trubky Ø 10–20 mm, elektroinstalační trubky EN 50086 Ø 16–20 mm, vrstvené trubky Ø 14–32 mm, a.j. Pohon, nástrčný čep. Ohýbací segmenty a smýkadla. REMS sprej pro ohýbání. V pevném kufru z ocelového plechu.

Označení	Obj.č.
Set 15-18-22	154001
Set 14-16-18	154002
Set 12-15-18-22	154003
Set 10-12-14-16-18-22	154004

Basic-Pack (bez ohýbacích segmentů a smýkadel a spreje pro ohýbání) 154010

REMS Sinus Set se dodává s ohýbacími segmenty a smýkadly vždy nejmenšího poloměru, viz. str. 121.

Příslušenství

Označení	Obj.č.
Ohýbací segmenty a smýkadla viz. str. 121.	
Nástrčný čep	582036
REMS Curvo pohonná jednotka	580000
REMS Sinus pohon	154000
REMS ohýbací látka, 400 ml	140120
Kufr z ocelového plechu s vložkou	154160

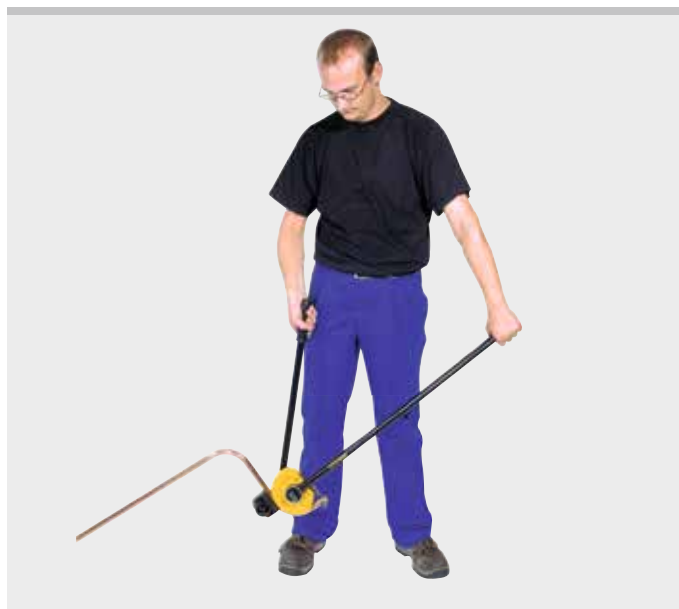
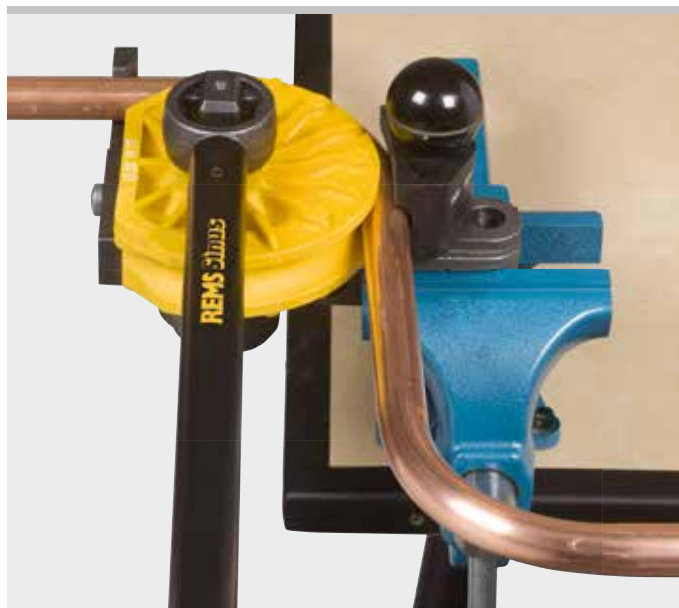

Kvalitní německý výrobek



Ohýbací segmenty a smýkadla

Příslušenství pro REMS Curvo 50, REMS Curvo, REMS Akku-Curvo a REMS Sinus

Ohýbací segmenty a smýkadla 180°, pevné v tvaru i tlaku, z velmi pevného, vysoce kluzného polyamidu, zpevněného skelným vláknem, popř. ohýbací segmenty 90° (Ø 35 R 100, Ø 42 R 140, Ø 50 R 135, Ø 1" R 100, Ø 1 1/4" R 140) pro REMS Curvo 50 z tvárné litiny. Optimální sladění ohýbacích segmentů a smýkadel zaručuje materiálu vyhovující ohýbání bez tvorby trhlin a vrásek. Stupnice úhlů na každém ohýbacím segmentu a označení na každém smýkadle pro přesné ohýbání. Rychlá výměna ohýbacích segmentů a smýkadel.



Ohýbací segment a smýkadlo pro trubky Ø mm/palce	R mm	X mm 90°	X mm 45°	→ REMS Sinus						→ REMS Curvo						→ REMS Akku-Curvo						→ REMS Curvo 50						Obj.č.								
				Cu		Cu-U		St 10217		St 10305-U		St 10305		St 10255		St 50086		V		Cu		Cu-U		St 10217		St 10305-U			St 10305		St 10255		St 50086		V	
				•	▲	•	▲	•	▲	•	▲	•	▲	•	▲	•	▲	•	▲	•	▲	•	▲	•	▲	•	▲		•	▲	•	▲	•	▲	•	▲
10	40	45	20	•																													581400			
12	45	49	22	•																													581410			
14, 10 U, 1/4" (DN 6)	50	53	23	•	•																												581420			
15, 12 U	55	56	25	•																													581430			
16, 12 U	60	62	28	•	•																													581440		
17, 15 U	56	60	27																															581110		
18, 14 U, 15 U, 3/8" (DN 10)	70	75	33	•	•																													581450		
20, 16 U, 18 U	75	80	36	•	•																													581080		
22, 18 U, 1/2" (DN 15)	77	81	36	•	•																													581460		
22, 18 U, 1/2" (DN 15)	88	91	41																															581470		
24, 22 U	75	85	38																															581130		
25	98	103	46																															581180		
26	98	108	49																															581270		
28, 3/4" (DN 20)	102 ¹⁾	108	49																															581070		
28, 3/4" (DN 20)	102	110	50																															581260		
28, 3/4" (DN 20)	114	120	54																															581310		
30, 28 U	98 ¹⁾	105	47																															581150		
32	98	110	50																															581280		
32	114	121	54																															581320		
1" (DN 25)	100	105	47																															581520		
35	100	105	47																															581500		
35	140	150	68																															581350		
40	140	148	67																															581330		
42	140	155	70																															581510		
1 1/4" (DN 32)	140	150	68																															581530		
50	135	143	64																															581540		
3/8" (9,5 mm)	43	48	22	•																														581200		
1/2" (12,7 mm)	52	60	27	•																														581210		
5/8" (15,9 mm)	63	70	32	•																														581220		
3/4" (19,1 mm)	75	82	37	•																														581230		
7/8" (22,2 mm)	98	107	48	•																														581240		
1" (25,4 mm)	101	112	50																															581370		
1 1/8" (28,6 mm)	102	110	44																															581260		
1 1/8" (28,6 mm)	115	117	53																															581380		
1 1/4" (31,8 mm)	114	123	55																															581320		
1 1/4" (31,8 mm)	133	145	65																															581390		
1 3/8" (34,9 mm)	140	150	68																															581350		
1 5/8" (41,3 mm)	140	155	70																															581510		

- R mm poloměr ohybu mm neutrální osy oblouku (DVGW GW 392)
- X mm Korekturní míra v mm pro oblouk 90° popř. 45°
- ¹⁾ Podle pracovního listu DVGW GW 392 pro měděné trubky Ø 28 mm je nutný minimální poloměr ohybu 114 mm. Tloušťka stěny ≥ 0,9 mm.
- ▲ Zapořtebí je čtyřhranný unašec 10–40, podpěra 10–40 (obj.č. 582120).
- Zapořtebí je čtyřhranný unašec 35–50, podpěra 35–50 (obj.č. 582110).
- Cu: tvrdé, polotvrdé, měkké měděné trubky, i tenkostěnné, EN 1057
- St 10217: nerezavějící ocelové trubky systémů s lisovanými tvarovkami EN 10217-7 (DIN 2463)
- St 10305-U: opláštěné trubky z uhlíkové oceli systémů s lisovanými tvarovkami EN 10305-3 (DIN 2394)
- St 10305: měkké přesné ocelové trubky EN 10305-1, EN 10305-2, EN 10305-3 (DIN 2391–2394), trubky z uhlíkové oceli EN 10305-3 (DIN 2394)
- St 10255: ocelové trubky (závitové trubky) EN 10255 (DIN 2440)
- St 50086: elektroinstalční trubky EN 50086
- U: opláštěné
- V: vrstvené trubky systémů s lisovanými tvarovkami

Ohýbání na míru

Má-li oblouk ležet na určitém místě trubky, je nutno dle velikosti trubky provést délkovou korekturu. Pro oblouk o 90°, popř. 45°, je nutné zohlednit korekturní míru X uvedenou na obr. 1. Má-li mít např. u trubky velikosti 22 rozměr L= 400 mm a má-li se vytvořit oblouk s poloměrem ohybu 77 mm, pak je třeba označení na trubku nanést u 319 mm. Tuto čáru je pak třeba, jak ukazuje Fig. 1, nastavit na nulovou značku ohýbacího segmentu.

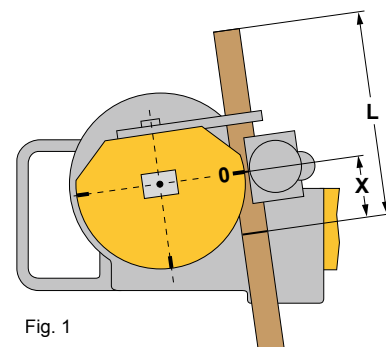
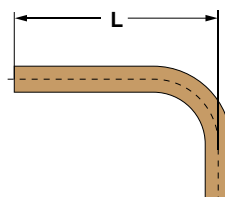

Fig. 1



REMS

Radiální lisování

	Akumulátorový radiální lis Mini	126
	Lisovací kleště Mini	128
	Dělicí kleště Mini	143
	Ruční radiální lis	144
	Elektrický radiální lis	145
	Elektrohydraulický radiální lis	146
	Akumulátorový radiální lis	150
	Lisovací kleště / Lisovací kroužky	152
	Úmluvy o převzetí záruk	172
	Dělicí kleště	173
	Kabelové nůžky	173



3,3 milionu!

Do konce roku 2016
vyrobil REMS více než
3,3 milionu lisovacích kleští.
Tento úspěch potvrzuje
vedoucí roli firmy REMS
v lisovací technice.



Univerzální, super padnoucí do ruky elektrický nástroj s nuceným chodem pro výrobu lisovaných spojení všech běžných systémů s lisovanými tvarovkami. Pro akumulátorový a síťový provoz.

Lisovaná spojení $\varnothing 10-40 \text{ mm} / \varnothing \frac{3}{8}-1\frac{1}{4}"$

Kompletní sortiment lisovacích kleští REMS Mini pro všechny běžné systémy s lisovanými tvarovkami, viz. str. 128–142.

REMS Mini-Press ACC – univerzální do $\varnothing 40 \text{ mm}$. Super lehký, super malý, super padnoucí do ruky. S nuceným chodem. V sekundě hotové, bezpečné lisování. Automatické zajištění lisovacích kleští.

Lisovací kleště pro všechny běžné systémy

Kompletní sortiment lisovacích kleští REMS Mini pro všechny běžné systémy s lisovanými tvarovkami (strana 128–142). Vysoce zatížitelné lisovací kleště z kované a zvlášť kalené speciální oceli. Lisovací obrysy lisovacích kleští REMS jsou specifické pro daný systém a odpovídají lisovacím obrysům daného systému s lisovanými tvarovkami. Díky tomu bezvadně, systémově konformní, bezpečné lisování.

Obzvláště kompaktní konstrukce a nepatrná hmotnost lisovacích kleští REMS Mini díky speciálnímu umístění připojení lisovacích kleští (Patent EP 1 952 948). Do lisovacích čelistí zapuštěná zhloubení k jistému a bezpečnému vedení spojovacích příložek pro lisování bez přesazení (Patent EP 2 347 862).

Konstrukce

Super lehký, super malý, super padnoucí do ruky. Pohonná jednotka s akumulátorem váží jen 2,4 kg. Pohonný stroj s lisovacími kleštěmi Mini V 22 jen 33 cm dlouhý. Díky tomu použitelná kdekoli, volně z ruky, nad hlavou, také v obzvláště úzkých místech. Optimální rozložení hmotnosti pro ovládání jednou rukou. Ergonomicky vytvořené tělo přístroje. Integrovaná LED-pracovní svítilna k osvětlení pracovního místa. Otočné uchycení lisovacích kleští. Bezpečné usazení lisovacích kleští díky automatickému zajištění. Pro akumulátorový a síťový provoz. Elektronická kontrola stavu nabití s ochranou proti úplnému vybití a ukazatelem stavu nabití s 2-barevnými LED.

Lisovací cyklus v pulzním provozu s ACC

Pro pracovní, funkční a provozní bezpečnost. Automatický zpětný chod po ukončeném lisovacím cyklu (nucený chod).

Pohon

Tunová posuvná a lisovací síla pro v sekundě hotové, bezvadně lisované spojení. Výkonný elektrohydraulický pohon s akumulátorovým motorem s vysokou tažnou silou 14,4 V, 380 W výkonu, robustní planetovou převodovkou, mimoosým pístovým čerpadlem a kompaktním vysokovýkonným hydraulickým systémem, bezpečnostní spínač.

Akumulátorový nebo síťový provoz

Li-Ion PLUS technologie. Vysoce zatížitelné akumulátory Li-Ion 14,4 V s kapacitou 1,5 nebo 3,0 Ah, pro dlouhou dobu provozu. Vysokovýkonné a lehké. Akumulátor Li-Ion 14,4 V, 3,0 Ah pro více jak 300 zalisování na Viega Profipress DN 15 na jedno nabití akumulátoru. Ochrana proti hlubokému vybití a přebíjení se sledováním a kontrolou jednotlivých článků. Sledování a kontrola teploty během procesu nabíjení. Rozsah pracovní teploty –10 až +60 °C. Žádný paměťový efekt pro maximální výkon akumulátoru. Rychlonabíječka pro krátké doby nabíjení. Zdroj napětí Li-Ion 230V/14,4V pro síťový provoz 230V namísto akumulátoru Li-Ion 14,4 V, jako příslušenství.

Rozsah dodávky

REMS Mini-Press ACC Basic-Pack. Akumulátorový radiální lis s nuceným chodem pro výrobu lisovaných spojení $\varnothing 10-40 \text{ mm}$, $\varnothing \frac{3}{8}-1\frac{1}{4}"$. Pro pohon lisovacích kleští REMS Mini. Otočné uchycení lisovacích kleští s automatickým zajištěním. Elektrohydraulický pohon s akumulátorovým motorem 14,4 V, 380 W, s vysokou tažnou silou, robustní planetovou převodovkou, mimoosým pístovým čerpadlem a kompaktním vysokovýkonným hydraulickým systémem, bezpečnostní spínač. Integrovaná LED-pracovní svítilna. Akumulátor Li-Ion 14,4 V, 1,5 Ah, rychlonabíječka Li-Ion/Ni-Cd 230 V, 50–60 Hz, 65 W. V pevném kufru z ocelového plechu.

	Obj.č.
	578012

Jiná napětí sítě na vyžádání.

Příslušenství

Označení	Obj.č.
Lisovací kleště REMS Mini/lisovací kroužky viz. str. 128–142.	
REMS dělicí kleště Mini M na závitové tyče viz. str. 143.	
REMS Mini-Press ACC pohonný stroj, bez akumulátoru	578001
Akumulátor Li-Ion 14,4 V, 1,5 Ah	571545
Akumulátor Li-Ion 14,4 V, 3,0 Ah	571555
Rychlonabíječka Li-Ion/Ni-Cd 230 V, 50–60 Hz, 65 W	571560
Síťový zdroj Li-Ion 230V/14,4V pro síťový provoz 230V místo akumulátoru Li-Ion 14,4 V	571565
Kufr z ocelového plechu s vložkou	578290
REMS akumulátorová LED-svítilna viz strana 95	175200



Kvalitní německý výrobek

Tested by electrosuisse



REMS Mini-Press 22V ACC

Akumulátorový radiální lis s nuceným chodem

Univerzální, super padnoucí do ruky elektrický nástroj s nuceným chodem pro výrobu lisovaných spojení všech běžných systémů s lisovanými tvarovkami. Li-Ion 22V technologie. Pro akumulátorový a síťový provoz.

Lisovaná spojení Ø 10–40 mm / Ø 3/8–1 1/4"

Kompletní sortiment lisovacích kleští REMS Mini pro všechny běžné systémy s lisovanými tvarovkami, viz. str. 128–142.

REMS Mini-Press 22V ACC – univerzální do Ø 40 mm. Super lehký, super malý, super padnoucí do ruky, super rychlý. Lisování pod 4s. S nuceným chodem. Automatické zajištění lisovacích kleští. Li-Ion 22V technologie pro o 50% více zalisování²⁾.

Lisovací kleště pro všechny běžné systémy

Kompletní sortiment lisovacích kleští REMS Mini pro všechny běžné systémy s lisovanými tvarovkami (strana 128–142). Výsoce zatížitelné lisovací kleště z kované a zvláště kalené speciální oceli. Lisovací obrysy lisovacích kleští REMS jsou specifické pro daný systém a odpovídají lisovacím obrysům daného systému s lisovanými tvarovkami. Díky tomu bezvadně, systémově konformní, bezpečné lisování.

Obzvláště kompaktní konstrukce a nepatrná hmotnost lisovacích kleští REMS Mini díky speciálnímu umístění připojení lisovacích kleští (Patent EP 1 952 948). Do lisovacích čelistí zapuštěná zhloubení k jistému a bezpečnému vedení spojovacích příložek pro lisování bez přesazení (Patent EP 2 347 862).

Konstrukce

Super lehký, super malý, super padnoucí do ruky. Pohonná jednotka s akumulátorem váží jen 2,5 kg. Pohonný stroj s lisovacími kleštěmi Mini V 15 je dlouhý jen 31 cm. Díky tomu použitelná kdekoli, volně z ruky, nad hlavou, také v obzvláště úzkých místech. Optimální rozložení hmotnosti pro ovládání jednou rukou. Pohonný stroj s nasazenými lisovacími kleštěmi může být připravený k uchopení odložen na akumulátor. Ergonomicky vytvořené tělo přístroje s měkkým úchopem. Integrovaná LED-pracovní svítidla k osvětlení pracovního místa. Otočné uchycení lisovacích kleští, úhel otáčení > 360°. Bezpečné usazení lisovacích kleští díky automatickému zajištění. Pro akumulátorový a síťový provoz. Elektronická kontrola stavu nabití s ochranou proti úplnému vybití a ukazatelem stavu nabití s 2-barevnými LED.

Lisovací cyklus s ACC

Pro pracovní, funkční a provozní bezpečnost. Automatický zpětný chod po ukončeném lisovacím cyklu (nucený chod). Super rychlý. Lisování pod 4s.

Pohon

Tunová posuvná a lisovací síla pro v sekundě hotové, bezvadně lisované spojení. Výkonný elektrohydraulický pohon s akumulátorovým motorem s vysokou tažnou silou 21,6 V, 380 W výkonu, robustní planetovou převodovkou, mimoosým pístovým čerpadlem a kompaktním vysokovýkonným hydraulickým systémem, bezpečnostní spínač.

Akumulátorový nebo síťový provoz

Li-Ion 22V technologie. Výsoce zatížitelné akumulátory Li-Ion 21,6 V s kapacitou 1,5 nebo 2,5 Ah, pro dlouhou dobu provozu. Vysokovýkonné a lehké. Akumulátory Li-Ion 21,6 V pro o 50% více zalisování²⁾ než akumulátory 14,4 V. Akumulátor Li-Ion 21,6 V, 1,5 Ah pro ca. 250 zalisování na Viega Profipress DN 15 na jedno nabití akumulátoru. Akumulátor Li-Ion 21,6 V, 2,5 Ah pro ca. 390 zalisování na Viega Profipress DN 15 na jedno nabití akumulátoru. Odstupňovaný ukazatel stavu nabití s barevnými LED. Ochrana proti hlubokému vybití a přebíjení se sledováním a kontrolou jednotlivých článků. Sledování a kontrola teploty během procesu nabíjení. Rozsah pracovní teploty –10 až +60 °C. Žádný paměťový efekt pro maximální výkon akumulátoru. Rychlonabíječka pro krátké doby nabíjení. Zdroj napětí Li-Ion 230 V/21,6 V pro síťový provoz 230 V namísto akumulátoru Li-Ion 21,6 V, jako příslušenství.

Rozsah dodávky

REMS Mini-Press 22 V ACC Basic-Pack. Akumulátorový radiální lis s nuceným chodem pro výrobu lisovaných spojení Ø 10–40 mm, Ø 3/8–1 1/4". Pro pohon lisovacích kleští REMS Mini. Otočné uchycení lisovacích kleští s automatickým zajištěním. Elektrohydraulický pohon s akumulátorovým motorem 21,6 V, 380 W, s vysokou tažnou silou, robustní planetovou převodovkou, mimoosým pístovým čerpadlem a kompaktním vysokovýkonným hydraulickým systémem, bezpečnostní spínač. Integrovaná LED-pracovní svítidla. Akumulátor Li-Ion 21,6 V, 1,5 Ah, rychlonabíječka Li-Ion 230 V, 50–60 Hz, 70 W. V pevném kufru z ocelového plechu.

	Obj.č.
	578010

Jiná napětí sítě na vyžádání.

Příslušenství

Označení	Obj.č.
Lisovací kleště REMS Mini/lisovací kroužky viz. str. 128–142.	
REMS dělicí kleště Mini M na závitové tyče viz. str. 143.	
REMS Mini-Press 22V ACC pohonný stroj, bez akumulátoru	578002
Akumulátor Li-Ion 21,6 V, 1,5 Ah	571570
Akumulátor Li-Ion 21,6 V, 2,5 Ah	571571
Rychlonabíječka Li-Ion 230 V, 50–60 Hz, 70 W	571575
Síťový zdroj Li-Ion 230 V/21,6 V pro síťový provoz 230 V místo akumulátoru Li-Ion 21,6 V	571567
Kufr z ocelového plechu s vložkou	578290



Kvalitní německý výrobek

Tested by electrosuisse



pro všechny běžné systémy s lisovanými tvarovkami

Vyberte si Vaše lisovací kleště REMS Mini/ lisovací kroužky REMS sami!

Vyhledejte k tomu požadovaný systém s lisovanými tvarovkami v následující tabulce a zvolte Vámi požadovanou potřebnou velikost lisovacích kleští/lisovacích kroužků. Pověšněte si toho, že systémy s lisovanými tvarovkami pro instalaci plynu smí být lisovány pouze v tabulce žlutě podbarvenými lisovacími kleštěmi Mini / lisovacími kroužky. K pohonu lisovacích kroužků REMS (PR) jsou nutné mezikleště (strana 142).

Vysoce zatížitelné lisovací kleště / lisovací kroužky z kované a zvlášť kalené speciální oceli. Lisovací obrysy REMS lisovacích kleští/lisovacích kroužků jsou specifické pro daný systém a odpovídají lisovacím obrysům příslušných systémů s lisovanými tvarovkami. Díky tomu bezvadně, bezpečně, systémově konformní lisování. Lisovací čelisti lisovacích kleští/lisovacích kroužků s precizně vypracovaným a na CNC-obráběcích centrech strojově přesně zaohleným lisovacím obrysem. Díky tomu nižší výrobní tolerance.

Pohon prostřednictvím REMS Mini-Press ACC a REMS Mini-Press 22V ACC. Čtěte a dodržujte pokyny výrobce/dodavatele systémů pro instalaci a montáž.

REMS lisovací kleště Mini

REMS lisovací kleště Mini se 2 sklopnými monoblokovými lisovacími čelistmi. Obzvláště kompaktní konstrukce a nepatrná hmotnost lisovacích kleští REMS Mini díky speciálnímu umístění připojení lisovacích kleští (**Patent EP 1 952 948**). Do lisovacích čelistí zapuštěná zhloubení k jistému a bezpečnému vedení spojovacích příložek pro lisování bez přesazení (**Patent EP 2 347 862**).

REMS lisovací kleště Mini ACz, Fz, HEz, RFz, RFlz s ozubením zabráňují tvorbě ořepů na lisovacím pouzdru (**Patent EP 2 027 971**).

REMS lisovací kroužek 45° (PR-2B)

REMS lisovací kroužek 45° (PR-2B), se 2 lisovacími čelistmi, pro bezpečné nasazení lisovacích čelistí na špatně přístupných místech díky šikmé poloze v úhlu 45° (**Patent EP 2 774 725**). Pohon pomocí mezikleští.

Zpětné dosledování dle EN 1775:2007

REMS lisovací kleště Mini s lisovacím obrysem F, M, V, SA, B, RN a UP mají vždy vytvořeno specifické značení v lisovacím obrysu, které po ukončení lisovacího cyklu zanechá trvalý otisk přímo na lisované tvarovce. Toto umožňuje uživateli také po ukončení lisování přezkoumat, zda byly pro vytvoření lisovaného spoje použity vhodné lisovací kleště.

Tímto zpětným dosledováním splňuje REMS doporučení evropské normy EN 1775:2007 pro instalace lisovaných systémů na plyn.



Kvalitní německý výrobek



REMS lisovací kleště Mini



REMS lisovací kroužek 45° (PR-2B)
Patent EP 2 774 725

Úmluvy o převzetí záruk

Viz . strana 172.

Potvrzení způsobilosti

Viz . strana 171.



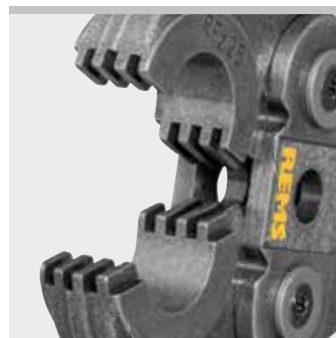

Lisovací kleště s ozubením
 Patent EP 2 027 971

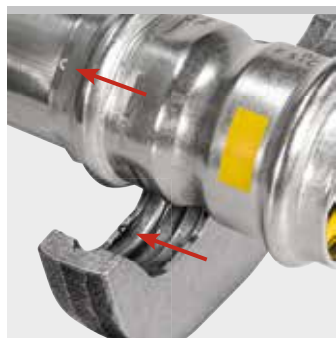

Příklad lisovacích kleští REMS Mini V:
 Otisk "V" na zalisované tvarovce pro
 zpětné dosledování dle EN 1775:2007

Systém	Lisovací obrys	Obj.č.	
AC-FIX PRESS (Global Piping Systems)	H 12	578396	
	H 16	578400	
	H 20	578406	
	H 25	578408	
	H 32	578412	
	RFz 12	578490	
	RFz 16	578492	
	RFz 20	578494	
	RFz 25	578496	
	RFz 32	578498	
	U 16	578374	
	U 20	578378	
	U 25	578380	
	U 32	578382	
	VX 16	578552	
	VX 20	578554	
	AC-FIX PRESS-MULTI (Global Piping Systems)	H 16	578400
		H 18	578404
		H 20	578406
		H 25	578408
H 32		578412	
RFz 16		578492	
RFz 20		578494	
RFz 25		578496	
RFz 32		578498	
U 16		578374	
ACOME MT	ACz 12	578608	
	ACz 16	578610	
	ACz 20	578612	
	ACz 25	578614	
	ACz 32	578616	
AHLSELL A-press elförzinkad	M 12	578310	
	M 15	578312	
	M 18	578314	
	M 22	578316	
	M 28	578318	
	M 35	578390	
	M 12 45° (PR-2B) ³⁾	574520	
	M 15 45° (PR-2B) ³⁾	574522	
	M 18 45° (PR-2B) ³⁾	574524	
	M 22 45° (PR-2B) ³⁾	574526	
	M 28 45° (PR-2B) ³⁾	574528	
	M 35 45° (PR-2B) ³⁾	574530	
	V 12	578324	
	V 15	578328	
	V 18	578332	
AHLSELL A-press koppar	V 22	578334	
	V 28	578336	
	V 35	578604	
	V 12 45° (PR-2B) ³⁾	574502	
	V 15 45° (PR-2B) ³⁾	574504	
	V 18 45° (PR-2B) ³⁾	574506	
	V 22 45° (PR-2B) ³⁾	574508	
	V 28 45° (PR-2B) ³⁾	574510	
	V 35 45° (PR-2B) ³⁾	574512	
	M 15	578312	
	M 18	578314	
	M 22	578316	
	M 28	578318	
	M 35	578390	
	AIRBEL PRESSCLIM	M 15 45° (PR-2B) ³⁾	574522
M 18 45° (PR-2B) ³⁾		574524	
M 22 45° (PR-2B) ³⁾		574526	
M 28 45° (PR-2B) ³⁾		574528	
M 35 45° (PR-2B) ³⁾		574530	
M 15		578312	
M 18		578314	
M 22		578316	
M 28		578318	
M 35		578390	
M 15 45° (PR-2B) ³⁾		574522	
M 18 45° (PR-2B) ³⁾		574524	
M 22 45° (PR-2B) ³⁾		574526	
M 28 45° (PR-2B) ³⁾		574528	
M 35 45° (PR-2B) ³⁾		574530	
AIRBEL SERTINOX	M 15	578312	
	M 18	578314	
	M 22	578316	
	M 28	578318	
	M 35	578390	
	M 15 45° (PR-2B) ³⁾	574522	
	M 18 45° (PR-2B) ³⁾	574524	
	M 22 45° (PR-2B) ³⁾	574526	
	M 28 45° (PR-2B) ³⁾	574528	
	M 35 45° (PR-2B) ³⁾	574530	
	TH 16	578352	
	TH 18	578356	
	TH 20	578358	
	TH 26	578362	
	TH 32	578364	
ALB Sistema Multicapa	TH 40	578624	
	H 16	578400	
	H 18	578404	
	H 20	578406	
	H 26	578410	
	H 32	578412	
	U 16	578374	
	U 18	578376	
	U 20	578378	
	C 26	578392	
	U 32	578382	
	U 40	578386	
	TH 16	578352	
	TH 18	578356	
	TH 20	578358	
	TH 26	578362	
	TH 32	578364	
	U 16	578374	
	U 18	578376	
	U 20	578378	
U 25	578380		
U 32	578382		
U 40	578386		

Systém	Lisovací obrys	Obj.č.	
APE Serie AP	B 16	578468	
	B 20	578472	
	B 26	578474	
	B 32	578476	
	H 16	578400	
	H 20	578406	
	H 26	578410	
	H 32	578412	
	TH 16	578352	
	TH 18	578356	
	TH 20	578358	
	TH 26	578362	
	TH 32	578364	
	U 16	578374	
	U 20	578378	
	U 40	578386	
	APE Serie AP Gas	TH 16	578352
		TH 20	578358
		TH 26	578362
		TH 32	578364
AQUATECHNIK Universal	B 16	578468	
	B 20	578472	
	B 26	578474	
	B 32	578476	
	F 16	578456	
	F 20	578460	
	F 26	578462	
	F 32	578464	
	H 16	578400	
	H 20	578406	
	H 26	578410	
	H 32	578412	
TH 16	578352		
TH 20	578358		
TH 26	578362		
TH 32	578364		
U 16	578374		
U 20	578378		
C 26	578392		
U 32	578382		
ASCHL NIR	M 15	578312	
	M 18	578314	
	M 22	578316	
	M 28	578318	
	M 35	578390	
	M 15 45° (PR-2B) ³⁾	574522	
	M 18 45° (PR-2B) ³⁾	574524	
	M 22 45° (PR-2B) ³⁾	574526	
	M 28 45° (PR-2B) ³⁾	574528	
	M 35 45° (PR-2B) ³⁾	574530	
	US ½"	578534	
	US ¾"	578536	
	US 1"	578538	
	US 1 ½"	578540	
	ASTM F 1807 (Fittings with Copper Crimp Ring for PEX tubing)	US ½"	578534
US ¾"		578536	
US 1"		578538	
US 1 ½"		578540	
TH 16		578352	
TH 18		578356	
TH 20		578358	
TH 26		578362	
Bampi BALPEX (serie MP)	TH 32	578364	
	TH 40	578624	
	TH 16	578352	
	TH 20	578358	
	TH 26	578362	
	TH 32	578364	
	TH 40	578624	
	TH 16	578352	
Bampi BALPEX Gas	TH 20	578358	
	TH 26	578362	
	TH 32	578364	
	TH 40	578624	
	H 12	578396	
	H 16	578400	
	H 20	578406	
	H 25	578408	
BARBI EASYPRESS (Industrial Blansol)	H 32	578412	
	RFz 12	578490	
	RFz 16	578492	
	RFz 20	578494	
	RFz 25	578496	
	RFz 32	578498	
	U 16	578374	
	U 20	578378	
	U 25	578380	
	U 32	578382	
	H 14	578398	
	H 16	578400	
	H 18	578404	
	H 20	578406	
	H 25	578408	
H 26	578410		
H 32	578412		
RFz 16	578492		
RFz 18	578638		
RFz 20	578494		
RFz 25	578496		
RFz 32	578498		
U 16	578374		
U 20	578378		
U 25	578380		
U 32	578382		
U 40	578386		
BARBI MULTIPEX (Industrial Blansol)	H 14	578398	
	H 16	578400	
	H 18	578404	
	H 20	578406	
	H 25	578408	
	H 26	578410	
	H 32	578412	
	RFz 16	578492	
	RFz 18	578638	
	RFz 20	578494	
	RFz 25	578496	
	RFz 32	578498	
	U 16	578374	
	U 18	578376	
	U 20	578378	
U 25	578380		
U 32	578382		
U 40	578386		
BEGETUBE/ IVAR	B 14	578466	
	B 16	578468	
	B 18	578470	
	B 20	578472	
	B 26	578474	
	B 32	578476	

Systém	Lisovací obrys	Obj.č.
BRASELI GPF GAS	TH 16	578352
	TH 20	578358
	TH 25	578360
	TH 32	578364
BRASELI Pressfitting PE-X	RFz 16	578492
	RFz 20	578494
	RFz 25	578496
	RFz 32	578498
BRASELI Pressfitting Multicapa	U 16	578374
	U 18	578376
	U 20	578378
	U 25	578380
	U 32	578382
Brass Form Master Press	U 40	578386
	H 16	578400
	H 18	578404
	H 20	578406
Brass & Fittings Pressman Multicapa	TH 16	578352
	TH 18	578356
	TH 20	578358
	U 16	578374
	U 18	578376
	U 20	578378
	RFz 16	578492
	RFz 18	578638
Brass & Fittings Retipress	ACz 20	578612
	RFz 25	578496
	RFz 32	578498
	RFz 16	578492
BRASSTECH MULTItermoSAN Brasspress	RFz 18	578638
	ACz 20	578612
	RFz 25	578496
	RFz 32	578498
	H 16	578400
	H 18	578404
	H 20	578406
	H 26	578410
	TH 16	578352
	TH 18	578356
Business Key MT-PRESS (inox)	TH 20	578358
	TH 26	578362
	TH 32	578364
	TH 40	578624
	U 16	578374
	U 18	578376
	U 20	578378
	M 15	578312
	M 18	578314
	M 22	578316
Cello Products Press	M 28	578318
	M 35	578390
	M 15 45° (PR-2B) ³⁾	574522
	M 18 45° (PR-2B) ³⁾	574524
	M 22 45° (PR-2B) ³⁾	574526
	M 28 45° (PR-2B) ³⁾	574528
	M 35 45° (PR-2B) ³⁾	574530
	VUS ½" (OD 15,9mm)	578566
VUS ¾" (OD 22,2mm)	578568	
CHIALI CHIALIPEX	VUS 1" (OD 28,6mm)	578570
	VUS 1 ¼" (OD 34,9mm)	578606
	TH 16	578352
	TH 20	578358
	TH 26	578362
Climatek Clima Therm	TH 32	578364
	TH 40	578624
	TH 14	578348
	TH 16	578352
	TH 18	578356
	TH 20	578358
Climatrix Climatrix Rhinopex	TH 26	578362
	TH 32	578364
	H 16	578400
	H 20	578406
	U 16	578374
	U 20	578378
	TH 14	578348
	TH 16	578352
	TH 18	578356
	TH 20	578358
ClouSet	TH 26	578362
	TH 32	578364
	TH 16	578352
	TH 18	578356
	TH 20	578358
	TH 26	578362
COMAP SudoPress Carbon V	TH 32	578364
	V 12	578324
	V 15	578326
	V 18	578332
	V 22	578334
	V 28	578336
	V 35	578604
	V 12	578324
	V 14	578326
	V 15	578328
Comap SudoPress Copper Gas	V 16	578330
	V 18	578332
	V 22	578334
	V 28	578336
	V 35	578604
	V 12	578324
	V 14	578326
	V 15	578328
	V 16	578330
	V 18	578332

Lisovací kleště REMS Mini Lisovací kroužky REMS

Příslušenství k REMS Mini-Press ACC/ REMS Mini-Press 22 V ACC

Systém	Lisovací obrys	Obj.č.
COMAP	V 14	578326
SudoPress	V 15	578328
Copper Solar	V 16	578330
	V 18	578332
	V 22	578334
COMAP	V 15	578328
SudoPress	V 18	578332
Stainless	V 22	578334
	V 28	578336
	V 35	578604
Comap	RFz 12	578490
PexPress	RFz 16	578492
	RFz 20	578494
	RFz 25	578496
Comap	TH 14	578348
SkinPress	TH 16	578352
	TH 18	578356
	TH 20	578358
	TH 26	578362
	THL 32	578368
	TH 40	578624
Comap	TH 16	578352
SkinPress Gas	TH 20	578358
	TH 26	578362
	THL 32	578368
Comap	TH 16	578352
SkinPress PPSU	TH 20	578358
	TH 26	578362
	THL 32	578368
COMAP	M 12	578310
Xpress Carbon	M 15	578312
	M 18 ¹⁾	578314
	M 22	578316
	M 28 ¹⁾	578318
	M 35	578390
	M 12 45° (PR-2B) ³⁾	574520
	M 15 45° (PR-2B) ³⁾	574522
	M 18 45° (PR-2B) ³⁾	574524
	M 22 45° (PR-2B) ³⁾	574526
	M 28 45° (PR-2B) ³⁾	574528
	M 35 45° (PR-2B) ³⁾	574530
COMAP	M 12	578310
Xpress Copper	M 15	578312
	M 18 ¹⁾	578314
	M 22	578316
	M 28 ¹⁾	578318
	M 35	578390
	M 12 45° (PR-2B) ³⁾	574520
	M 15 45° (PR-2B) ³⁾	574522
	M 18 45° (PR-2B) ³⁾	574524
	M 22 45° (PR-2B) ³⁾	574526
	M 28 45° (PR-2B) ³⁾	574528
	M 35 45° (PR-2B) ³⁾	574530
COMAP	M 15	578312
Xpress Copper Gas	M 18 ¹⁾	578314
	M 22	578316
	M 28 ¹⁾	578318
	M 35	578390
COMAP	M 15	578312
Xpress Stainless	M 18 ¹⁾	578314
	M 22	578316
	M 28 ¹⁾	578318
	M 35	578390
	M 15 45° (PR-2B) ³⁾	574522
	M 18 45° (PR-2B) ³⁾	574524
	M 22 45° (PR-2B) ³⁾	574526
	M 28 45° (PR-2B) ³⁾	574528
	M 35 45° (PR-2B) ³⁾	574530
COMISA	TH 14	578348
Press System	TH 16	578352
	TH 18	578356
	TH 20	578358
	TH 25	578360
	TH 26	578362
	TH 32	578364
	TH 40	578624
	H 14	578398
	H 16	578400
	H 18	578404
	H 20	578406
	H 26	578410
	H 32	578412
	B 14	578466
	B 16	578468
	B 18	578470
	B 20	578472
	B 26	578474
	B 32	578476

Systém	Lisovací obrys	Obj.č.
COMISA	TH 16	578352
Press System Gas	TH 20	578358
	TH 26	578362
	TH 32	578364
CONEL	F 16	578456
CONNECT	F 20	578460
MULTI	F 26	578462
	F 32	578464
	H 16	578400
	H 20	578406
	H 26	578410
	H 32	578412
	TH 16	578352
	TH 20	578358
	TH 26	578362
	TH 32	578364
	U 16	578374
	U 20	578378
(DN 26)	U 25	578380
	U 32	578382
	VP 16	578482
	VP 20	578484
	VP 32	578488
DIWAsystems	TH 14	578348
	TH 16	578352
	TH 20	578358
	TH 26	578362
	TH 32	578364
	TH 40	578624
DUOFIL	U 16	578374
MKSYSTEM	U 18	578376
	U 20	578378
	U 25	578380
	U 32	578382
DW Verbundrohr	U 16	578374
multitubo systems	U 18	578376
	U 20	578378
	U 25	578380
	U 32	578382
EBRILLE	U 16	578374
Isomonflex	U 18	578376
	U 20	578378
	U 25	578380
	H 26	578410
	TH 26	578362
	U 32	578382
EBRILLE	U 14	578372
Monflex	U 16	578374
	U 18	578376
	U 20	578378
	U 25	578380
	H 26	578410
	TH 26	578362
	U 32	578382
U 40	578386	
EFFEBI	M 15	578312
PRESTIGE	M 18	578314
	M 22	578316
	M 28	578318
	M 35	578390
	M 15 45° (PR-2B) ³⁾	574522
	M 18 45° (PR-2B) ³⁾	574524
	M 22 45° (PR-2B) ³⁾	574526
	M 28 45° (PR-2B) ³⁾	574528
	M 35 45° (PR-2B) ³⁾	574530
	V 15	578328
	V 18	578332
	V 22	578334
	V 28	578336
	V 35	578604
	V 15 45° (PR-2B) ³⁾	574504
	V 18 45° (PR-2B) ³⁾	574506
	V 22 45° (PR-2B) ³⁾	574508
	V 28 45° (PR-2B) ³⁾	574510
	V 35 45° (PR-2B) ³⁾	574512

Systém	Lisovací obrys	Obj.č.
EFFEBI TOF	TH 16	578352
MULTIPINZA	TH 18	578356
	TH 20	578358
	TH 26	578362
	TH 32	578364
	TH 40	578624
	F 16	578456
	F 18	578458
	F 20	578460
	F 26	578462
	F 32	578464
	H 16	578400
	H 18	578404
	H 20	578406
	H 26	578410
	H 32	578412
	U 16	578374
	U 18	578376
	U 20	578378
	U 25	578380
	C 26	578392
	U 32	578382
	U 40	578386
	B 16	578468
	B 18	578470
	B 20	578472
	B 26	578474
	B 32	578476
Elkhart	VUS 1/2" (OD 15,9mm)	578566
APOLLOXPRESS	VUS 3/4" (OD 22,2mm)	578568
Fittings Copper	VUS 1" (OD 28,6mm)	578570
and Low-Lead Brass	VUS 1 1/4" (OD 34,9mm)	578606
EMMETI	B 16	578468
GERPEX-FIVPRESS	B 20	578472
	B 26	578474
	B 32	578476
	F 16	578456
	F 20	578460
	H 16	578400
	H 20	578406
	TH 16	578352
	TH 20	578358
	TH 26	578362
	TH 32	578364
	TH 40	578624
	U 16	578374
	U 20	578378
EMPUR	TH 15	578350
	TH 17	578354
	TH 20	578358
EURACCORDI	M 15	578312
SYCPRESS	M 18	578314
STAINLESS	M 22	578316
STEEL PRESS FITTINGS	M 28	578318
	M 35	578390
	M 15 45° (PR-2B) ³⁾	574522
	M 18 45° (PR-2B) ³⁾	574524
	M 22 45° (PR-2B) ³⁾	574526
	M 28 45° (PR-2B) ³⁾	574528
	M 35 45° (PR-2B) ³⁾	574530
EURACCORDI	M 15	578312
SYCPRESS	M 18	578314
CARBON STEEL PRESS FITTINGS	M 22	578316
	M 28	578318
	M 35	578390
	M 15 45° (PR-2B) ³⁾	574522
	M 18 45° (PR-2B) ³⁾	574524
	M 22 45° (PR-2B) ³⁾	574526
	M 28 45° (PR-2B) ³⁾	574528
	M 35 45° (PR-2B) ³⁾	574530
EUROTUBI	M 12	578310
Europa C-STAH	M 15	578312
PRESSFITTING	M 18	578314
SISTEM ¹⁾	M 22	578316
	M 28	578318
	M 35	578390
	M 12 45° (PR-2B) ³⁾	574520
	M 15 45° (PR-2B) ³⁾	574522
	M 18 45° (PR-2B) ³⁾	574524
	M 22 45° (PR-2B) ³⁾	574526
	M 28 45° (PR-2B) ³⁾	574528
	M 35 45° (PR-2B) ³⁾	574530
EUROTUBI	M 15	578312
Europa INOX	M 18	578314
PRESSFITTING	M 22	578316
SISTEM ¹⁾	M 28	578318
	M 35	578390
	M 15 45° (PR-2B) ³⁾	574522
	M 18 45° (PR-2B) ³⁾	574524
	M 22 45° (PR-2B) ³⁾	574526
	M 28 45° (PR-2B) ³⁾	574528
	M 35 45° (PR-2B) ³⁾	574530

Systémy s lisovacími tvarovkami pro instalace plynu smějí být lisovány pouze v tabulce žlutým podkladem označenými lisovacími kleštěmi/lisovacími kroužky. Dbejte národních předpisů.

¹⁾ Použit lze pouze lisovací kleště od označení „108“ (1. čtvrtletí 2008), „208“ (2. čtvrtletí 2008) atd. Označení je vyraženo na každé lisovací čelisti.

²⁾ K upnutí vhodných lisovacích vložek.

³⁾ K pohonu lisovacích kroužků (PR) jsou nutné mezikleště, viz. str. 142.

Způsobilost lisovacího nářadí REMS na systémy s lisovacími tvarovkami: Stav k 14.10.2016. Právě aktuální stav je možno zjistit na internetu:

www.rems.de → Ke stažení → Katalog výrobků → REMS Katalog.

Lisovací kleště pro další systémy s lisovacími tvarovkami na vyžádání.

Lisovací kleště REMS Mini Lisovací kroužky REMS

Příslušenství k REMS Mini-Press ACC/ REMS Mini-Press 22 V ACC

Systém	Lisovací obrys	Obj.č.
Evans	VAU 15 (½")	578630
Components	VAU 20 (¾")	578632
Presslok	VAU 25 (1")	578634
FAR Rubinetterie	TH 14	578348
PRESSFAR	TH 16	578352
	TH 17	578354
	TH 18	578356
	TH 20	578358
	TH 25	578360
	TH 26	578362
	TH 32	578364
	TH 40	578624
	H 14	578398
	H 16	578400
	H 18	578404
	H 20	578406
	H 26	578410
	H 32	578412
	U 14	578372
	U 16	578374
	U 18	578376
	U 20	578378
	U 25	578380
	U 32	578382
	U 40	578386
F.B.Q. BARONIO	V 12	578324
BQ press	V 14	578326
	V 15	578328
	V 16	578330
	V 18	578332
	V 22	578334
	V 28	578336
	V 35	578604
	V 12 45° (PR-2B) ³⁾	574502
	V 14 45° (PR-2B) ³⁾	574532
	V 15 45° (PR-2B) ³⁾	574504
	V 16 45° (PR-2B) ³⁾	574534
	V 18 45° (PR-2B) ³⁾	574506
	V 22 45° (PR-2B) ³⁾	574508
	V 28 45° (PR-2B) ³⁾	574510
	V 35 45° (PR-2B) ³⁾	574512
F.B.Q. BARONIO	V 15	578328
BQ press	V 18	578332
carbon steel	V 22	578334
	V 28	578336
	V 35	578604
	V 15 45° (PR-2B) ³⁾	574504
	V 18 45° (PR-2B) ³⁾	574506
	V 22 45° (PR-2B) ³⁾	574508
	V 28 45° (PR-2B) ³⁾	574510
	V 35 45° (PR-2B) ³⁾	574512
F.B.Q. BARONIO	V 15	578328
BQ press gas	V 18	578332
	V 22	578334
	V 28	578336
	V 35	578604
	V 15 45° (PR-2B) ³⁾	574504
	V 18 45° (PR-2B) ³⁾	574506
	V 22 45° (PR-2B) ³⁾	574508
	V 28 45° (PR-2B) ³⁾	574510
	V 35 45° (PR-2B) ³⁾	574512
Fercofloor	RFz 16	578492
DUO Press	RFz 20	578494
FERCO PEX	RFz 25	578496
	RFz 32	578498
	TH 16	578352
	TH 20	578358
	TH 25	578360
	TH 32	578364
Fercofloor	RFz 16	578492
DUO Press	RFz 20	578494
MULTIFER	RFz 25	578496
	RFz 32	578498
	U 16	578374
	TH 16	578352
	TH 20	578358
	TH 25	578360
	TH 32	578364
	U 18	578376
	U 20	578378
	U 25	578380
	U 32	578382
FILINOX	M 15	578312
Instalpress	M 18	578314
Steel	M 22	578316
	M 28	578318
	M 35	578390
	M 15 45° (PR-2B) ³⁾	574522
	M 18 45° (PR-2B) ³⁾	574524
	M 22 45° (PR-2B) ³⁾	574526
	M 28 45° (PR-2B) ³⁾	574528
	M 35 45° (PR-2B) ³⁾	574530
FILINOX	M 15	578312
Instalpress	M 18	578314
Inox	M 22	578316
	M 28	578318
	M 35	578390
	M 15 45° (PR-2B) ³⁾	574522
	M 18 45° (PR-2B) ³⁾	574524
	M 22 45° (PR-2B) ³⁾	574526
	M 28 45° (PR-2B) ³⁾	574528
	M 35 45° (PR-2B) ³⁾	574530

Systém	Lisovací obrys	Obj.č.
Fittings Estándar	RFz 16	578492
ECO-PRESS	RFz 20	578494
	RFz 25	578496
	RFz 32	578498
Fittings Estándar	RFz 16	578492
MULTICAPA	RFz 18	578638
	RFz 20	578494
	RFz 25	578496
	RFz 32	578498
Fittings Estándar	RFz 16	578492
PE-X	RFz 20	578494
	RFz 25	578496
	RFz 32	578498
FOHS	TH 16	578352
HEIZTECHNIK	TH 20	578358
FOHSPRESS	TH 26	578362
	TH 32	578364
FORNARA	B 16	578468
ForPress	B 20	578472
	B 26	578474
	B 32	578476
	F 16	578456
	F 20	578460
	F 26	578462
	F 32	578464
	H 16	578400
	H 20	578406
	H 26	578410
	H 32	578412
	TH 16	578352
	TH 20	578358
	TH 26	578362
	TH 32	578364
	U 16	578374
	U 20	578378
	U 32	578382
FRABO	V 12	578324
CHROMEPPRESS	V 15	578328
	V 18	578332
	V 22	578334
	V 12 45° (PR-2B) ³⁾	574502
	V 15 45° (PR-2B) ³⁾	574504
	V 18 45° (PR-2B) ³⁾	574506
	V 22 45° (PR-2B) ³⁾	574508
	V 28 45° (PR-2B) ³⁾	574510
	V 35 45° (PR-2B) ³⁾	574512
FRABO	V 12	578324
FRABOPRESS	V 15	578328
C-STEEL	V 18	578332
Securfrabo	V 22	578334
	V 28	578336
	V 35	578604
	V 12 45° (PR-2B) ³⁾	574502
	V 15 45° (PR-2B) ³⁾	574504
	V 18 45° (PR-2B) ³⁾	574506
	V 22 45° (PR-2B) ³⁾	574508
	V 28 45° (PR-2B) ³⁾	574510
	V 35 45° (PR-2B) ³⁾	574512
FRABO	V 15	578328
FRABOPRESS	V 18	578332
C-STEEL GAS	V 22	578334
	V 28	578336
	V 35	578604
	V 15 45° (PR-2B) ³⁾	574504
	V 18 45° (PR-2B) ³⁾	574506
	V 22 45° (PR-2B) ³⁾	574508
	V 28 45° (PR-2B) ³⁾	574510
	V 35 45° (PR-2B) ³⁾	574512
FRABO	V 12	578324
FRABOPRESS	V 15	578328
INOX 316	V 18	578332
	V 22	578334
	V 28	578336
	V 35	578604
	V 12 45° (PR-2B) ³⁾	574502
	V 15 45° (PR-2B) ³⁾	574504
	V 18 45° (PR-2B) ³⁾	574506
	V 22 45° (PR-2B) ³⁾	574508
	V 28 45° (PR-2B) ³⁾	574510
	V 35 45° (PR-2B) ³⁾	574512
FRABO	V 15	578328
FRABOPRESS	V 18	578332
INOX 316 GAS	V 22	578334
	V 28	578336
	V 35	578604
	V 15 45° (PR-2B) ³⁾	574504
	V 18 45° (PR-2B) ³⁾	574506
	V 22 45° (PR-2B) ³⁾	574508
	V 28 45° (PR-2B) ³⁾	574510
	V 35 45° (PR-2B) ³⁾	574512

Systém	Lisovací obrys	Obj.č.
FRABO	H 16	578400
FRABOPRESS	H 20	578406
MULTI-BRASS	TH 16	578352
(MB)	TH 20	578358
	TH 26	578362
	TH 32	578364
	U 16	578374
	U 20	578378
FRABO	H 16	578400
FRABOPRESS	H 20	578406
MULTI-PLUS	H 26	578410
(MP)	U 16	578374
	U 20	578378
	C 26	578392
FRABO	V 22	578334
FRABOPRESS	V 28	578336
NEXT	V 22 45° (PR-2B) ³⁾	574508
	V 28 45° (PR-2B) ³⁾	574510
FRABO	V 12	578324
FRABOPRESS	V 15	578328
RAME (Cu)	V 18	578332
	V 22	578334
	V 28	578336
	V 35	578604
	V 12 45° (PR-2B) ³⁾	574502
	V 15 45° (PR-2B) ³⁾	574504
	V 18 45° (PR-2B) ³⁾	574506
	V 22 45° (PR-2B) ³⁾	574508
	V 28 45° (PR-2B) ³⁾	574510
	V 35 45° (PR-2B) ³⁾	574512
FRABO	V 12	578324
FRABOPRESS	V 15	578328
RAME (Cu)	V 18	578332
	V 22	578334
	V 28	578336
	V 35	578604
	V 12 45° (PR-2B) ³⁾	574502
	V 15 45° (PR-2B) ³⁾	574504
	V 18 45° (PR-2B) ³⁾	574506
	V 22 45° (PR-2B) ³⁾	574508
	V 28 45° (PR-2B) ³⁾	574510
	V 35 45° (PR-2B) ³⁾	574512
FRABO	V 15	578328
SOLARPRESS	V 18	578332
	V 22	578334
	V 28	578336
	V 35	578604
	V 15 45° (PR-2B) ³⁾	574504
	V 18 45° (PR-2B) ³⁾	574506
	V 22 45° (PR-2B) ³⁾	574508
	V 28 45° (PR-2B) ³⁾	574510
	V 35 45° (PR-2B) ³⁾	574512
FRABO FRABO	M 22	578316
TS PRESS	M 22 45° (PR-2B) ³⁾	574526
	V 22	578334
	V 22 45° (PR-2B) ³⁾	574508
Fränkische	B 16	578468
alplex-duo	B 18	578470
	B 20	578472
	B 26	578474
	B 32	578476
	F 16	578456
	F 18	578458
	F 20	578460
	F 26	578462
	F 32	578464
	TH 16	578352
	TH 18	578356
	TH 20	578358
	TH 26	578362
	TH 32	578364
Fränkische	F 16	578456
alplex F50 PROF1	F 20	578460
	F 26	578462
	F 32	578464
	H 16	578400
	H 20	578406
	H 26	578410
	H 32	578412
	TH 16	578352
	TH 20	578358
	TH 26	578362
	TH 32	578364
	U 16	578374
	U 20	578378
	U 25	578380
	U 32	578382
	VP 16	578482
	VP 20	578484
	VP 26	578486
	VP 32	578488

Systém	Lisovací obrys	Obj.č.
Fränkische	F 20	578460
alpeX-gas	F 26	578462
	F 32	578464
Fränkische	Fz 40	578478
alpeX L		
gaboTherm H+S	TH 10	578342
	TH 12	578346
	TH 14	578348
	TH 15	578350
	TH 16	578352
	TH 17	578354
	TH 18	578356
	TH 20	578358
	TH 25	578360
	TH 26	578362
	TH 32	578364
	TH 40	578624
Geberit Mapress	M 12	578310
C-STAHl	M 15	578312
	M 18	578314
	M 22	578316
	M 28	578318
	M 35	578390
	M 12 45° (PR-2B) ³⁾	574520
	M 15 45° (PR-2B) ³⁾	574522
	M 18 45° (PR-2B) ³⁾	574524
	M 22 45° (PR-2B) ³⁾	574526
	M 28 45° (PR-2B) ³⁾	574528
	M 35 45° (PR-2B) ³⁾	574530
Geberit Mapress	M 12	578310
EDELSTAHl	M 15	578312
	M 18	578314
	M 22	578316
	M 28	578318
	M 35	578390
	M 12 45° (PR-2B) ³⁾	574520
	M 15 45° (PR-2B) ³⁾	574522
	M 18 45° (PR-2B) ³⁾	574524
	M 22 45° (PR-2B) ³⁾	574526
	M 28 45° (PR-2B) ³⁾	574528
	M 35 45° (PR-2B) ³⁾	574530
Geberit Mapress	M 15	578312
EDELSTAHl Gas	M 18	578314
	M 22	578316
	M 28	578318
	M 35	578390
	M 15 45° (PR-2B) ³⁾	574522
	M 18 45° (PR-2B) ³⁾	574524
	M 22 45° (PR-2B) ³⁾	574526
	M 28 45° (PR-2B) ³⁾	574528
	M 35 45° (PR-2B) ³⁾	574530
Geberit Mapress	M 12	578310
KUPFER	M 15	578312
	M 18	578314
	M 22	578316
	M 28	578318
	M 35	578390
	M 12 45° (PR-2B) ³⁾	574520
	M 15 45° (PR-2B) ³⁾	574522
	M 18 45° (PR-2B) ³⁾	574524
	M 22 45° (PR-2B) ³⁾	574526
	M 28 45° (PR-2B) ³⁾	574528
	M 35 45° (PR-2B) ³⁾	574530
Geberit Mapress	M 15	578312
KUPFER Gas	M 18	578314
	M 22	578316
	M 28	578318
	M 35	578390
	M 15 45° (PR-2B) ³⁾	574522
	M 18 45° (PR-2B) ³⁾	574524
	M 22 45° (PR-2B) ³⁾	574526
	M 28 45° (PR-2B) ³⁾	574528
	M 35 45° (PR-2B) ³⁾	574530
Geberit Mepla	G 16	578444
	G 20	578446
	G 26	578448
	G 32	578450
	G 40	578452
Geberit Mepla	G 16	578444
Therm	G 20	578446
	G 26	578448

Systém	Lisovací obrys	Obj.č.
General Fittings	B 16	578468
Serie 5S00	B 18	578470
	B 20	578472
	B 26	578474
	B 32	578476
	F 16	578456
	F 20	578460
	F 26	578462
	H 16	578400
	H 18	578404
	H 20	578406
	H 25	578408
	H 26	578410
	H 32	578412
	TH 16	578352
	TH 18	578356
	TH 20	578358
	TH 25	578360
	TH 26	578362
	TH 32	578364
	TH 40	578624
	U 16	578374
	U 18	578376
	U 20	578378
	U 25	578380
	U 32	578382
	U 40	578386
General Fittings	B 16	578468
Trident	B 20	578472
	B 26	578474
	B 32	578476
	F 16	578456
	F 20	578460
	F 26	578462
	H 16	578400
	H 20	578406
	H 26	578410
	H 32	578412
	TH 16	578352
	TH 20	578358
	TH 26	578362
	TH 32	578364
	U 16	578374
	U 20	578378
	U 32	578382
General Fittings	H 16	578400
Trident Gas	H 20	578406
	H 26	578410
	H 32	578412
	TH 16	578352
	TH 20	578358
	TH 26	578362
	TH 32	578364
	U 16	578374
	U 20	578378
	U 32	578382
Giacomini	H 16	578400
Raccordi RM	H 20	578406
Giacomini	H 26	578410
	H 32	578412
	TH 16	578352
	TH 20	578358
	TH 26	578362
	TH 32	578364
	THL 32	578368
	U 16	578374
	U 20	578378
	U 32	578382
	U 40	578386
Giacomini	H 16	578400
RM MULTIGAS	H 20	578406
	H 26	578410
	H 32	578412
	TH 16	578352
	TH 20	578358
	TH 26	578362
	TH 32	578364
	THL 32	578368
	U 16	578374
	U 20	578378
	U 32	578382

Systém	Lisovací obrys	Obj.č.
Giacomini	V 15	578328
Valvole Giacomini	V 18	578332
serie R850V	V 22	578334
	V 28	578336
	V 35	578604
	V 15 45° (PR-2B) ³⁾	574504
	V 18 45° (PR-2B) ³⁾	574506
	V 22 45° (PR-2B) ³⁾	574508
	V 28 45° (PR-2B) ³⁾	574510
	V 35 45° (PR-2B) ³⁾	574512
	SA 15	578514
	SA 18	578518
	SA 22	578520
	SA 28	578522
	M 15	578312
	M 18	578314
	M 22	578316
	M 28	578318
	M 35	578390
	M 15 45° (PR-2B) ³⁾	574522
	M 18 45° (PR-2B) ³⁾	574524
	M 22 45° (PR-2B) ³⁾	574526
	M 28 45° (PR-2B) ³⁾	574528
	M 35 45° (PR-2B) ³⁾	574530
Golan Pipe	U 16	578374
Systems	U 20	578378
(Scandinavia)	U 25	578380
Alu-Press	U 32	578382
	U 40	578386
Grinnell G-PRESS	VUS 1/2" (OD 15,9mm)	578566
Copper Fittings	VUS 3/4" (OD 22,2mm)	578568
	VUS 1" (OD 28,6mm)	578570
	VUS 1 1/4" (OD 34,9mm)	578606
GS	TH 14	578348
Wärmesysteme	TH 16	578352
System TH	TH 20	578358
	TH 26	578362
	TH 32	578364
	TH 40	578624
GS	V 15	578328
Wärmesysteme	V 18	578332
System V	V 22	578334
	V 28	578336
	V 35	578604
	V 15 45° (PR-2B) ³⁾	574504
	V 18 45° (PR-2B) ³⁾	574506
	V 22 45° (PR-2B) ³⁾	574508
	V 28 45° (PR-2B) ³⁾	574510
	V 35 45° (PR-2B) ³⁾	574512
GSP Group	U 16	578374
USMatrix	U 20	578378
HAGOS	TH 16	578352
HakaGerodur	TH 10	578342
HakaGerodur-	TH 11,6	578344
System	TH 12	578346
	TH 14	578348
	TH 16	578352
	TH 17	578354
	TH 18	578356
	TH 20	578358
HakaGerodur	TH 16	578352
HAKASAN	TH 20	578358
	TH 25	578360
	TH 26	578362
	TH 32	578364
	TH 40	578624
Harden 2000	TH 16	578352
B-Hidro	TH 20	578358
	TH 26	578362
Harden 2000	TH 14	578348
Poly-Pex 2000	TH 16	578352
	TH 17	578354
	TH 18	578356
	TH 20	578358
	TH 26	578362
	THL 32	578368
	TH 40	578624
Harden 2000	TH 16	578352
Poly-Pex Gas	TH 20	578358
	TH 26	578362
	THL 32	578368
HASTINIK	M 15	578312
Hastinik/Hitpress	M 18	578314
	M 22	578316
	M 28	578318
	M 35	578390
	M 15 45° (PR-2B) ³⁾	574522
	M 18 45° (PR-2B) ³⁾	574524
	M 22 45° (PR-2B) ³⁾	574526
	M 28 45° (PR-2B) ³⁾	574528
	M 35 45° (PR-2B) ³⁾	574530

Systémy s lisovacími tvarovkami pro instalace plynu směřují být lisovány pouze v tabulce žlutým podkladem označenými lisovacími kleštěmi/lisovacími kroužky. Dbejte národních předpisů.

¹⁾ Použit lze pouze lisovací kleště od označení „108“ (1. čtvrtletí 2008), „208“ (2. čtvrtletí 2008) atd. Označení je vyraženo na každé lisovací čelisti.

²⁾ K upnutí vhodných lisovacích vložek.

³⁾ K pohonu lisovacích kroužků (PR) jsou nutné mezikleště, viz. str. 142.

Způsobilost lisovacího nářadí REMS na systémy s lisovacími tvarovkami: Stav k 14.10.2016. Právě aktuální stav je možno zjistit na internetu:

www.rems.de → Ke stažení → Katalog výrobků → REMS Katalog.

Lisovací kleště pro další systémy s lisovacími tvarovkami na vyžádání.

Lisovací kleště REMS Mini Lisovací kroužky REMS

Příslušenství k REMS Mini-Press ACC/ REMS Mini-Press 22 V ACC

Systém	Lisovací obrys	Obj.č.	
heima-press	TH 16	578352	
	TH 20	578358	
	TH 26	578362	
	TH 32	578364	
	TH 40	578624	
HELIROMA klimapress	U 16	578374	
	U 18	578376	
	U 20	578378	
	U 25	578380	
	U 32	578382	
	U 40	578386	
HELIROMA romapress	RFz 16	578492	
	RFz 20	578494	
	RFz 25	578496	
	RFz 32	578498	
Henco	TH 14	578348	
	TH 16	578352	
	TH 18	578356	
	TH 20	578358	
	TH 26	578362	
	HE 32	578370	
	HEz 40	578532	
Henco Gas	TH 16	578352	
	TH 20	578358	
	TH 26	578362	
Herotec TEMPUS-PRESS PLUS	H 16	578400	
	H 20	578406	
	H 25	578408	
	H 32	578412	
	RFz 16	578492	
	RFz 20	578494	
	RFz 25	578496	
	RFz 32	578498	
	TH 16	578352	
	TH 20	578358	
	TH 25	578360	
	TH 32	578364	
	U 16	578374	
	U 20	578378	
U 25	578380		
U 32	578382		
U 40	578386		
Herz pipefix	TH 10	578342	
	TH 16	578352	
	TH 20	578358	
	TH 26	578362	
	TH 32	578364	
	TH 40	578624	
HITEC Sistema Multistrato	TH 14	578348	
	TH 16	578352	
	TH 18	578356	
	TH 20	578358	
	TH 26	578362	
	TH 32	578364	
	TH 40	578624	
Hopewell press fit system	M 15	578312	
	M 18	578314	
	M 22	578316	
	M 28	578318	
	M 35	578390	
hp-praski BAVARIA-press	TH 10	578342	
	TH 14	578348	
	TH 16	578352	
	TH 20	578358	
	TH 26	578362	
	TH 32	578364	
TH 40	578624		
IBP >B< Flex	U 16	578374	
	U 18	578376	
	U 20	578378	
	U 25	578380	
	U 32	578382	
IBP >B< Press	V 12	578324	
	V 14	578326	
	V 15	578328	
	V 16	578330	
	V 18	578332	
	V 22	578334	
	V 28	578336	
	V 35	578604	
	V 12 45° (PR-2B) ³⁾	574502	
	V 14 45° (PR-2B) ³⁾	574532	
	V 15 45° (PR-2B) ³⁾	574504	
	V 16 45° (PR-2B) ³⁾	574534	
	V 18 45° (PR-2B) ³⁾	574506	
	V 22 45° (PR-2B) ³⁾	574508	
	V 28 45° (PR-2B) ³⁾	574510	
	V 35 45° (PR-2B) ³⁾	574512	
	IBP >B< Press Carbon	V 12	578324
		V 15	578328
		V 18	578332
V 22		578334	
V 28		578336	
V 35		578604	
V 12 45° (PR-2B) ³⁾		574502	
V 15 45° (PR-2B) ³⁾		574504	
V 18 45° (PR-2B) ³⁾		574506	
V 22 45° (PR-2B) ³⁾		574508	
V 28 45° (PR-2B) ³⁾		574510	
V 35 45° (PR-2B) ³⁾		574512	

Systém	Lisovací obrys	Obj.č.	
IBP >B< Press Gas	V 15	578328	
	V 18	578332	
	V 22	578334	
	V 28	578336	
	V 35	578604	
	V 15 45° (PR-2B) ³⁾	574504	
	V 18 45° (PR-2B) ³⁾	574506	
	V 22 45° (PR-2B) ³⁾	574508	
	V 28 45° (PR-2B) ³⁾	574510	
	V 35 45° (PR-2B) ³⁾	574512	
	IBP >B< Press Inox	V 15	578328
V 18		578332	
V 22		578334	
V 28		578336	
V 35		578604	
V 15 45° (PR-2B) ³⁾		574504	
V 18 45° (PR-2B) ³⁾		574506	
V 22 45° (PR-2B) ³⁾		574508	
IBP >B< Press Solar	V 15	578328	
	V 18	578332	
	V 22	578334	
	V 28	578336	
	V 35	578604	
	V 15 45° (PR-2B) ³⁾	574504	
	V 18 45° (PR-2B) ³⁾	574506	
	V 22 45° (PR-2B) ³⁾	574508	
ICMA Sempiter	H 16	578400	
	H 20	578406	
	H 26	578410	
	H 32	578412	
	TH 16	578352	
	TH 20	578358	
	TH 26	578362	
	TH 32	578364	
	TH 40	578624	
	ICMA Sempigas	TH 16	578352
TH 20		578358	
TH 26		578362	
TH 32		578364	
Idrosanitaria Bonomi	TH 16	578352	
	TH 20	578358	
	TH 26	578362	
Idrosanitaria Homegas	TH 16	578352	
	TH 20	578358	
	TH 26	578362	
Idrosanitaria Bonomi Idropress	TH 16	578352	
	TH 18	578356	
	TH 20	578358	
	TH 26	578362	
	TH 32	578364	
	TH 40	578624	
IDROSISTEMI Ta-Press	TH 16	578352	
	TH 20	578358	
	TH 26	578362	
	TH 32	578364	
	TH 40	578624	
	F 16	578456	
	F 20	578460	
	F 26	578462	
	F 32	578464	
	Fz 40	578478	
	H 16	578400	
	H 20	578406	
H 26	578410		
H 32	578412		
U 16	578374		
U 20	578378		
C 26	578392		
U 32	578382		
U 40	578386		
B 16	578468		
B 20	578472		
B 26	578474		
B 32	578476		
ILTA INOX/CHIBRO Pressfitting Cuni	M 12	578310	
	M 15	578312	
	M 18	578314	
	M 22	578316	
	M 28	578318	
	M 35	578390	
	M 12 45° (PR-2B) ³⁾	574520	
	M 15 45° (PR-2B) ³⁾	574522	
	M 18 45° (PR-2B) ³⁾	574524	
	M 22 45° (PR-2B) ³⁾	574526	
	M 28 45° (PR-2B) ³⁾	574528	
	M 35 45° (PR-2B) ³⁾	574530	

Systém	Lisovací obrys	Obj.č.	
ILTA INOX/CHIBRO Pressfitting inox	M 15	578312	
	M 18	578314	
	M 22	578316	
	M 28	578318	
	M 35	578390	
	M 15 45° (PR-2B) ³⁾	574522	
	M 18 45° (PR-2B) ³⁾	574524	
	M 22 45° (PR-2B) ³⁾	574526	
	M 28 45° (PR-2B) ³⁾	574528	
	M 35 45° (PR-2B) ³⁾	574530	
	IPA IPANA Press	TH 10	578342
		TH 11,6	578344
		TH 12	578346
		TH 14	578348
		TH 15	578350
TH 16		578352	
TH 17		578354	
TH 18		578356	
TH 20		578358	
TH 22		578588	
TH 25		578360	
TH 26		578362	
TH 28		578590	
TH 32		578364	
TH 40	578624		
IPA THu IPANA Press	TH 16	578352	
	TH 20	578358	
	TH 26	578362	
	TH 32	578364	
	TH 40	578624	
U 16	U 16	578374	
	U 20	578378	
	H 16	578400	
	H 20	578406	
	H 26	578410	
	H 32	578412	
	IPALPEX (Industrie du Plastique et Accessoires)	TH 14	578348
		TH 16	578352
TH 18		578356	
TH 20		578358	
IPLEX PIPELINES AUSTRALIA Iplex Pro-fit	TH 26	578362	
	TH 32	578364	
	TH 40	578624	
	K16/P18	578592	
IPLEX PIPELINES AUSTRALIA Iplex K1 (Gas)	K16/P18	578592	
	K/20	578594	
	K/25	578596	
	K32	578598	
	K1/40	578600	
IPLEX PIPELINES AUSTRALIA Iplex K2	K16/P18	578592	
	K/20	578594	
	K/25	578596	
ISOTUBI NUMEPRESS	M 15	578312	
	M 18	578314	
	M 22	578316	
	M 28	578318	
	M 35	578390	
	M 15 45° (PR-2B) ³⁾	574522	
	M 18 45° (PR-2B) ³⁾	574524	
	M 22 45° (PR-2B) ³⁾	574526	
	M 28 45° (PR-2B) ³⁾	574528	
	M 35 45° (PR-2B) ³⁾	574530	
	IVAR Ivar-Press	B 14	578466
B 16		578468	
B 18		578470	
B 20		578472	
B 26		578474	
B 32		578476	
Fz 40		578478	
TH 16		578352	
TH 18		578356	
TH 20		578358	
IVAR Multi Press MP	TH 25	578360	
	TH 26	578362	
	TH 32	578364	
	TH 40	578624	
	F 16	578456	
	F 18	578458	
	F 20	578460	
	F 26	578462	
	F 32	578464	
	Fz 40	578478	
	H 16	578400	
	H 18	578404	
	H 20	578406	
	H 25	578408	
	H 26	578410	
	H 32	578412	
	U 16	578374	
	U 18	578376	
	U 20	578378	
	U 25	578380	
C 26	578392		
U 32	578382		
U 40	578386		
B 16	578468		
B 18	578470		
B 20	578472		
B 26	578474		
B 32	578476		

Systém	Lisovací obrys	Obj.č.
IVAR	TH 16	578352
Multi Press Leak (MPL)	TH 20	578358
	TH 26	578362
	TH 32	578364
	F 16	578456
	F 20	578460
	F 26	578462
	F 32	578464
	H 16	578400
	H 20	578406
	H 26	578410
	H 32	578412
	U 16	578374
	U 20	578378
	C 26	578392
	U 32	578382
	B 16	578468
	B 20	578472
	B 26	578474
	B 32	578476
IVAR	TH 16	578352
Plastic Multi Press PMP	TH 20	578358
	TH 25	578360
	TH 26	578362
	TH 32	578364
	F 16	578456
	F 20	578460
	F 26	578462
	F 32	578464
	H 16	578400
	H 20	578406
	H 25	578408
	H 26	578410
	H 32	578412
	U 16	578374
	U 20	578378
	U 25	578380
	C 26	578392
	U 32	578382
	B 16	578468
	B 20	578472
	B 26	578474
	B 32	578476
IVAR	TH 16	578352
Plastic Multi Press Leak (PMPL)	TH 20	578358
	TH 26	578362
	TH 32	578364
	F 16	578456
	F 20	578460
	F 26	578462
	F 32	578464
	H 16	578400
	H 20	578406
	H 26	578410
	H 32	578412
	U 16	578374
	U 20	578378
	C 26	578392
	U 32	578382
	B 16	578468
	B 20	578472
	B 26	578474
	B 32	578476
Jäger - Aquatec Aquapress H	H 14	578398
	H 16	578400
	H 17	578402
	H 18	578404
	H 20	578406
	H 26	578410
	H 32	578412
	U 40	578386
Jäger - Aquatec C-Stahl - Press Typ M	M 15	578312
	M 18	578314
	M 22	578316
	M 28	578318
	M 35	578390
	M 15 45° (PR-2B) ³⁾	574522
	M 18 45° (PR-2B) ³⁾	574524
	M 22 45° (PR-2B) ³⁾	574526
	M 28 45° (PR-2B) ³⁾	574528
	M 35 45° (PR-2B) ³⁾	574530
Jäger - Aquatec Edelstahl - Press Typ M	M 15	578312
	M 18	578314
	M 22	578316
	M 28	578318
	M 35	578390
	M 15 45° (PR-2B) ³⁾	574522
	M 18 45° (PR-2B) ³⁾	574524
	M 22 45° (PR-2B) ³⁾	574526
	M 28 45° (PR-2B) ³⁾	574528
	M 35 45° (PR-2B) ³⁾	574530

Systém	Lisovací obrys	Obj.č.
Jäger - Aquatec	V 15	578328
Kuiper - Press Typ V	V 18	578332
	V 22	578334
	V 28	578336
	V 35	578604
	V 15 45° (PR-2B) ³⁾	574504
	V 18 45° (PR-2B) ³⁾	574506
	V 22 45° (PR-2B) ³⁾	574508
	V 28 45° (PR-2B) ³⁾	574510
	V 35 45° (PR-2B) ³⁾	574512
Jansen JANSEN prima	TH 14	578348
	TH 16	578352
	TH 18	578356
	TH 20	578358
	TH 25	578360
	TH 26	578362
	TH 32	578364
	TH 40	578624
Jaraflex-Presssystem	TH 14	578348
	TH 16	578352
	TH 20	578358
	TH 25	578360
	TH 26	578362
	TH 32	578364
	TH 40	578624
KAN	U 16	578374
KAN-therm	U 20	578378
	U 25	578380
	C 26	578392
	U 32	578382
	U 40	578386
KAN	TH 14	578348
KAN-therm LBP	TH 16	578352
	TH 20	578358
	TH 25	578360
	TH 26	578362
	TH 32	578364
	TH 40	578624
	U 14	578372
	U 16	578374
	U 20	578378
	U 25	578380
	C 26	578392
	U 32	578382
	U 40	578386
KAN	M 15	578312
KAN-therm Inox	M 18 ¹⁾	578314
	M 22	578316
	M 28 ¹⁾	578318
	M 35	578390
	M 15 45° (PR-2B) ³⁾	574522
	M 18 45° (PR-2B) ³⁾	574524
	M 22 45° (PR-2B) ³⁾	574526
	M 28 45° (PR-2B) ³⁾	574528
	M 35 45° (PR-2B) ³⁾	574530
KAN	M 15	578312
KAN-therm Steel	M 18 ¹⁾	578314
	M 22	578316
	M 28 ¹⁾	578318
	M 35	578390
	M 15 45° (PR-2B) ³⁾	574522
	M 18 45° (PR-2B) ³⁾	574524
	M 22 45° (PR-2B) ³⁾	574526
	M 28 45° (PR-2B) ³⁾	574528
	M 35 45° (PR-2B) ³⁾	574530
KE KELIT	U 16	578374
KELIT KELOX	U 18	578376
	U 20	578378
	U 25	578380
	U 32	578382
	U 40	578386
KE KELIT steelFIX	M 15	578312
	M 18	578314
	M 22	578316
	M 28	578318
	M 35	578390
	M 15 45° (PR-2B) ³⁾	574522
	M 18 45° (PR-2B) ³⁾	574524
	M 22 45° (PR-2B) ³⁾	574526
	M 28 45° (PR-2B) ³⁾	574528
	M 35 45° (PR-2B) ³⁾	574530
KE KELIT steelFIX Edelstahl	M 15	578312
	M 18	578314
	M 22	578316
	M 28	578318
	M 35	578390
	M 15 45° (PR-2B) ³⁾	574522
	M 18 45° (PR-2B) ³⁾	574524
	M 22 45° (PR-2B) ³⁾	574526
	M 28 45° (PR-2B) ³⁾	574528
	M 35 45° (PR-2B) ³⁾	574530

Systém	Lisovací obrys	Obj.č.
KEMBLA	VAU 15 (OD 12,7mm)	578630
KemPress (AUS)	VAU 20 (OD 19,1mm)	578632
	VAU 25 (OD 25,4mm)	578634
	VAU 32 (OD 31,8mm)	578636
KEMBLA KemPress Gas (AUS)	VAU 15 (OD 12,7mm)	578630
	VAU 20 (OD 19,1mm)	578632
	VAU 25 (OD 25,4mm)	578634
	VAU 32 (OD 31,8mm)	578636
KISAN	KI 16	578524
Kisan KD	KI 20	578526
	KI 25	578528
	TH 16	578352
	TH 20	578358
	TH 25	578360
KISAN	KI 16	578524
Kisan WL	KI 20	578526
	KI 25	578528
	KI 32	578530
	TH 16	578352
	TH 20	578358
	TH 25	578360
	TH 32	578364
KISAN	KI 16	578524
Kisan WM	KI 20	578526
	KI 25	578528
	KI 32	578530
KISAN	U 20	578378
Kisan WR	U 25	578380
	U 32	578382
	U 40	578386
KISAN	M 15	578312
Kistal C	M 18	578314
	M 22	578316
	M 28	578318
	M 35	578390
	M 15 45° (PR-2B) ³⁾	574522
	M 18 45° (PR-2B) ³⁾	574524
	M 22 45° (PR-2B) ³⁾	574526
	M 28 45° (PR-2B) ³⁾	574528
	M 35 45° (PR-2B) ³⁾	574530
KISAN	M 15	578312
Kistal Inox	M 18	578314
	M 22	578316
	M 28	578318
	M 35	578390
	M 15 45° (PR-2B) ³⁾	574522
	M 18 45° (PR-2B) ³⁾	574524
	M 22 45° (PR-2B) ³⁾	574526
	M 28 45° (PR-2B) ³⁾	574528
	M 35 45° (PR-2B) ³⁾	574530
KME	TH 14	578348
cuprotherm CTX	TH 16	578352
	TH 18	578356
	TH 20	578358
	TH 26	578362
KME	TH 14	578348
QTEC - Comap	TH 16	578352
SkinPress	TH 20	578358
	TH 26	578362
KME	H 16 A	578420
QTEC - Oventrop	H 20 A	578426
Cofit	H 26 A	578430
LECHAR	TH 16	578352
ALCOBRAPEX	TH 20	578358
	TH 26	578362
	TH 32	578364
	TH 40	578624
LECHAR	U 16	578374
COBRAPEX	U 20	578378
	U 25	578380
	U 32	578382
LEGEND-PRESS press fitting system	VUS 1/4" (OD 15,9mm)	578566
	VUS 3/4" (OD 22,2mm)	578568
	VUS 1" (OD 28,6mm)	578570
	VUS 1 1/4" (OD 34,9mm)	578606
LK Systems	V 12	578324
LK >B<Press	V 15	578328
	V 18	578332
	V 22	578334
	V 28	578336
	V 35	578604
	V 12 45° (PR-2B) ³⁾	574502
	V 15 45° (PR-2B) ³⁾	574504
	V 18 45° (PR-2B) ³⁾	574506
	V 22 45° (PR-2B) ³⁾	574508
	V 28 45° (PR-2B) ³⁾	574510
	V 35 45° (PR-2B) ³⁾	574512

Systémy s lisovacími tvarovkami pro instalace plynu smějí být lisovány pouze v tabulce žlutým podkladem označenými lisovacími kleštěmi/lisovacími kroužky. Dbejte národních předpisů.

¹⁾ Použit lze pouze lisovací kleště od označení „108“ (1. čtvrtletí 2008), „208“ (2. čtvrtletí 2008) atd. Označení je vyraženo na každé lisovací čelisti.

²⁾ K upnutí vhodných lisovacích vložek.

³⁾ K pohonu lisovacích kroužků (PR) jsou nutné mezikleště, viz. str. 142.

Způsobilost lisovacího nářadí (REMS) na systémy s lisovacími tvarovkami: Stav k 14.10.2016. Právě aktuální stav je možno zjistit na internetu:

www.rems.de → Ke stažení → Katalog výrobků → REMS Katalog.

Lisovací kleště pro další systémy s lisovacími tvarovkami na vyžádání.

Lisovací kleště REMS Mini Lisovací kroužky REMS

Příslušenství k REMS Mini-Press ACC/ REMS Mini-Press 22 V ACC

Systém	Lisovací obrys	Obj.č.
LK Systems	V 12	578324
LK >B<Press	V 15	578328
Elförszinkat	V 18	578332
	V 22	578334
	V 28	578336
	V 35	578604
	V 12 45° (PR-2B) ³⁾	574502
	V 15 45° (PR-2B) ³⁾	574504
	V 18 45° (PR-2B) ³⁾	574506
	V 22 45° (PR-2B) ³⁾	574508
	V 28 45° (PR-2B) ³⁾	574510
	V 35 45° (PR-2B) ³⁾	574512
LK Systems	V 15	578328
LK >B<Press	V 18	578332
Gas	V 22	578334
	V 28	578336
	V 35	578604
	V 15 45° (PR-2B) ³⁾	574504
	V 18 45° (PR-2B) ³⁾	574506
	V 22 45° (PR-2B) ³⁾	574508
	V 28 45° (PR-2B) ³⁾	574510
	V 35 45° (PR-2B) ³⁾	574512
LK Systems	TH 16	578352
LK Universal	TH 20	578358
	TH 25	578360
	TH 32	578364
	TH 40	578624
LVI-DAHL	U 16	578374
Altech-Alupex	U 20	578378
	U 25	578380
	U 32	578382
MAINCOR	U 16	578374
MAINPRESS	U 20	578378
	U 25	578380
	U 32	578382
MAINCOR	U 16	578374
MAINFLOR	U 20	578378
MAINCOR	M 15	578312
MAINOX	M 18	578314
	M 22	578316
	M 28	578318
Mair Heiztechnik	M 12	578310
Gomafix Cu/E ¹⁾	M 15	578312
	M 18	578314
	M 22	578316
	M 12 45° (PR-2B) ³⁾	574520
	M 15 45° (PR-2B) ³⁾	574522
	M 18 45° (PR-2B) ³⁾	574524
	M 22 45° (PR-2B) ³⁾	574526
Mair Heiztechnik	H 11,5	578394
Gomafix M	H 14	578398
	H 16	578400
	H 20	578406
Mair Heiztechnik	H 11,5	578394
M-Press	H 14	578398
	H 16	578400
	H 20	578406
	H 26	578410
	H 32	578412
Ma.s.ter System	TH 14	578348
PRESSMASTER	TH 16	578352
	TH 18	578356
	TH 20	578358
	TH 25	578360
	TH 26	578362
	TH 32	578364
	TH 40	578624
	H 14	578398
	H 16	578400
	H 18	578404
	H 20	578406
	H 26	578410
	H 32	578412
	U 14	578372
	U 16	578374
	U 18	578376
	U 20	578378
	U 25	578380
	U 32	578382
MEGARO	H 11,5	578394
HAKAPRESS	H 14	578398
	H 16	578400
	H 17	578402
	H 18	578404
	H 20	578406
	H 26	578410
	H 32	578412
MEGARO	B 16	578468
MEGAPRESS	B 20	578472
	B 26	578474
	B 32	578476
	Fz 40	578478

Systém	Lisovací obrys	Obj.č.
MEGARO	TH 16	578352
MEGAPRESS MP	TH 20	578358
	TH 26	578362
	TH 32	578364
	F 16	578456
	F 20	578460
	F 26	578462
	F 32	578464
	Fz 40	578478
	H 16	578400
	H 20	578406
	H 26	578410
	H 32	578412
	U 16	578374
	U 20	578378
	U 32	578382
	B 16	578468
	B 20	578472
	B 26	578474
	B 32	578476
MEGARO	TH 16	578352
MEGAPRESS	TH 20	578358
MPL	TH 26	578362
	TH 32	578364
	F 16	578456
	F 20	578460
	F 26	578462
	F 32	578464
	Fz 40	578478
	H 16	578400
	H 20	578406
	H 26	578410
	H 32	578412
	U 16	578374
	U 20	578378
	U 32	578382
	B 16	578468
	B 20	578472
	B 26	578474
	B 32	578476
METALGRUP	RFz 16	578492
PexGrup	RFz 20	578494
	RFz 25	578496
	RFz 32	578498
METALGRUP	U 16	578374
MultiGrup	U 18	578376
	U 20	578378
	U 25	578380
	U 32	578382
MULTITHERM	TH 16	578352
PRESSSYSTEM	TH 20	578358
	TH 26	578362
	TH 32	578364
	TH 40	578624
Multicapas	RFz 16	578492
Industrial	RFz 20	578494
AIS PEX	RFz 25	578496
	RFz 32	578498
	U 16	578374
	U 20	578378
	U 25	578380
	U 32	578382
Multicapas	U 16	578374
Industrial	U 18	578376
multitubo systems	U 20	578378
MC	U 25	578380
	U 32	578382
	U 40	578386
Multicapas	H 16	578400
Industrial	H 20	578406
multitubo systems	H 25	578408
MM	H 26	578410
	H 32	578412
	RFz 16	578492
	RFz 20	578494
	RFz 25	578496
	RFz 32	578498
	TH 16	578352
	TH 20	578358
	TH 25	578360
	TH 26	578362
	TH 32	578364
	U 16	578374
	U 20	578378
	U 25	578380
	U 32	578382
Multi-Flex ACR	H 12 (1/4")	578396
	U 14 (3/8")	578372
	U 16 (1/2")	578374
	U 18 (3/4")	578376
	U 20 (1")	578378
	U 25 (1 1/4")	578380
	U 32 (1 1/2")	578382
Multi-Flex Gas	U 16 (1/2")	578374
	U 20 (3/4")	578378
	U 25 (1")	578380
	U 32 (1 1/4")	578382
	U 40 (1 1/2")	578386
Multi-Flex Water	U 16 (1/2")	578374
	U 25 (3/4")	578380
	U 32 (1")	578382
	U 40 (1 1/4")	578386
NEUTHERM	H 16	578400
MEKUPRESS-HT	H 20	578406
	H 26	578410
	H 32	578412

Systém	Lisovací obrys	Obj.č.
NIBCO (USA)	VUS 1/2" (OD 15,9mm)	578566
Press System	VUS 3/4" (OD 22,2mm)	578568
Copper	VUS 1" (OD 28,6mm)	578570
	VUS 1 1/4" (OD 34,9mm)	578606
Nicoll Fluxo	TH 16	578352
	TH 20	578358
	TH 26	578362
	TH 32	578364
	TH 40	578624
NUPIGECO	U 14	578372
Multiinupi	U 16	578374
	U 18	578376
	U 20	578378
	C 26	578392
	U 32	578382
	U 40	578386
NUPIGECO	B 16	578468
Multiinupi	B 18	578470
	B 20	578472
	B 26	578474
	B 32	578476
	F 16	578456
	F 18	578458
	F 20	578460
	F 26	578462
	F 32	578464
	H 16	578400
	H 18	578404
	H 20	578406
	H 26	578410
	H 32	578412
	TH 16	578352
	TH 18	578356
	TH 20	578358
	TH 26	578362
	TH 32	578364
	U 16	578374
	U 18	578376
	U 20	578378
	C 26	578392
	U 32	578382
Nussbaum	VRX 16	578640
Optiflex-Flowpress	VRX 20	578642
	VRX 25	578644
	VRX 32	578646
Nussbaum	VP 16	578482
Optiflex Press	VP 20	578484
	VP 25	578486
	VP 32	578488
Nussbaum	V 15	578328
Optipress	V 18	578332
Aquaplus	V 22	578334
	V 28	578336
	V 35	578604
	V 15 45° (PR-2B) ³⁾	574504
	V 18 45° (PR-2B) ³⁾	574506
	V 22 45° (PR-2B) ³⁾	574508
	V 28 45° (PR-2B) ³⁾	574510
	V 35 45° (PR-2B) ³⁾	574512
Nussbaum	V 15	578328
Optipress Gaz	V 18	578332
	V 22	578334
	V 28	578336
	V 35	578604
	V 15 45° (PR-2B) ³⁾	574504
	V 18 45° (PR-2B) ³⁾	574506
	V 22 45° (PR-2B) ³⁾	574508
	V 28 45° (PR-2B) ³⁾	574510
	V 35 45° (PR-2B) ³⁾	574512
Nussbaum	V 15	578328
Optipress-Therm	V 18	578332
	V 22	578334
	V 28	578336
	V 35	578604
	V 15 45° (PR-2B) ³⁾	574504
	V 18 45° (PR-2B) ³⁾	574506
	V 22 45° (PR-2B) ³⁾	574508
	V 28 45° (PR-2B) ³⁾	574510
	V 35 45° (PR-2B) ³⁾	574512
O.M.T. - Press	TH 16	578352
	TH 20	578358
	TH 26	578362
	TH 32	578364
	TH 40	578624
PBTub	RFz 12	578490
SERTIPRESS	RFz 16	578492
	RFz 20	578494
	RFz 25	578496
PBTub	M 15	578312
SERTI-STEEL ¹⁾	M 18	578314
	M 22	578316
	M 28	578318
	M 15 45° (PR-2B) ³⁾	574522
	M 18 45° (PR-2B) ³⁾	574524
	M 22 45° (PR-2B) ³⁾	574526
	M 28 45° (PR-2B) ³⁾	574528
Pegler Yorkshire	TH 14	578348
Henco Multilayer	TH 16	578352
Solutions	TH 18	578356
	TH 20	578358
	TH 26	578362

Systém	Lisovací obrys	Obj.č.	
Pegler Yorkshire XPress Carbon	M 12	578310	
	M 15	578312	
	M 18 ¹⁾	578314	
	M 22	578316	
	M 28 ¹⁾	578318	
	M 35	578390	
	M 12 45° (PR-2B) ³⁾	574520	
	M 15 45° (PR-2B) ³⁾	574522	
	M 18 45° (PR-2B) ³⁾	574524	
	M 22 45° (PR-2B) ³⁾	574526	
	M 28 45° (PR-2B) ³⁾	574528	
	M 35 45° (PR-2B) ³⁾	574530	
	Pegler Yorkshire XPress Copper	M 12	578310
		M 15	578312
		M 18 ¹⁾	578314
M 22		578316	
M 28 ¹⁾		578318	
M 35		578390	
M 12 45° (PR-2B) ³⁾		574520	
M 15 45° (PR-2B) ³⁾		574522	
M 18 45° (PR-2B) ³⁾		574524	
M 22 45° (PR-2B) ³⁾		574526	
M 28 45° (PR-2B) ³⁾		574528	
M 35 45° (PR-2B) ³⁾		574530	
Pegler Yorkshire XPress Copper Gas		M 15	578312
		M 18 ¹⁾	578314
		M 22	578316
	M 28 ¹⁾	578318	
	M 35	578390	
Pegler Yorkshire XPress Solar	M 15	578312	
	M 18 ¹⁾	578314	
	M 22	578316	
	M 28 ¹⁾	578318	
	M 35	578390	
	M 15 45° (PR-2B) ³⁾	574522	
	M 18 45° (PR-2B) ³⁾	574524	
	M 22 45° (PR-2B) ³⁾	574526	
	M 28 45° (PR-2B) ³⁾	574528	
	M 35 45° (PR-2B) ³⁾	574530	
	Pegler Yorkshire XPress Stainless	M 15	578312
		M 18 ¹⁾	578314
		M 22	578316
		M 28 ¹⁾	578318
		M 35	578390
M 15 45° (PR-2B) ³⁾		574522	
M 18 45° (PR-2B) ³⁾		574524	
M 22 45° (PR-2B) ³⁾		574526	
M 28 45° (PR-2B) ³⁾		574528	
M 35 45° (PR-2B) ³⁾		574530	
Pegler Yorkshire XPress Stainless Gas		M 15	578312
		M 18 ¹⁾	578314
		M 22	578316
		M 28 ¹⁾	578318
		M 35	578390
	M 15 45° (PR-2B) ³⁾	574522	
	M 18 45° (PR-2B) ³⁾	574524	
	M 22 45° (PR-2B) ³⁾	574526	
	M 28 45° (PR-2B) ³⁾	574528	
	M 35 45° (PR-2B) ³⁾	574530	
	PERFEXIM "PERFEKT SYSTEM"	U 16	578374
		U 20	578378
		U 25	578380
		U 32	578382
		PERFILTUBO PERFILALUPEX	U 16
U 18	578376		
U 20	578378		
U 25	578380		
U 32	578382		
PERFILTUBO PERFILPRESS	M 15	578312	
	M 18	578314	
	M 22	578316	
	M 28	578318	
	M 35	578390	
M 15 45° (PR-2B) ³⁾	574522		
M 18 45° (PR-2B) ³⁾	574524		
M 22 45° (PR-2B) ³⁾	574526		
M 28 45° (PR-2B) ³⁾	574528		
M 35 45° (PR-2B) ³⁾	574530		
PEXTUBE PexTube	RFz 16	578492	
	RFz 20	578494	
	RFz 25	578496	
	RFz 32	578498	
	Pipelife C-PRESS	M 15	578312
M 18		578314	
M 22		578316	
M 28		578318	
M 35		578390	
M 15 45° (PR-2B) ³⁾		574522	
M 18 45° (PR-2B) ³⁾		574524	
M 22 45° (PR-2B) ³⁾		574526	
M 28 45° (PR-2B) ³⁾		574528	
M 35 45° (PR-2B) ³⁾		574530	

Systém	Lisovací obrys	Obj.č.	
Pipelife RADOPRESS	TH 16	578352	
	TH 18	578356	
	TH 20	578358	
	TH 26	578362	
	TH 32	578364	
Pipetec Connect	TH 40	578624	
	TH 16	578352	
	TH 20	578358	
	TH 26	578362	
	TH 32	578364	
PLASTICA ALFA Multiplex	TH 40	578624	
	TH 16	578352	
	TH 20	578358	
	TH 26	578362	
	TH 32	578364	
PLASTICA ALFA Multiplex Air	TH 16	578352	
	TH 20	578358	
	TH 26	578362	
	TH 32	578364	
	PLASTICA ALFA Multiplexalfa Gas	TH 16	578352
TH 20		578358	
TH 26		578362	
TH 16		578352	
TH 20		578358	
PLASTICA ALFA Multiplexalfa Gas protek	TH 26	578362	
	TH 16	578352	
	TH 20	578358	
	TH 26	578362	
	TH 32	578364	
PLASTICA ALFA Multiplex Plus	TH 16	578352	
	TH 20	578358	
	TH 26	578362	
	TH 32	578364	
	PLASTICA ALFA Multiplex Thermo	TH 16	578352
TH 20		578358	
TH 26		578362	
TH 32		578364	
PLASTICA ALFA Multiplex Thermo Plus		TH 16	578352
	TH 20	578358	
	TH 26	578362	
	TH 32	578364	
	PLÁSTICOS FERRO	U 16	578374
U 20		578378	
U 25		578380	
U 32		578382	
FERROPLAST GPF MC PRESS		U 16	578374
	U 20	578378	
	U 25	578380	
	U 32	578382	
	GPF PPSU	U 16	578374
U 20		578378	
U 25		578380	
U 32		578382	
GPF PRESS		U 16	578374
	U 20	578378	
	U 25	578380	
	U 32	578382	
	GPF PRESS	RFz 16	578492
RFz 20		578494	
RFz 25		578496	
RFz 32		578498	
PLUMBING PLUS EziPex Crimp (AUS)		K/20	578592
	K/25	578596	
	K/32	578598	
	K1/40	578600	
	PLUMBING PLUS EziPex Gas (AUS)	K16/P18	578592
K/20		578594	
K/25		578596	
K/32		578598	
K1/40		578600	
PLUMBING PLUS EziPress Gas (AUS)	VAU 15 (OD 12,7 mm)	578630	
	VAU 20 (OD 19,1 mm)	578632	
	VAU 25 (OD 25,4 mm)	578634	
	VAU 32 (OD 31,8 mm)	578636	
	PLUMBING PLUS EziPress Solar (AUS)	VAU 15 (OD 12,7 mm)	578630
VAU 20 (OD 19,1 mm)		578632	
VAU 25 (OD 25,4 mm)		578634	
PLUMBING PLUS EziPress Water (AUS)		VAU 15 (OD 12,7 mm)	578630
		VAU 20 (OD 19,1 mm)	578632
	VAU 25 (OD 25,4 mm)	578634	
	VAU 32 (OD 31,8 mm)	578636	
	POLYPIPE POLYSURE	TH 10	578342
TH 15		578350	
TH 22		578588	
TH 28		578590	
POLYSAN Handelsoges. m.b.H. & Co KG (Krems/Österreich)		M 15	578312
	M 18	578314	
	M 22	578316	
	M 28	578318	
	M 35	578390	
	M 15 45° (PR-2B) ³⁾	574522	
	M 18 45° (PR-2B) ³⁾	574524	
	M 22 45° (PR-2B) ³⁾	574526	
	M 28 45° (PR-2B) ³⁾	574528	
	M 35 45° (PR-2B) ³⁾	574530	
	POLYSAN-C Stahl-Press-System M	M 15	578312
		M 18 45° (PR-2B) ³⁾	574524
		M 22 45° (PR-2B) ³⁾	574526
		M 28 45° (PR-2B) ³⁾	574528
		M 35 45° (PR-2B) ³⁾	574530

Systém	Lisovací obrys	Obj.č.			
POLYSAN Handelsoges. m.b.H. & Co KG (Krems/Österreich)	V 15	578328			
	V 18	578332			
	V 22	578334			
	V 28	578336			
	V 35	578604			
	V 15 45° (PR-2B) ³⁾	574504			
	V 18 45° (PR-2B) ³⁾	574506			
	V 22 45° (PR-2B) ³⁾	574508			
	V 28 45° (PR-2B) ³⁾	574510			
	V 35 45° (PR-2B) ³⁾	574512			
	POLYSAN Handelsoges. m.b.H. & Co KG (Krems/Österreich)	M 15	578312		
		M 18	578314		
		M 22	578316		
		M 28	578318		
		M 35	578390		
M 15 45° (PR-2B) ³⁾		574522			
M 18 45° (PR-2B) ³⁾		574524			
M 22 45° (PR-2B) ³⁾		574526			
M 28 45° (PR-2B) ³⁾		574528			
M 35 45° (PR-2B) ³⁾		574530			
POLYSAN Handelsoges. m.b.H. & Co KG (Krems/Österreich)		M 15	578312		
		M 18	578314		
		M 22	578316		
		M 28	578318		
		M 35	578390		
	M 15 45° (PR-2B) ³⁾	574522			
	M 18 45° (PR-2B) ³⁾	574524			
	M 22 45° (PR-2B) ³⁾	574526			
	M 28 45° (PR-2B) ³⁾	574528			
	M 35 45° (PR-2B) ³⁾	574530			
	POLYSAN Handelsoges. m.b.H. & Co KG (Krems/Österreich)	TH 14	578348		
		TH 16	578352		
		TH 17	578354		
		TH 18	578356		
		TH 20	578358		
TH 26		578362			
TH 32		578364			
TH 40		578624			
POLYSAN Handelsoges. m.b.H. & Co KG (Krems/Österreich)		TH 14	578348		
		TH 16	578352		
		TH 17	578354		
		TH 18	578356		
		TH 20	578358		
		TH 26	578362		
		TH 32	578364		
	TH 40	578624			
	POLYSAN Handelsoges. m.b.H. & Co KG (Krems/Österreich)	TH 14	578348		
		TH 16	578352		
		TH 17	578354		
		TH 18	578356		
		TH 20	578358		
		TH 26	578362		
		TH 32	578364		
TH 40		578624			
POLYSAN Handelsoges. m.b.H. & Co KG (Krems/Österreich)		U 16	578374		
		U 18	578376		
		U 20	578378		
		U 25	578380		
		U 32	578382		
		U 40	578386		
		POLYSAN Handelsoges. m.b.H. & Co KG (Krems/Österreich)	H 14	578398	
	H 16		578400		
	H 18		578404		
	H 20		578406		
	H 26		578410		
	H 32		578412		
	POLYSAN Handelsoges. m.b.H. & Co KG (Krems/Österreich)		H 16	578400	
			H 18	578404	
			H 20	578406	
H 26			578410		
H 32			578412		
TH 16			578352		
TH 18			578356		
TH 20			578358		
TH 26			578362		
TH 32		578364			
U 16		578374			
U 18		578376			
U 20		578378			
Raccorderie Metalliche aesPRES ¹⁾		M 15	578312		
		M 18	578314		
	M 22	578316			
	M 28	578318			
	Raccorderie Metalliche inoxPRES ¹⁾	M 15	578312		
		M 18	578314		
		M 22	578316		
		M 28	578318		
		Raccorderie Metalliche steelPRES ¹⁾	M 15	578312	
			M 18	578314	
			M 22	578316	
			M 28	578318	
			RBM Tita-gas	TH 16	578352
				TH 20	578358
				TH 26	578362
TH 32				578364	

Systémy s lisovacími tvarovkami pro instalace plynu směřují být lisovány pouze v tabulce žlutým podkladem označenými lisovacími kleštěmi/lisovacími kroužky. Dbejte národních předpisů.

¹⁾ Použit lze pouze lisovací kleště od označení „108“ (1. čtvrtletí 2008), „208“ (2. čtvrtletí 2008) atd. Označení je vyraženo na každé lisovací čelisti.

²⁾ K upnutí vhodných lisovacích vložek.

³⁾ K pohonu lisovacích kroužků (PR) jsou nutné mezikleště, viz. str. 142.

Způsobnost lisovacího nářadí REMS na systémy s lisovacími tvarovkami: Stav k 14.10.2016. Právě aktuální stav je možno zjistit na internetu:

www.rems.de → Ke stažení → Katalogy výrobků → REMS Katalog.

Lisovací kleště pro další systémy s lisovacími tvarovkami na vyžádání.

Systém	Lisovací obrys	Obj.č.	
RBM Tita-fix	B 14	578466	
	B 16	578468	
	B 18	578470	
	B 20	578472	
	B 26	578474	
	F 16	578456	
	F 18	578458	
	F 20	578460	
	H 14	578398	
	H 16	578400	
	H 18	578404	
	H 20	578406	
	H 26	578410	
	H 32	578412	
	TH 14	578348	
	TH 16	578352	
	TH 18	578356	
	TH 20	578358	
	TH 26	578362	
	TH 32	578364	
	TH 40	578624	
	U 14	578372	
	U 16	578374	
	U 18	578376	
	U 20	578378	
	Redi Nicoll Fluxo	TH 14	578348
		TH 16	578352
		TH 18	578356
		TH 20	578358
		TH 26	578362
TH 40		578624	
Redi Nicoll Fluxo Gas	TH 16	578352	
	TH 20	578358	
	TH 26	578362	
RIFENG U PRESS FITTING (F5)	U 14	578372	
	U 16	578374	
	U 18	578376	
	U 20	578378	
	U 25	578380	
	U 32	578382	
RIFENG TH PRESS FITTING (F9)	TH 16	578352	
	TH 20	578358	
	TH 25	578360	
	TH 26	578362	
	TH 32	578364	
	TH 40	578624	
RIQUIER A SERTIR	RFz 12	578490	
	RFz 16	578492	
	RFz 20	578494	
	RFz 25	578496	
Roth	RN 14	578434	
	RN 17	578436	
	RN 20	578438	
	RN 25/26	578440	
	RN 32	578442	
Roth España - Global Plastic Rothapress	TH 16	578352	
	TH 18	578356	
	TH 20	578358	
Roth Nordic Alu-LaserPlus/ PressCheck (DNK-NOR-SWE-FIN)	TH 25	578360	
	TH 32	578364	
	TH 40	578624	
	RN 16	578454	
	RN 20	578438	
Rubinetteria Bresciane Bonomi TURBO PRESS	RN 25/26	578440	
	RN 32	578442	
Rubinetteria Bresciane Bonomi TURBO PRESS GAS	TH 14	578348	
	TH 16	578352	
	TH 18	578356	
	TH 20	578358	
	TH 26	578362	
	TH 32	578364	
	TH 40	578624	
	TH 40	578624	
SA.MI plastic	TH 14	578348	
	TH 16	578352	
	TH 18	578356	
	TH 20	578358	
	TH 26	578362	
	TH 32	578364	
	TH 40	578624	
	TH 40	578624	
	TH 16	578352	
	TH 20	578358	
SA.MI plastic Multistrato Gas	TH 26	578362	
	TH 32	578364	

Systém	Lisovací obrys	Obj.č.
SANHA 3fit-Press Pb-free Serie 25000	B 16	578468
	B 20	578472
	B 26	578474
	B 32	578476
	F 16	578456
	F 20	578460
	F 26	578462
	F 32	578464
	Fz 40	578478
	H 16	578400
	H 20	578406
	H 26	578410
	H 32	578412
	TH 16	578352
	TH 20	578358
	TH 26	578362
	TH 32	578364
	TH 40	578624
	U 16	578374
	U 20	578378
U 26	578392	
U 32	578382	
U 40	578386	
SANHA 3fit-Press PPSU Serie 35000	B 16	578468
	B 20	578472
	B 26	578474
	B 32	578476
	F 16	578456
	F 20	578460
	F 26	578462
	F 32	578464
	H 16	578400
	H 20	578406
	H 26	578410
	H 32	578412
TH 16	578352	
TH 20	578358	
TH 26	578362	
TH 32	578364	
TH 40	578624	
U 16	578374	
U 20	578378	
U 26	578392	
U 32	578382	
U 40	578386	
SANHA-NiroSan Gas Presssystem Serie 17000	SA 15	578514
	SA 18	578518
	SA 22	578520
	SA 28	578522
	M 15 ¹⁾	578312
	M 18 ¹⁾	578314
	M 22 ¹⁾	578316
	M 28	578318
	M 35	578390
	M 15 45° (PR-2B) ³⁾	574522
	M 18 45° (PR-2B) ³⁾	574524
	M 22 45° (PR-2B) ³⁾	574526
	M 28 45° (PR-2B) ³⁾	574528
	M 35 45° (PR-2B) ³⁾	574530
	V 15 ¹⁾	578328
	V 18 ¹⁾	578332
	V 22 ¹⁾	578334
	V 28	578336
V 35	578604	
V 15 45° (PR-2B) ³⁾	574504	
V 18 45° (PR-2B) ³⁾	574506	
V 22 45° (PR-2B) ³⁾	574508	
V 28 45° (PR-2B) ³⁾	574510	
V 35 45° (PR-2B) ³⁾	574512	
SANHA-NiroSan Industry Presssystem Serie 18000	SA 15	578514
	SA 18	578518
	SA 22	578520
	SA 28	578522
	M 15 ¹⁾	578312
	M 18 ¹⁾	578314
	M 22 ¹⁾	578316
	M 28	578318
	M 35	578390
	M 15 45° (PR-2B) ³⁾	574522
	M 18 45° (PR-2B) ³⁾	574524
	M 22 45° (PR-2B) ³⁾	574526
	M 28 45° (PR-2B) ³⁾	574528
	M 35 45° (PR-2B) ³⁾	574530
	V 15 ¹⁾	578328
	V 18 ¹⁾	578332
	V 22 ¹⁾	578334
	V 28	578336
V 35	578604	
V 15 45° (PR-2B) ³⁾	574504	
V 18 45° (PR-2B) ³⁾	574506	
V 22 45° (PR-2B) ³⁾	574508	
V 28 45° (PR-2B) ³⁾	574510	
V 35 45° (PR-2B) ³⁾	574512	

Systém	Lisovací obrys	Obj.č.
SANHA-NiroSan-SF Presssystem Serie 9000	SA 15	578514
	SA 18	578518
	SA 22	578520
	SA 28	578522
	M 15 ¹⁾	578312
	M 18 ¹⁾	578314
	M 22 ¹⁾	578316
	M 28	578318
	M 35	578390
	M 15 45° (PR-2B) ³⁾	574522
	M 18 45° (PR-2B) ³⁾	574524
	M 22 45° (PR-2B) ³⁾	574526
	M 28 45° (PR-2B) ³⁾	574528
	M 35 45° (PR-2B) ³⁾	574530
	V 15 ¹⁾	578328
	V 18 ¹⁾	578332
	V 22 ¹⁾	578334
	V 28	578336
	V 35	578604
	V 15 45° (PR-2B) ³⁾	574504
V 18 45° (PR-2B) ³⁾	574506	
V 22 45° (PR-2B) ³⁾	574508	
V 28 45° (PR-2B) ³⁾	574510	
V 35 45° (PR-2B) ³⁾	574512	
SANHA-NiroSan SF Presssystem Serie 19000 (silicone free)	SA 15	578514
	SA 18	578518
	SA 22	578520
	SA 28	578522
	M 15 ¹⁾	578312
	M 18 ¹⁾	578314
	M 22 ¹⁾	578316
	M 28	578318
	M 35	578390
	M 15 45° (PR-2B) ³⁾	574522
	M 18 45° (PR-2B) ³⁾	574524
	M 22 45° (PR-2B) ³⁾	574526
	M 28 45° (PR-2B) ³⁾	574528
	M 35 45° (PR-2B) ³⁾	574530
	V 15 ¹⁾	578328
	V 18 ¹⁾	578332
	V 22 ¹⁾	578334
	V 28	578336
V 35	578604	
V 15 45° (PR-2B) ³⁾	574504	
V 18 45° (PR-2B) ³⁾	574506	
V 22 45° (PR-2B) ³⁾	574508	
V 28 45° (PR-2B) ³⁾	574510	
V 35 45° (PR-2B) ³⁾	574512	
SANHA NiroTherm Serie 91000	SA 15	578514
	SA 18	578518
	SA 22	578520
	SA 28	578522
	M 15 ¹⁾	578312
	M 18 ¹⁾	578314
	M 22 ¹⁾	578316
	M 28	578318
	M 35	578390
	M 15 45° (PR-2B) ³⁾	574522
	M 18 45° (PR-2B) ³⁾	574524
	M 22 45° (PR-2B) ³⁾	574526
	M 28 45° (PR-2B) ³⁾	574528
	M 35 45° (PR-2B) ³⁾	574530
	V 15 ¹⁾	578328
	V 18 ¹⁾	578332
	V 22 ¹⁾	578334
	V 28	578336
V 35	578604	
V 15 45° (PR-2B) ³⁾	574504	
V 18 45° (PR-2B) ³⁾	574506	
V 22 45° (PR-2B) ³⁾	574508	
V 28 45° (PR-2B) ³⁾	574510	
V 35 45° (PR-2B) ³⁾	574512	
SANHA NiroTherm Industry Serie 98000	SA 15	578514
	SA 18	578518
	SA 22	578520
	SA 28	578522
	M 15 ¹⁾	578312
	M 18 ¹⁾	578314
	M 22 ¹⁾	578316
	M 28	578318
	M 35	578390
	M 15 45° (PR-2B) ³⁾	574522
	M 18 45° (PR-2B) ³⁾	574524
	M 22 45° (PR-2B) ³⁾	574526
	M 28 45° (PR-2B) ³⁾	574528
	M 35 45° (PR-2B) ³⁾	574530
	V 15 ¹⁾	578328
	V 18 ¹⁾	578332
	V 22 ¹⁾	578334
	V 28	578336
V 35	578604	
V 15 45° (PR-2B) ³⁾	574504	
V 18 45° (PR-2B) ³⁾	574506	
V 22 45° (PR-2B) ³⁾	574508	
V 28 45° (PR-2B) ³⁾	574510	
V 35 45° (PR-2B) ³⁾	574512	

Lisovací kleště REMS Mini Lisovací kroužky REMS

Příslušenství k REMS Mini-Press ACC/ REMS Mini-Press 22 V ACC

Systém	Lisovací obrys	Obj.č.	
SANHA-Press Chrom Serie 16000	SA 12	578510	
	SA 15	578514	
	SA 18	578518	
	SA 22	578520	
	SA 28	578522	
	M 12	578310	
	M 15 ¹⁾	578312	
	M 18 ¹⁾	578314	
	M 22 ¹⁾	578316	
	M 28	578318	
	M 12 45° (PR-2B) ³⁾	574520	
	M 15 45° (PR-2B) ³⁾	574522	
	M 18 45° (PR-2B) ³⁾	574524	
	M 22 45° (PR-2B) ³⁾	574526	
	M 28 45° (PR-2B) ³⁾	574528	
	V 12	578324	
	V 15 ¹⁾	578328	
	V 18 ¹⁾	578332	
	V 22 ¹⁾	578334	
	V 28	578336	
	V 12 45° (PR-2B) ³⁾	574502	
	V 15 45° (PR-2B) ³⁾	574504	
	V 18 45° (PR-2B) ³⁾	574506	
	V 22 45° (PR-2B) ³⁾	574508	
	V 28 45° (PR-2B) ³⁾	574510	
	SANHA-Press GAS Pressfittings Serie 10000/ Serie 11000	SA 12	578510
		SA 14	578512
SA 15		578514	
SA 16		578516	
SA 18		578518	
SA 22		578520	
SA 28		578522	
M 12		578310	
M 15 ¹⁾		578312	
M 18 ¹⁾		578314	
M 22 ¹⁾		578316	
M 28		578318	
M 35		578390	
M 12 45° (PR-2B) ³⁾		574520	
M 15 45° (PR-2B) ³⁾		574522	
M 18 45° (PR-2B) ³⁾		574524	
M 22 45° (PR-2B) ³⁾		574526	
M 28 45° (PR-2B) ³⁾		574528	
M 35 45° (PR-2B) ³⁾		574530	
V 12		578324	
V 14		578326	
VG 16		578340	
V 15 ¹⁾		578328	
V 16		578330	
VG 16		578340	
V 18 ¹⁾		578332	
V 22 ¹⁾		578334	
V 28		578336	
V 35		578604	
V 12 45° (PR-2B) ³⁾		574502	
VG 14 45° (PR-2B) ³⁾		574536	
V 15 45° (PR-2B) ³⁾		574504	
VG 16 45° (PR-2B) ³⁾		574538	
V 18 45° (PR-2B) ³⁾	574506		
V 22 45° (PR-2B) ³⁾	574508		
V 28 45° (PR-2B) ³⁾	574510		
V 35 45° (PR-2B) ³⁾	574512		
SANHA-Press Pressfittings Serie 6000	SA 12	578510	
	SA 14	578512	
	SA 15	578514	
	SA 16	578516	
	SA 18	578518	
	SA 22	578520	
	SA 28	578522	
	M 12	578310	
	M 15 ¹⁾	578312	
	M 18 ¹⁾	578314	
	M 22 ¹⁾	578316	
	M 28	578318	
	M 35	578390	
	M 12 45° (PR-2B) ³⁾	574520	
	M 15 45° (PR-2B) ³⁾	574522	
	M 18 45° (PR-2B) ³⁾	574524	
	M 22 45° (PR-2B) ³⁾	574526	
	M 28 45° (PR-2B) ³⁾	574528	
	M 35 45° (PR-2B) ³⁾	574530	
	V 12	578324	
	V 14	578326	
	VG 14	578338	
	V 15 ¹⁾	578328	
	V 16	578330	
	VG 16	578340	
	V 18 ¹⁾	578332	
	V 22 ¹⁾	578334	
	V 28	578336	
	V 35	578604	
	V 12 45° (PR-2B) ³⁾	574502	
	VG 14 45° (PR-2B) ³⁾	574536	
	V 15 45° (PR-2B) ³⁾	574504	
	VG 16 45° (PR-2B) ³⁾	574538	
V 18 45° (PR-2B) ³⁾	574506		
V 22 45° (PR-2B) ³⁾	574508		
V 28 45° (PR-2B) ³⁾	574510		
V 35 45° (PR-2B) ³⁾	574512		

Systém	Lisovací obrys	Obj.č.
SANHA-Press SOLAR Pressfittings Serie 12000/ Serie 13000	SA 12	578510
	SA 15	578514
	SA 18	578518
	SA 22	578520
	SA 28	578522
	M 12	578310
	M 15 ¹⁾	578312
	M 18 ¹⁾	578314
	M 22 ¹⁾	578316
	M 28	578318
	M 35	578390
	M 12 45° (PR-2B) ³⁾	574520
	M 15 45° (PR-2B) ³⁾	574522
	M 18 45° (PR-2B) ³⁾	574524
	M 22 45° (PR-2B) ³⁾	574526
	M 28 45° (PR-2B) ³⁾	574528
	M 35 45° (PR-2B) ³⁾	574530
	V 12	578324
	V 15 ¹⁾	578328
	V 18 ¹⁾	578332
	V 22 ¹⁾	578334
	V 28	578336
	V 35	578604
	V 12 45° (PR-2B) ³⁾	574502
	V 15 45° (PR-2B) ³⁾	574504
	V 18 45° (PR-2B) ³⁾	574506
	V 22 45° (PR-2B) ³⁾	574508
V 28 45° (PR-2B) ³⁾	574510	
V 35 45° (PR-2B) ³⁾	574512	
SANHA PURAPRESS Serie 8000	SA 12	578510
	SA 14	578512
	SA 15	578514
	SA 16	578516
	SA 18	578518
	SA 22	578520
	SA 28	578522
	M 12	578310
	M 15 ¹⁾	578312
	M 18 ¹⁾	578314
	M 22 ¹⁾	578316
	M 28	578318
	M 35	578390
	M 12 45° (PR-2B) ³⁾	574520
	M 15 45° (PR-2B) ³⁾	574522
	M 18 45° (PR-2B) ³⁾	574524
	M 22 45° (PR-2B) ³⁾	574526
	M 28 45° (PR-2B) ³⁾	574528
	M 35 45° (PR-2B) ³⁾	574530
	V 12	578324
	V 14	578326
	VG 14	578338
	V 15 ¹⁾	578328
	V 16	578330
	VG 16	578340
	V 18 ¹⁾	578332
	V 22 ¹⁾	578334
	V 28	578336
	V 35	578604
	V 12 45° (PR-2B) ³⁾	574502
	VG 14 45° (PR-2B) ³⁾	574536
	V 15 45° (PR-2B) ³⁾	574504
	VG 16 45° (PR-2B) ³⁾	574538
V 18 45° (PR-2B) ³⁾	574506	
V 22 45° (PR-2B) ³⁾	574508	
V 28 45° (PR-2B) ³⁾	574510	
V 35 45° (PR-2B) ³⁾	574512	
SANHA-Therm Serie 24000	SA 12	578510
	SA 15	578514
	SA 18	578518
	SA 22	578520
	SA 28	578522
	M 12	578310
	M 15 ¹⁾	578312
	M 18 ¹⁾	578314
	M 22 ¹⁾	578316
	M 28	578318
	M 35	578390
	M 12 45° (PR-2B) ³⁾	574520
	M 15 45° (PR-2B) ³⁾	574522
	M 18 45° (PR-2B) ³⁾	574524
	M 22 45° (PR-2B) ³⁾	574526
	M 28 45° (PR-2B) ³⁾	574528
	M 35 45° (PR-2B) ³⁾	574530
	V 12	578324
	V 15 ¹⁾	578328
	V 18 ¹⁾	578332
	V 22 ¹⁾	578334
	V 28	578336
	V 35	578604
	V 12 45° (PR-2B) ³⁾	574502
	V 15 45° (PR-2B) ³⁾	574504
	M 18 45° (PR-2B) ³⁾	574524
	M 22 45° (PR-2B) ³⁾	574526
	M 28 45° (PR-2B) ³⁾	574528
	M 35 45° (PR-2B) ³⁾	574530
	V 12	578324
	V 15 ¹⁾	578328
	V 18 ¹⁾	578332
	V 22 ¹⁾	578334
V 28	578336	
V 35	578604	
V 12 45° (PR-2B) ³⁾	574502	
V 15 45° (PR-2B) ³⁾	574504	
V 18 45° (PR-2B) ³⁾	574506	
V 22 45° (PR-2B) ³⁾	574508	
V 28 45° (PR-2B) ³⁾	574510	
V 35 45° (PR-2B) ³⁾	574512	

Systém	Lisovací obrys	Obj.č.
SANHA-Therm Industry Serie 28000	SA 12	578510
	SA 15	578514
	SA 18	578518
	SA 22	578520
	SA 28	578522
	M 12	578310
	M 15 ¹⁾	578312
	M 18 ¹⁾	578314
	M 22 ¹⁾	578316
	M 28	578318
	M 35	578390
	M 12 45° (PR-2B) ³⁾	574520
	M 15 45° (PR-2B) ³⁾	574522
	M 18 45° (PR-2B) ³⁾	574524
	M 22 45° (PR-2B) ³⁾	574526
	M 28 45° (PR-2B) ³⁾	574528
	M 35 45° (PR-2B) ³⁾	574530
	V 12	578324
	V 15 ¹⁾	578328
	V 18 ¹⁾	578332
	V 22 ¹⁾	578334
	V 28	578336
	V 35	578604
	V 12 45° (PR-2B) ³⁾	574502
	V 15 45° (PR-2B) ³⁾	574504
	V 18 45° (PR-2B) ³⁾	574506
	V 22 45° (PR-2B) ³⁾	574508
V 28 45° (PR-2B) ³⁾	574510	
V 35 45° (PR-2B) ³⁾	574512	
SANPRO THPRESS	TH 16	578352
	TH 20	578358
	TH 26	578362
	TH 32	578364
	U 40	578386
SATEC SK VITerm	TH 16	578352
	TH 18	578356
	TH 20	578358
	TH 26	578362
	TH 32	578364
Schwer Fittings AQUApress	M 12	578310
	M 15	578312
	M 18	578314
	M 22	578316
	M 28	578318
Seppelfricke VSH SudoPress C-Stahl Visu-Control	M 35	578390
	M 12 45° (PR-2B) ³⁾	574520
	M 15 45° (PR-2B) ³⁾	574522
	M 18 45° (PR-2B) ³⁾	574524
	M 22 45° (PR-2B) ³⁾	574526
	M 28 45° (PR-2B) ³⁾	574528
	M 35 45° (PR-2B) ³⁾	574530
	V 12	578324
	V 15	578328
	V 18	578332
Seppelfricke VSH SudoPress Edelstahl Visu-Control	V 22	578334
	V 28	578336
	V 35	578604
	V 12	578324
	V 15	578328
Seppelfricke VSH SudoPress Kupfer Visu-Control	V 18	578332
	V 22	578334
	V 28	578336
	V 35	578604
	V 15	578328
Seppelfricke VSH SudoPress Kupfer Gas Visu-Control	V 18	578332
	V 22	578334
	V 28	578336
	V 35	578604
	V 15	578328
Seppelfricke VSH SudoPress Kupfer Solar Visu-Control	V 18	578332
	V 22	578334
	V 28	578336
	V 35	578604
	V 15	578328
Seppelfricke SkinPress Visu-Control	TH 14	578348
	TH 16	578352
	TH 18	578356
	TH 20	578358
	TH 26	578362
THL 32	578368	
	TH 40	578624

Systémy s lisovacími tvarovkami pro instalace plynu smějí být lisovány pouze v tabulce žlutým podkladem označenými lisovacími kleštěmi/lisovacími kroužky. Dbejte národních předpisů.

¹⁾ Použit lze pouze lisovací kleště od označení „108“ (1. čtvrtletí 2008), „208“ (2. čtvrtletí 2008) atd. Označení je vyraženo na každé lisovací čelisti.

²⁾ K upnutí vhodných lisovacích vložek.

³⁾ K pohonu lisovacích kroužků (PR) jsou nutné mezikleště, viz. str. 142.

Způsobilost lisovacího nářadí REMS na systémy s lisovacími tvarovkami: Stav k 14.10.2016. Právě aktuální stav je možno zjistit na internetu:

www.rems.de → Ke stažení → Katalogy výrobků → REMS Katalog.

Lisovací kleště pro další systémy s lisovacími tvarovkami na vyžádání.

Lisovací kleště REMS Mini Lisovací kroužky REMS

Příslušenství k REMS Mini-Press ACC/ REMS Mini-Press 22 V ACC

Systém	Lisovací obrys	Obj.č.	
Seppelfricke VSH XPress C-Stahl	M 12	578310	
	M 15	578312	
	M 18 ¹⁾	578314	
	M 22	578316	
	M 28 ¹⁾	578318	
	M 35	578390	
	M 12 45° (PR-2B) ³⁾	574520	
	M 15 45° (PR-2B) ³⁾	574522	
	M 18 45° (PR-2B) ³⁾	574524	
	M 22 45° (PR-2B) ³⁾	574526	
	M 28 45° (PR-2B) ³⁾	574528	
	M 35 45° (PR-2B) ³⁾	574530	
	Seppelfricke VSH XPress Edelstahl	M 15	578312
		M 18 ¹⁾	578314
		M 22	578316
M 28 ¹⁾		578318	
M 35		578390	
M 15 45° (PR-2B) ³⁾		574522	
M 18 45° (PR-2B) ³⁾		574524	
M 22 45° (PR-2B) ³⁾		574526	
M 28 45° (PR-2B) ³⁾		574528	
M 35 45° (PR-2B) ³⁾		574530	
Seppelfricke VSH XPress Edelstahl gas		M 15	578312
		M 18 ¹⁾	578314
		M 22	578316
		M 28 ¹⁾	578318
		M 35	578390
	M 15 45° (PR-2B) ³⁾	574522	
	M 18 45° (PR-2B) ³⁾	574524	
	M 22 45° (PR-2B) ³⁾	574526	
	M 28 45° (PR-2B) ³⁾	574528	
	M 35 45° (PR-2B) ³⁾	574530	
	Seppelfricke VSH XPress Kupfer	M 12	578310
		M 15	578312
		M 18 ¹⁾	578314
		M 22	578316
		M 28 ¹⁾	578318
M 35		578390	
V 12 45° (PR-2B) ³⁾		574502	
V 15 45° (PR-2B) ³⁾		574504	
V 18 45° (PR-2B) ³⁾		574506	
V 22 45° (PR-2B) ³⁾		574508	
V 28 45° (PR-2B) ³⁾		574510	
V 35 45° (PR-2B) ³⁾		574512	
Seppelfricke VSH XPress Kupfer gas		M 15	578312
		M 18 ¹⁾	578314
		M 22	578316
	M 28 ¹⁾	578318	
	M 35	578390	
SESTA SESTA GAS	TH 14	578348	
	TH 16	578352	
	TH 20	578358	
	TH 26	578362	
	TH 32	578364	
SESTA sistema multistrato	H 16	578400	
	H 20	578406	
	TH 14	578348	
	TH 16	578352	
	TH 18	578356	
	TH 20	578358	
	TH 26	578362	
	TH 32	578364	
	TH 40	578624	
	U 16	578374	
U 20	578378		
SLOVARM PEX-THERM	U 16	578374	
	U 20	578378	
	H 26	578410	
	U 32	578382	
	H 16	578400	
	H 20	578406	
	H 26	578410	
	H 32	578412	
	SOMATHERM MULTIX	H 16	578400
		H 20	578406
H 26		578410	
H 32		578412	
TH 16		578352	
TH 20		578358	
TH 26		578362	
TH 32		578364	
U 16		578374	
U 20		578378	
SOMATHERM SomaPRESS	H 12	578396	
	H 16	578400	
	H 20	578406	
	H 25	578408	
	RFz 12	578490	
	RFz 16	578492	
	RFz 20	578494	
	RFz 25	578496	
	U 16	578374	
	U 20	578378	
U 25	578380		
STANDARD HIDRAULICA MultiStandard	U 16	578374	
	U 18	578376	
	U 20	578378	
	U 25	578380	
	U 32	578382	
U 40	578386		

Systém	Lisovací obrys	Obj.č.	
STELBI Polikraft	H 16	578400	
	H 20	578406	
	H 26	578410	
	TH 16	578352	
	TH 20	578358	
	TH 26	578362	
	TH 32	578364	
	TH 40	578624	
	U 16	578374	
	U 20	578378	
	STELBI Stelgas	TH 16	578352
		TH 20	578358
		TH 26	578362
	STPC STPEX	TH 16	578352
		TH 20	578358
TH 26		578362	
System WELCO-Gas	H 16 A	578420	
	H 20 A	578426	
	H 26 A	578430	
	H 32 A	578432	
System WELCO-Flex	H 14 A	578418	
	H 16 A	578420	
	H 17 A	578422	
	H 20 A	578426	
System WELCO-Teck	H 26 A	578430	
	H 32 A	578432	
	H 16 A	578420	
	H 20 A	578426	
TDM BRASS Serie 1600	H 26 A	578430	
	H 16	578400	
	H 18	578404	
	H 20	578406	
	H 25	578408	
	H 26	578410	
	H 32	578412	
	TH 16	578352	
	TH 18	578356	
	TH 20	578358	
	TH 25	578360	
	TH 26	578362	
	THL 32	578368	
	U 16	578374	
	U 18	578376	
U 20	578378		
U 25	578380		
C 26	578392		
U 32	578382		
TDM BRASS Serie 1700 (Gas)	TH 16	578352	
	TH 20	578358	
	TH 26	578362	
	THL 32	578368	
TERMICALINE Termipex	B 16	578468	
	B 20	578472	
	B 26	578474	
	B 32	578476	
	H 16	578400	
	H 20	578406	
	TH 16	578352	
	TH 20	578358	
	TH 26	578362	
	TH 32	578364	
U 16	578374		
U 20	578378		
TermoConcept TC-PRESS	Basic E01 ²⁾	578618	
THERMOLUTZ	H 14	578398	
	H 16	578400	
	TH 20	578358	
TE-SA TE-SA press serie 800	TH 14	578348	
	TH 16	578352	
	TH 18	578356	
	TH 20	578358	
	TH 26	578362	
	TH 32	578364	
	TH 40	578624	
	TH 14	578348	
	TH 16	578352	
	TH 18	578356	
TH 20	578358		
TH 25	578360		
TH 26	578362		
THL 32	578368		
TH 40	578624		
TIEMME AL-COBRAPEX Serie 1650	TH 14	578348	
	TH 16	578352	
	TH 18	578356	
	TH 20	578358	
	TH 25	578360	
TH 26	578362		
THL 32	578368		
TH 40	578624		
TIEMME Serie 1700 PE-X a pressare	RFz 12	578490	
	RFz 16	578492	
	RFz 20	578494	
	RFz 25	578496	
	RFz 32	578498	
TIEMME TIEMME Gas	TH 16	578352	
	TH 20	578358	
	TH 26	578362	
	THL 32	578368	
	TH 40	578624	
TIGRE ALPEX GÁS	TH 16	578352	
	TH 20	578358	
	TH 26	578362	
	TH 32	578364	
	TH 40	578624	
TKM Systemtechnik	TH 14	578348	
	TH 16	578352	
	TH 20	578358	
	TH 26	578362	
	TH 32	578364	
TH 40	578624		

Systém	Lisovací obrys	Obj.č.	
TRA	U 16	578374	
	MULTITRAPRESS	U 18	578376
		U 20	578378
		U 25	578380
		U 32	578382
	U 40	578386	
	TRA TRAPRESS	H 12	578396
H 16		578400	
H 20		578406	
H 25		578408	
H 32		578412	
RFz 12		578490	
RFz 16		578492	
RFz 20	578494		
RFz 25	578496		
RFz 32	578498		
TWEETOP	U 16	578374	
	U 20	578378	
	U 25	578380	
	U 32	578382	
	U 40	578386	
UNICAL AG MAX-MULTIPEX	U 16	578374	
	U 20	578378	
	H 26	578410	
	U 32	578382	
UNIDELTA DeltAll	TH 16	578352	
	TH 20	578358	
	TH 26	578362	
	TH 32	578364	
	TH 40	578624	
	H 16	578400	
	H 20	578406	
H 26	578410		
H 32	578412		
U 16	578374		
U 20	578378		
U 32	578382		
U 40	578386		
UNIDELTA DeitAll GAS	TH 16	578352	
	TH 20	578358	
	TH 26	578362	
	TH 32	578364	
	TH 40	578624	
	H 16	578400	
	H 20	578406	
	H 26	578410	
	H 32	578412	
	U 16	578374	
U 20	578378		
U 32	578382		
Uponor MLC	UP 14	578576	
	UP 16	578578	
	UP 18	578580	
	UP 20	578582	
	UP 25	578584	
Uponor MLC-D	UP 32	578586	
	U 40	578386	
	UP 16	578578	
	UP 20	578582	
Uponor MLC-G	UP 25	578584	
	UP 32	578586	
	UP 16	578578	
Uponor Uni Pipe PLUS	UP 20	578582	
	UP 25	578584	
	UP 32	578586	
	U 40	578386	
Valsir PEXAL	H 14	578398	
	H 16	578400	
	H 20	578406	
	H 26	578410	
	H 32 V	578602	
Valsir PEXAL Gas	H 14	578398	
	H 16	578400	
	H 20	578406	
	H 26	578410	
	H 32	578602	
Van Marcke Log. Tubipex	TH 16	578352	
	TH 17	578354	
	TH 20	578358	
	TH 26	578362	
	TH 32	578364	
	TH 40	578624	
	U 16	578374	
Van Marcke Log. Tubipress	M 12	578310	
	M 15	578312	
	M 18	578314	
	M 22	578316	
	M 28	578318	
	M 35	578390	
	M 12 45° (PR-2B) ³⁾	574520	
M 15 45° (PR-2B) ³⁾	574522		
M 18 45° (PR-2B) ³⁾	574524		
M 22 45° (PR-2B) ³⁾	574526		
M 28 45° (PR-2B) ³⁾	574528		
M 35 45° (PR-2B) ³⁾	574530		
Variotherm System TH	TH 11,6	578344	
	TH 16	578352	
	TH 20	578358	
Viega Fonterra	VX 12	578550	
	VP 14/15	578480	
	VP 16/17	578482	
	VP 20	578484	
	VP 25	578486	

Lisovací kleště REMS Mini Lisovací kroužky REMS

Príslušenství k REMS Mini-Press ACC/ REMS Mini-Press 22 V ACC

Systém	Lisovací obrys	Obj.č.	
Viega Pexfit	VX 16	578552	
	VX 20	578554	
	VX 25	578556	
Viega Pexfit Fosta G	VX 16	578552	
	VX 20	578554	
	VX 25	578556	
Viega Prestabo	V 12	578324	
	V 15	578328	
	V 18	578332	
	V 22	578334	
	V 28	578336	
	V 12 45° (PR-2B) ³⁾	574502	
	V 15 45° (PR-2B) ³⁾	574504	
	V 18 45° (PR-2B) ³⁾	574506	
	V 22 45° (PR-2B) ³⁾	574508	
	V 28 45° (PR-2B) ³⁾	574510	
	V 28 45° (PR-2B) ³⁾	574512	
	Viega Profipress	V 12	578324
VG 14		578338	
V 15		578328	
VG 16		578340	
V 18		578332	
V 22		578334	
V 28		578336	
V 35		578604	
V 12 45° (PR-2B) ³⁾		574502	
VG 14 45° (PR-2B) ³⁾		574536	
V 15 45° (PR-2B) ³⁾		574504	
VG 16 45° (PR-2B) ³⁾		574538	
V 18 45° (PR-2B) ³⁾		574506	
V 22 45° (PR-2B) ³⁾		574508	
V 28 45° (PR-2B) ³⁾		574510	
V 35 45° (PR-2B) ³⁾		574512	
Viega Profipress G		V 12	578324
		V 15	578328
	V 18	578332	
	V 22	578334	
	V 28	578336	
	V 35	578604	
	V 12 45° (PR-2B) ³⁾	574502	
	V 15 45° (PR-2B) ³⁾	574504	
	V 18 45° (PR-2B) ³⁾	574506	
	V 22 45° (PR-2B) ³⁾	574508	
	V 28 45° (PR-2B) ³⁾	574510	
	V 35 45° (PR-2B) ³⁾	574512	
Viega Profipress S	V 12	578324	
	V 15	578328	
	V 18	578332	
	V 22	578334	
	V 28	578336	
	V 35	578604	
	V 12 45° (PR-2B) ³⁾	574502	
	V 15 45° (PR-2B) ³⁾	574504	
	V 18 45° (PR-2B) ³⁾	574506	
	V 22 45° (PR-2B) ³⁾	574508	
	V 28 45° (PR-2B) ³⁾	574510	
	V 35 45° (PR-2B) ³⁾	574512	
Viega Profipress Therm	V 12	578324	
	V 15	578328	
	V 18	578332	
	V 22	578334	
	V 28	578336	
	V 35	578604	
	V 12 45° (PR-2B) ³⁾	574502	
	V 15 45° (PR-2B) ³⁾	574504	
	V 18 45° (PR-2B) ³⁾	574506	
	V 22 45° (PR-2B) ³⁾	574508	
	V 28 45° (PR-2B) ³⁾	574510	
	V 35 45° (PR-2B) ³⁾	574512	
Viega ProPress System USA	VUS 1/2" (OD 15,9mm)	578566	
	VUS 3/4" (OD 22,2mm)	578568	
	VUS 1" (OD 28,6mm)	578570	
	VUS 1 1/4" (OD 34,9mm)	578606	
	VUS 1 1/2" (OD 41,3mm)	578608	
Viega ProPress WATER System AUS	VAU 15 (OD 12,7mm)	578630	
	VAU 20 (OD 19,1mm)	578632	
	VAU 25 (OD 25,4mm)	578634	
	VAU 32 (OD 31,8mm)	578636	
	VAU 40 (OD 38,1mm)	578638	
Viega ProPressG GAS System AUS	VAU 15 (OD 12,7mm)	578630	
	VAU 20 (OD 19,1mm)	578632	
	VAU 25 (OD 25,4mm)	578634	
	VAU 32 (OD 31,8mm)	578636	
	VAU 40 (OD 38,1mm)	578638	
Viega Raxinox	VRX 16	578640	
	VRX 20	578642	
Viega Raxofix	VRX 16	578640	
	VRX 20	578642	
	VRX 25	578644	
	VRX 32	578646	
	VRX 40	578648	
Viega Sanfix	VP 16/17	578482	
	VP 20	578484	
	VP 25	578486	
	VP 32	578488	

Systém	Lisovací obrys	Obj.č.	
Viega Sanpress	V 12	578324	
	V 15	578328	
	V 18	578332	
	V 22	578334	
	V 28	578336	
	V 35	578604	
	V 12 45° (PR-2B) ³⁾	574502	
	V 15 45° (PR-2B) ³⁾	574504	
	V 18 45° (PR-2B) ³⁾	574506	
	V 22 45° (PR-2B) ³⁾	574508	
	V 28 45° (PR-2B) ³⁾	574510	
	V 35 45° (PR-2B) ³⁾	574512	
	Viega Sanpress Inox	V 15	578328
		V 18	578332
		V 22	578334
V 28		578336	
V 35		578604	
Viega Sanpress Inox G	V 15 45° (PR-2B) ³⁾	574504	
	V 18 45° (PR-2B) ³⁾	574506	
	V 22 45° (PR-2B) ³⁾	574508	
	V 28 45° (PR-2B) ³⁾	574510	
	V 35 45° (PR-2B) ³⁾	574512	
	V 15	578328	
	V 18	578332	
	V 22	578334	
	V 28	578336	
	V 35	578604	
Viessmann	TH 14	578348	
	TH 16	578352	
	TH 20	578358	
	TH 26	578362	
	TH 32	578364	
VINSAR PEX-AL-PEX	TH 16	578352	
	TH 20	578358	
	TH 26	578362	
	TH 32	578364	
VSH MultiPress	U 14	578372	
	U 16	578374	
	U 20	578378	
	U 25	578380	
	U 32	578382	
	U 40	578386	
	U 40	578386	
VSH SudoPress Carbon	V 12	578324	
	V 15	578328	
	V 18	578332	
	V 22	578334	
	V 28	578336	
	V 35	578604	
	V 35	578604	
VSH SudoPress Copper V	V 12	578324	
	V 14	578326	
	V 15	578328	
	V 16	578330	
	V 18	578332	
	V 22	578334	
	V 28	578336	
	V 35	578604	
	V 14	578326	
	V 16	578330	
VSH SudoPress Copper Gas	V 15	578328	
	V 16	578330	
	V 18	578332	
	V 22	578334	
	V 28	578336	
VSH SudoPress Copper Solar	V 14	578326	
	V 15	578328	
	V 16	578330	
	V 18	578332	
	V 22	578334	
VSH SudoPress Stainless	V 15	578328	
	V 18	578332	
	V 22	578334	
	V 28	578336	
	V 35	578604	
VSH SkinPress	TH 14	578348	
	TH 16	578352	
	TH 18	578356	
	TH 20	578358	
	TH 26	578362	
VSH SkinPress Gas	THL 32	578368	
	TH 40	578624	
	TH 16	578352	
	TH 20	578358	
	THL 32	578368	

Systém	Lisovací obrys	Obj.č.	
VSH XPress Carbon	M 12	578310	
	M 15	578312	
	M 18 ¹⁾	578314	
	M 22	578316	
	M 28 ¹⁾	578318	
	M 35	578390	
	M 12 45° (PR-2B) ³⁾	574520	
	M 15 45° (PR-2B) ³⁾	574522	
	M 18 45° (PR-2B) ³⁾	574524	
	M 22 45° (PR-2B) ³⁾	574526	
	M 28 45° (PR-2B) ³⁾	574528	
	M 35 45° (PR-2B) ³⁾	574530	
	VSH XPress Copper	M 12	578310
		M 15	578312
		M 18 ¹⁾	578314
M 22		578316	
M 28 ¹⁾		578318	
M 35		578390	
M 12 45° (PR-2B) ³⁾		574520	
M 15 45° (PR-2B) ³⁾		574522	
M 18 45° (PR-2B) ³⁾		574524	
M 22 45° (PR-2B) ³⁾		574526	
M 28 45° (PR-2B) ³⁾		574528	
M 35 45° (PR-2B) ³⁾		574530	
VSH XPress Copper GAS		M 15	578312
		M 18 ¹⁾	578314
		M 22	578316
	M 28 ¹⁾	578318	
	M 35	578390	
	VSH XPress Copper Solar	M 15	578312
		M 18 ¹⁾	578314
		M 22	578316
		M 28 ¹⁾	578318
		M 35	578390
		M 15 45° (PR-2B) ³⁾	574522
		M 18 45° (PR-2B) ³⁾	574524
		M 22 45° (PR-2B) ³⁾	574526
		M 28 45° (PR-2B) ³⁾	574528
		M 35 45° (PR-2B) ³⁾	574530
VSH XPress Stainless		M 15	578312
		M 18 ¹⁾	578314
		M 22	578316
		M 28 ¹⁾	578318
		M 35	578390
	M 15 45° (PR-2B) ³⁾	574522	
	M 18 45° (PR-2B) ³⁾	574524	
	M 22 45° (PR-2B) ³⁾	574526	
	M 28 45° (PR-2B) ³⁾	574528	
	M 35 45° (PR-2B) ³⁾	574530	
	VSH XPress Stainless Gas	M 15	578312
		M 18 ¹⁾	578314
		M 22	578316
		M 28 ¹⁾	578318
		M 35	578390
M 15 45° (PR-2B) ³⁾		574522	
M 18 45° (PR-2B) ³⁾		574524	
M 22 45° (PR-2B) ³⁾		574526	
M 28 45° (PR-2B) ³⁾		574528	
M 35 45° (PR-2B) ³⁾		574530	
Walter Meier Metalplast		U 16	578374
		U 18	578376
		U 20	578378
		U 25	578380
		U 32	578382
Watts MTR Art press	TH 16	578352	
	TH 20	578358	
	TH 26	578362	
	TH 32	578364	
	TH 32	578364	
WATTS RADIANT Watts WaterPEX	US 3/8"	578534	
	US 1/2"	578536	
	US 3/4"	578538	
	US 1"	578540	
	US 1 1/4"	578542	
WATTS RADIANT Watts RadiantPEX	US 3/8"	578534	
	US 1/2"	578536	
	US 3/4"	578538	
	US 1"	578540	
	US 1 1/4"	578542	
WATTS RADIANT Watts RadiantPEX-AL	U 16 (1/2")	578374	
	U 20 (3/4")	578378	
	U 25 (1")	578380	
	U 32 (1 1/4")	578382	
	U 40 (1 3/4")	578386	
Wavin Tigris K1	U 14	578372	
	U 16	578374	
	U 20	578378	
	U 25	578380	
	U 32	578382	
Wavin Tigris M1	U 40	578386	
	U 14	578372	
	U 16	578374	
	U 20	578378	
	U 25	578380	

Systémy s lisovacími tvarovkami pro instalace plynu smějí být lisovány pouze v tabulce žlutým podkladem označenými lisovacími kleštěmi/lisovacími kroužky. Dbejte národních předpisů.

¹⁾ Použit lze pouze lisovací kleště od označení „108“ (1. čtvrtletí 2008), „208“ (2. čtvrtletí 2008) atd. Označení je vyraženo na každé lisovací čelisti.

²⁾ K upnutí vhodných lisovacích vložek.

³⁾ K pohonu lisovacích kroužků (PR) jsou nutné mezikleště, viz. str. 142.

Způsobnost lisovacího nářadí REMS na systémy s lisovacími tvarovkami: Stav k 14.10.2016. Právě aktuální stav je možno zjistit na internetu:

www.rems.de → Ke stažení → Katalogy výrobků → REMS Katalog.

Lisovací kleště pro další systémy s lisovacími tvarovkami na vyžádání.

Systém	Lisovací obrys	Obj.č.
WeeConPress	M 12	578310
Alu	M 15	578312
	M 18	578314
	M 22	578316
	M 28	578318
	M 35	578390
	M 12 45° (PR-2B) ³⁾	574520
	M 15 45° (PR-2B) ³⁾	574522
	M 18 45° (PR-2B) ³⁾	574524
	M 22 45° (PR-2B) ³⁾	574526
	M 28 45° (PR-2B) ³⁾	574528
	M 35 45° (PR-2B) ³⁾	574530
	V 12	578324
	V 15	578328
	V 18	578332
	V 22	578334
	V 28	578336
	V 35	578604
	V 12 45° (PR-2B) ³⁾	574502
	V 15 45° (PR-2B) ³⁾	574504
	V 18 45° (PR-2B) ³⁾	574506
	V 22 45° (PR-2B) ³⁾	574508
	V 28 45° (PR-2B) ³⁾	574510
	V 35 45° (PR-2B) ³⁾	574512
	SA 12	578510
	SA 15	578514
	SA 18	578518
	SA 22	578520
	SA 28	578522
WeeConPress	M 12	578310
C-Stahl	M 15	578312
	M 18	578314
	M 22	578316
	M 28	578318
	M 35	578390
	M 12 45° (PR-2B) ³⁾	574520
	M 15 45° (PR-2B) ³⁾	574522
	M 18 45° (PR-2B) ³⁾	574524
	M 22 45° (PR-2B) ³⁾	574526
	M 28 45° (PR-2B) ³⁾	574528
	M 35 45° (PR-2B) ³⁾	574530
WeeConPress	M 12	578310
Inox	M 15	578312
	M 18	578314
	M 22	578316
	M 28	578318
	M 35	578390
	M 12 45° (PR-2B) ³⁾	574520
	M 15 45° (PR-2B) ³⁾	574522
	M 18 45° (PR-2B) ³⁾	574524
	M 22 45° (PR-2B) ³⁾	574526
	M 28 45° (PR-2B) ³⁾	574528
	M 35 45° (PR-2B) ³⁾	574530
WeeConPress	M 12	578310
Kupfer	M 15	578312
	M 18	578314
	M 22	578316
	M 28	578318
	M 35	578390
	M 12 45° (PR-2B) ³⁾	574520
	M 15 45° (PR-2B) ³⁾	574522
	M 18 45° (PR-2B) ³⁾	574524
	M 22 45° (PR-2B) ³⁾	574526
	M 28 45° (PR-2B) ³⁾	574528
	M 35 45° (PR-2B) ³⁾	574530

Systém	Lisovací obrys	Obj.č.
WeeConFlex	H 16	578400
MVR	H 20	578406
	H 26	578410
	H 32	578412
	U 40	578386
	TH 16	578352
	TH 20	578358
	TH 26	578362
	TH 32	578364
	TH 40	578624
WEM	U 16	578374
WIELAND	TH 14	578348
cuprotherm	TH 16	578352
CTX	TH 18	578356
	TH 20	578358
	TH 26	578362
WKS-Press	TH 14	578348
	TH 16	578352
	TH 17	578354
	TH 20	578358
	TH 26	578362
	TH 32	578364
	TH 40	578624
WÜRTH	TH 16	578352
Würth	TH 20	578358
	TH 26	578362
	HE 32	578370
	HEz 40	578532
XtraConnect	F 16	578456
	F 20	578460
	F 26	578462
	F 32	578464
	H 16	578400
	H 20	578406
	H 26	578410
	H 32	578412
	TH 16	578352
	TH 20	578358
	TH 26	578362
	TH 32	578364
	U 16	578374
	U 20	578378
(DN 26)	U 25	578380
	U 32	578382
	VP 16	578482
	VP 20	578484
	VP 32	578488
Zetaesse	TH 14	578348
Multistrato	TH 16	578352
EUROPEX	TH 18	578356
	TH 20	578358
	TH 26	578362
	TH 32	578364
	U 14	578372
	U 16	578374
	U 18	578376
	U 20	578378
Zetaesse	TH 14	578348
Multistrato	TH 16	578352
ISOPEX	TH 18	578356
	TH 20	578358
	TH 26	578362
	TH 32	578364
	U 14	578372
	U 16	578374
	U 18	578376
	U 20	578378

Systém	Lisovací obrys	Obj.č.
Zetaesse Rame	TH 14	578348
HydroSAN	TH 16	578352
	TH 20	578358
	U 14	578372
	U 16	578374
	U 20	578378
Zetaesse Rame	TH 14	578348
ThermoSAN	TH 16	578352
	TH 20	578358
	U 14	578372
	U 16	578374
	U 20	578378
ZEWOTHERM	TH 12	578346
	TH 16	578352
	TH 17	578354
	TH 18	578356
	TH 20	578358
	TH 26	578362
	TH 32	578364
	TH 40	578624
ZURN	US ¾"	578534
INDUSTRIES	US ½"	578536
ZURN PEX	US ¾"	578538
	US 1"	578540

Systémy s lisovanými tvarovkami pro instalace plynu směřují být lisovány pouze v tabulce žlutým podkladem označenými lisovacími kleštěmi/lisovacími kroužky. Dbejte národních předpisů.

- ¹⁾ Použit lze pouze lisovací kleště od označení „108“ (1. čtvrtletí 2008), „208“ (2. čtvrtletí 2008) atd. Označení je vyraženo na každé lisovací čelisti.
- ²⁾ K upnutí vhodných lisovacích vložek.
- ³⁾ K pohonu lisovacích kroužků (PR) jsou nutné mezikleště, viz. str. 142.

Způsobnost lisovacího nářadí REMS na systémy s lisovanými tvarovkami: Stav k 14.10.2016. Právě aktuální stav je možno zjistit na internetu:

www.rems.de → Ke stažení → Katalogy výrobků → REMS Katalog.

Lisovací kleště pro další systémy s lisovanými tvarovkami na vyžádání.

Příslušenství

Označení	Obj.č.
Mezikleště Mini Z1 k pohonu REMS lisovacích kroužků 45° (PR-2B)	578558
Kufřík z ocelového plechu s vložkou pro mezikleště Mini Z1 a mezikleště Z1, jakož i 6 kusů REMS lisovacích kroužků V 12–35 45° (PR-2B), příp. M 12–35 45° (PR-2B)	574516
Kufřík z ocelového plechu s vložkou pro 8 lisovacích kleští Mini/dělicích kleští Mini a přihrádka pro řezák na trubky do 42 mm	578295



REMS Mini dělicí kleště M

Příslušenství k REMS Mini-Press ACC/
REMS Mini-Press 22 V ACC

Vysoce zatížitelné dělicí kleště Mini M z kované a zvlášť kalené speciální oceli pro dělení závitových tyčí.

Ocel, nerezavějící ocel
do třídy pevnosti 4.8 (400 N/mm²) M 6–M 10

REMS Mini dělicí kleště M – dělí během pouhých 2 sekund!

Z kované a obzvláště tvrzené speciální oceli.

Otočné dělicí vložky pro dvojnásobnou životnost.

Dělicí vložky M s velice přesně na CNC obráběcích centrech zapracovaným obrysem závitů k přesnému vedení závitové tyče při procesu dělení. Díly kleští, dělicí vložky a speciálně vytvořené a vytvrzené stříhové hrany, rozměrově přesně zhotovené, pro dělení místo prakticky bez ořepů.

Závitovou tyč lze po provedeném dělení bez dodatečné úpravy zašroubovat do připojení závitů svěrky trubky nebo matice.

Dělicí zařízení vytvořeno jako lisovací kleště (**Patent EP 1 459 825, Patent US 7,284,330**). Obzvláště kompaktní konstrukce a nepatrná hmotnost dělicích kleští REMS Mini díky speciálnímu umístění připojení dělicích kleští (**Patent EP 1 952 948**). Do lisovacích čelistí zapuštěná zahlabení k jistému a bezpečnému vedení spojovacích přílozek pro lisování bez přesazení (**Patent EP 2 347 862**).

Pohon prostřednictvím REMS Mini-Press ACC a REMS Mini-Press 22 V ACC.

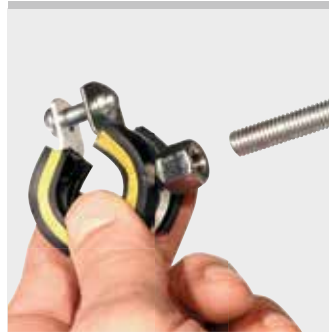
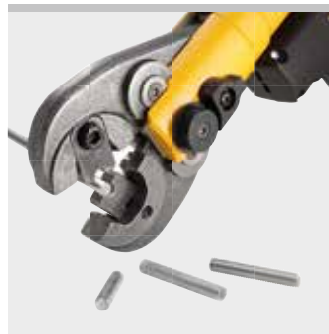

Kvalitní německý výrobek



Patent EP 1 952 948
Patent EP 1 459 825
Patent US 7,284,330
Patent EP 2 347 862

Rozsah dodávky

REMS Mini dělicí kleště M. Dělicí kleště s 1 párem otočných dělicích vložek na ocel, nerezavějící ocel, M 6–M 10. V kartonu.

Označení	pro závitové tyče	Obj.č.
REMS Mini dělicí kleště M 6	M 6	578620
REMS Mini dělicí kleště M 8	M 8	578621
REMS Mini dělicí kleště M 10	M 10	578622

Příslušenství

Označení	pro závitové tyče	Obj.č.
Dělicí vložky M 6, pár	M 6	571891
Dělicí vložky M 8, pár	M 8	571896
Dělicí vložky M 10, pár	M 10	571866
Kufr z ocelového plechu s vložkou pro 8 lisovacích kleští Mini/dělicích kleští Mini a přihrádka pro řezák na trubky do 42 mm		578295



Univerzální ruční radiální lis pro výrobu lisovaných spojení všech dostupných systémů s lisovanými tvarovkami.

Lisovaná spojení s plastovými a vrstvenými trubkami Ø 10–26 mm
Ø 3/8–1"

Kompletní sortiment lisovacích kleští REMS pro všechny běžné systémy s lisovanými tvarovkami, viz. str. 152–170.

**REMS Eco-Press – univerzální do Ø 26 mm.
V sekundě hotové, bezpečné lisování.**

Výhoda systému

Jen jeden druh lisovacích kleští pro všechny radiální lisy REMS (mimo REMS Mini-Press ACC, REMS Mini-Press 22V ACC) a vhodné radiální lisy jiných výrobců.

Všechny * označené lisovací kleště mají další připojení (**Patent EP 1 223 008, Patent US 6,739,172**) a pasují také do ručního radiálního lisu REMS Eco-Press. Díky tomu jednoduché, nákladově výhodné skladování.

Lisovací kleště pro všechny běžné systémy

Kompletní sortiment REMS lisovacích kleští pro všechny běžné systémy s lisovanými tvarovkami (strana 152–170). Vysoce zatížitelné lisovací kleště z kované a zvlášť kalené speciální oceli. Lisovací obrysy lisovacích kleští REMS jsou specifické pro daný systém a odpovídají lisovacím obrysům daného systému s lisovanými tvarovkami. Díky tomu bezvadné, systému odpovídající, bezpečné lisování.

Konstrukce

Kompaktní, praktické, lehké. Pohonné zařízení s krátkými trubkovými rameny váží jen 1,6 kg. Proto jej lze použít všude, volně z ruky, nad hlavou, na úzkých místech. Bezpečné usazení lisovacích kleští díky uzavření zajišťovacím kolíkem. Dělitelná trubková ramena pro individuální přizpůsobení délky páky podle rozdílné potřebné síly pro jednotlivé systémy s lisovanými tvarovkami.

Lisovací cyklus

Úplným uzavřením lisovacích kleští je vytvořeno bezvadné lisované spojení. Díky aretovatelnému koncovému dorazu zůstávají lisovací kleště až do otevření uzavřené. Proto je možná vizuální kontrola bezvadného lisovaného spojení (zcela uzavřené lisovací kleště).



Patent EP 1 223 008
Patent US 6,739,172



Kvalitní německý výrobek



Rozsah dodávky

REMS Eco-Press pohonné zařízení. Ruční radiální lis s aretovatelným koncovým dorazem pro výrobu lisovaných spojení plastových a vrstvených trubek Ø 10–26 mm, Ø 3/8–1". Pro pohon lisovacích kleští REMS. S dělitelnými trubkovými rameny. V balení ve smršťovací fólii.

	Obj.č.	
	574000	



Příslušenství

Označení	Obj.č.	
REMS lisovací kleště viz. str. 152–170.		
REMS dělicí kleště M pro závitové tyče viz. str. 173.		
Přenosná taška pro pohonné zařízení a 3 lisovací kleště	574436	
Kufřík z ocelového plechu s vložkou pro pohonné zařízení a 3 lisovací kleště	574430	



Univerzální, praktický přístroj na výrobu lisovaných spojení všech běžných systémů s lisovanými tvarovkami.

Lisovaná spojení \varnothing 10–108 (110) mm
 \varnothing $\frac{3}{8}$ –4"

Kompletní sortiment REMS lisovacích kleští/lisovacích kroužků pro všechny běžné systémy s lisovanými tvarovkami, viz. str. 152–170.

**REMS Power-Press SE – univerzální do \varnothing 110 mm.
V sekundě hotové, bezpečné lisování.
Automatické zajištění lisovacích kleští.**

Výhoda systému

Jen jeden druh lisovacích kleští / lisovacích kroužků pro všechny radiální lisy REMS (mimo REMS Mini-Press ACC, REMS Mini-Press 22V ACC) a vhodné radiální lisy jiných výrobců.

Všechny * označené lisovací kleště mají další připojení (**Patent EP 1 223 008, Patent US 6,739,172**) a pasují také do ručního radiálního lisu REMS Eco-Press. Díky tomu jednoduché, nákladově výhodné skladování.

Lisovací kleště/lisovací kroužky pro všechny běžné systémy

Kompletní sortiment REMS lisovacích kleští/lisovacích kroužků pro všechny běžné systémy s lisovanými tvarovkami (strana 152–170). Vysoce zatížitelné lisovací kleště / lisovací kroužky z kované a zvlášť kalené speciální oceli. Lisovací obrysy REMS lisovacích kleští/lisovacích kroužků jsou specifické pro daný systém a odpovídají lisovacím obrysům příslušných systémů s lisovanými tvarovkami. Díky tomu bezvadné, systému odpovídající, bezpečné lisování.

Konstrukce

Kompaktní, robustní, vhodné pro použití na stavbách. Malé rozměry, úzký tvar, pohonný stroj váží jen 4,7 kg. Díky tomu použitelný kdekoli, volně z ruky, nad hlavou, v úzkých místech. Spolehlivé usazení lisovacích kleští/mezikleští díky automatickému zajištění. Vhodné i pro lisovací kleště/lisovací kroužky jiných výrobců.

Lisovací cyklus v pulzním provozu

Pro pracovní, funkční a provozní bezpečnost. Úplným uzavřením lisovacích kleští je vytvořeno bezvadné lisované spojení. Lisovací kleště zůstávají až do přepnutí na zpětný běh zcela zavřené. Proto je možná vizuální kontrola bezvadného lisovaného spojení (zcela uzavřené lisovací kleště).

Pohon

Tunová posuvová a lisovací síla pro v sekundě hotové, bezvadné lisované spojení. Výkonný elektromechanický pohon s osvědčeným univerzálním motorem 450 W, převodovkou nevyžadující žádnou údržbu s bezpečnostní kluznou třecí spojkou a systémem posuvu s trapézovým závitovým vřetenem. Ochrana proti přetížení. Bezpečnostní spínač.



Tested by electrosuisse >>>

Kvalitní německý výrobek



Rozsah dodávky

REMS Power-Press SE Basic-Pack. Elektrický radiální lis pro výrobu lisovaných spojení \varnothing 10–108 (110) mm, \varnothing $\frac{3}{8}$ –4". K pohonu REMS lisovacích kleští/lisovacích kroužků a vhodných lisovacích kleští/lisovacích kroužků jiných výrobců. Bezpečné usazení lisovacích kleští díky automatickému zajištění. Elektromechanický pohon s osvědčeným univerzálním motorem 230 V, 50–60 Hz, 450 W, s převody pracujícími bez údržby, s bezpečnostní kluznou spojkou a systémem posuvu s trapézovým závitovým vřetenem, ochrana proti přetížení, s bezpečnostním spínačem. V pevném kufru z ocelového plechu.

	Obj.č.	
	572111	

Jiná napětí sítě na vyžádání.

Příslušenství

Označení	Obj.č.
REMS Power-Press SE pohonná jednotka	572101
REMS lisovací kleště / oka viz. str. 152–170.	
REMS dělicí kleště M pro závitové tyče viz. str. 173.	
REMS Kabelové nůžky pro elektrické kabely viz. str. 173.	
Kufr z ocelového plechu s vložkou	570280



REMS Power-Press

Elektrohydraulický radiální lis s vypínacím signálem

Univerzální, praktický elektrický nástroj s vypínacím signálem na výrobu lisovaných spojů všech běžných systémů s lisovanými tvarovkami.

Lisovaná spojení \varnothing 10–108 (110) mm
 \varnothing $\frac{3}{8}$ –4"

Kompletní sortiment REMS lisovacích kleští/lisovacích kroužků pro všechny běžné systémy s lisovanými tvarovkami, viz. str. 152–170.

REMS Power-Press – univerzální do \varnothing 110 mm.

V sekundě hotové, bezpečné lisování.

Automatické zajištění lisovacích kleští.

Výhoda systému

Jen **jedna** druh lisovacích kleští / lisovacích kroužků pro všechny radiální lisy REMS (mimo REMS Mini-Press ACC, REMS Mini-Press 22V ACC) a vhodné radiální lisy jiných výrobců.

Všechny * označené lisovací kleště mají další připojení (**Patent EP 1 223 008, Patent US 6,739,172**) a pasují také do ručního radiálního lisu REMS Eco-Press. Díky tomu jednoduché, nákladově výhodné skladování.

Lisovací kleště/lisovací kroužky pro všechny běžné systémy

Kompletní sortiment REMS lisovacích kleští/lisovacích kroužků pro všechny běžné systémy s lisovanými tvarovkami (strana 152–170). Vysoce zatížitelné lisovací kleště / lisovací kroužky z kované a zvláště kalené speciální oceli. Lisovací obrysy REMS lisovacích kleští/lisovacích kroužků jsou specifické pro daný systém a odpovídají lisovacím obrysům příslušných systémů s lisovanými tvarovkami. Díky tomu bezvadné, systému odpovídající, bezpečné lisování.

Konstrukce

Kompaktní, robustní, vhodné pro použití na stavbách. Malé rozměry, úzký tvar, pohonný stroj váží jen 4,7 kg. Díky tomu použitelný kdekoli, volně z ruky, nad hlavou, v úzkých místech. Optimální rozložení hmotnosti pro ovládání jednou rukou. Ergonomicky vytvořené tělo přístroje s prohlubněmi pro uchopení. Otočné uchycení lisovacích kleští. Spolehlivé usazení lisovacích kleští/mezikleští díky automatickému zajištění. Vhodné i pro lisovací kleště/lisovací kroužky jiných výrobců.

Lisovací cyklus v pulzním provozu

Pro pracovní, funkční a provozní bezpečnost. Úplným uzavřením lisovacích kleští je vytvořeno bezvadné lisované spojení. Akustický signál po úspěšném ukončeném lisovacím cyklu. Lisovací kleště zůstávají až do přepnutí na zpětný běh zcela zavřené. Proto je možná vizuální kontrola bezvadného lisovaného spojení (zcela uzavřené lisovací kleště).

Pohon

Tunová posuvná a lisovací síla pro v sekundě hotové, bezvadné lisované spojení. Výkonný elektrohydraulický pohon s osvědčeným univerzálním motorem 450 W, robustní planetovou převodovkou, mimoosým pístovým čerpadlem a kompaktním vysokovýkonným hydraulickým systémem. Bezpečnostní spínač.



Patent EP 1 223 008
Patent US 6,739,172

Tested by electro-suisse >>>

Kvalitní německý výrobek



Rozsah dodávky

REMS Power-Press Basic-Pack. Elektrohydraulický radiální lis s vypínacím signálem pro výrobu lisovaných spojů \varnothing 10–108 (110) mm, \varnothing $\frac{3}{8}$ –4". K pohonu REMS lisovacích kleští/lisovacích kroužků a vhodných lisovacích kleští/lisovacích kroužků jiných výrobců. Bezpečné usazení lisovacích kleští díky automatickému zajištění. Elektrohydraulický pohon s osvědčeným univerzálním motorem 230 V, 50–60 Hz, 450 W, s převody pracujícími bez údržby, s bezpečnostní kluznou spojkou a systémem posuvu s trapézovým zavítočným vřetenem, s bezpečnostním spínačem. V pevném kufru z ocelového plechu.

	Obj.č.
	577011

Jiná napětí sítě na vyžádání.

Příslušenství

Označení	Obj.č.
REMS Power-Press pohonná jednotka	577001
REMS lisovací kleště / oka viz. str. 152–170.	
REMS dělicí kleště M pro závitové tyče viz. str. 173.	
REMS Kabelové nůžky pro elektrické kabely viz. str. 173.	
Kufr z ocelového plechu s vložkou	570280



REMS Power-Press ACC

Elektrohydraulický radiální lis s nuceným chodem

Univerzální, praktický elektrický nástroj s nuceným chodem na výrobu lisovaných spojení všech běžných systémů s lisovanými tvarovkami.

Lisovaná spojení \varnothing 10–108 (110) mm
 \varnothing $\frac{3}{8}$ –4"

Kompletní sortiment REMS lisovacích kleští/lisovacích kroužků pro všechny běžné systémy s lisovanými tvarovkami, viz. str. 152–170.

REMS Power-Press ACC – univerzální do \varnothing 110 mm. S nuceným chodem. V sekundě hotové, bezpečně lisování. Automatické vypínání. Automatické zajištění lisovacích kleští.

Výhoda systému

Jen jeden druh lisovacích kleští / lisovacích kroužků pro všechny radiální lisy REMS (mimo REMS Mini-Press ACC, REMS Mini-Press 22V ACC) a vhodné radiální lisy jiných výrobců.

Všechny * označené lisovací kleště mají další připojení (**Patent EP 1 223 008, Patent US 6,739,172**) a pasují také do ručního radiálního lisu REMS Eco-Press. Díky tomu jednoduché, nákladově výhodné skladování.

Lisovací kleště/lisovací kroužky pro všechny běžné systémy

Kompletní sortiment REMS lisovacích kleští/lisovacích kroužků pro všechny běžné systémy s lisovanými tvarovkami (strana 152–170). Vysoce zatížitelné lisovací kleště / lisovací kroužky z kované a zvláště kalené speciální oceli. Lisovací obrysy REMS lisovacích kleští/lisovacích kroužků jsou specifické pro daný systém a odpovídají lisovacím obrysům příslušných systémů s lisovanými tvarovkami. Díky tomu bezvadné, systému odpovídající, bezpečné lisování.

Konstrukce

Kompaktní, robustní, vhodné pro použití na stavbách. Malé rozměry, úzký tvar, pohonný stroj váží jen 4,7 kg. Díky tomu použitelný kdekoli, volně z ruky, nad hlavou, v úzkých místech. Optimální rozložení hmotnosti pro ovládání jednou rukou. Ergonomicky vytvořené tělo přístroje s prohlubněmi pro uchopení. Otočné uchycení lisovacích kleští. Spolehlivé usazení lisovacích kleští/mezikleští díky automatickému zajištění. Vhodné i pro lisovací kleště/lisovací kroužky jiných výrobců.

Lisovací cyklus v pulzním provozu s ACC

Pro pracovní, funkční a provozní bezpečnost. Automatický zpětný chod po ukončeném lisovacím cyklu (nucený chod).

Pohon

Tunová posuvná a lisovací síla pro v sekundě hotové, bezvadné lisované spojení. Výkonný elektrohydraulický pohon s osvědčeným univerzálním motorem 450 W, robustní planetovou převodovkou, mimoosým pístovým čerpadlem a kompaktním vysokovýkonným hydraulickým systémem. Bezpečnostní spínač.



Tested by electrosuisse >>>

Kvalitní německý výrobek



Rozsah dodávky

REMS Power-Press ACC Basic-Pack. Elektrohydraulický radiální lis s nuceným chodem pro výrobu lisovaných spojení \varnothing 10–108 (110) mm, \varnothing $\frac{3}{8}$ –4". K pohonu REMS lisovacích kleští/lisovacích kroužků a vhodných lisovacích kleští/lisovacích kroužků jiných výrobců. Bezpečné usazení lisovacích kleští díky automatickému zajištění. Elektrohydraulický pohon s osvědčeným univerzálním motorem 230 V, 50–60 Hz, 450 W, s převody pracujícími bez údržby, s bezpečnostní kluznou spojkou a systémem posuvu s trapezovým zavítočným vřetenem, s bezpečnostním spínačem. V pevném kufru z ocelového plechu.

	Obj.č.	
	577010	

Jiná napětí sítě na vyžádání.

Příslušenství

Označení	Obj.č.
REMS Power-Press ACC pohonná jednotka	577000
REMS lisovací kleště / oka viz. str. 152–170.	
REMS dělicí kleště M pro závitové tyče viz. str. 173.	
REMS Kabelové nůžky pro elektrické kabely viz. str. 173.	
Kufr z ocelového plechu s vložkou	570280



Univerzální, výkonný elektrický nástroj s nuceným chodem na výrobu lisovaných spojů všech běžných systémů s lisovanými tvarovkami.

Lisovaná spojení \varnothing 10–108 (110) mm
 \varnothing $\frac{3}{8}$ –4"

Kompletní sortiment REMS lisovacích kleští/lisovacích kroužků/lisovacích kroužků XL pro všechny běžné systémy s lisovanými tvarovkami, viz. str. 152–170.

REMS Power-Press XL ACC – univerzální do \varnothing 110 mm. Lisování do \varnothing 110 mm v jen jedné pracovní operaci. Superrychlé, např. Geberit Mapress Nerezová ocel \varnothing 108 mm jen za 15 s. Automatické vypínání. Automatické zajištění lisovacích kleští.

Výhoda systému

Jen jeden druh lisovacích kleští / lisovacích kroužků pro všechny radiální lisy REMS (mimo REMS Mini-Press ACC, REMS Mini-Press 22V ACC) a vhodné radiální lisy jiných výrobců.

Všechny * označené lisovací kleště mají další připojení (Patent EP 1 223 008, Patent US 6,739,172) a pasují také do ručního radiálního lisu REMS Eco-Press. Díky tomu jednoduché, nákladově výhodné skladování.

Lisovací kleště/lisovací kroužky pro všechny běžné systémy

Kompletní sortiment REMS lisovacích kleští/lisovacích kroužků/lisovacích kroužků XL pro všechny běžné systémy s lisovanými tvarovkami (strana 152–170). Vysoce zatížitelné lisovací kleště / lisovací kroužky XL z houževnaté a zvlášť kalené speciální oceli. Lisovací obrysy REMS lisovacích kleští/lisovacích kroužků/lisovacích kroužků XL jsou specifické pro daný systém a odpovídají lisovacím obrysům příslušných systémů s lisovanými tvarovkami. Díky tomu bezvadné, systému odpovídající, bezpečné lisování.

Konstrukce

Kompaktní, robustní, vhodné pro použití na stavbách. Malé rozměry, úzký tvar, pohonný stroj váží jen 5,5 kg. Dlouhý pracovní zdvih pro lisování v jednom pracovním kroku, ideální pro velké rozměry. Superrychlé, např. Geberit Mapress Nerezová ocel \varnothing 108 mm jen za 15 s. Ergonomicky tvarované tělo s měkkým uchopením a prohlubní na rukojeti. Otočné uchycení lisovacích kleští. Spolehlivé usazení lisovacích kleští/mezikleští díky automatickému zajištění. Vhodné i pro lisovací kleště/lisovací kroužky jiných výrobců. Nastavitelná ochrana proti zásahu.

Lisovací cyklus v pulzním provozu s ACC

Pro pracovní, funkční a provozní bezpečnost. Automatický zpětný chod po ukončeném lisovacím cyklu (nucený chod).

Pohon

Tunová posuvná a lisovací síla pro v sekundě hotové, bezvadné lisované spojení. Výkonný elektrohydraulický pohon s osvědčeným univerzálním motorem 450 W, robustní planetovou převodovkou, mimoosým pístovým čerpadlem a kompaktním vysokovýkonným hydraulickým systémem. Bezpečnostní spínač.

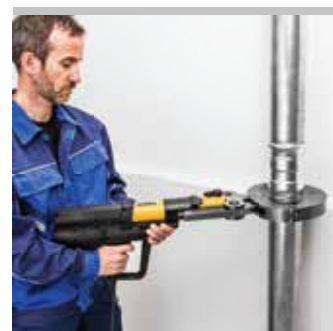

Kvalitní německý výrobek

Tested by electrosuisse

Rozsah dodávky

REMS Power-Press XL ACC Basic-Pack. Elektrohydraulický radiální lis s nuceným chodem pro výrobu lisovaných spojů \varnothing 10–108 (110) mm, \varnothing $\frac{3}{8}$ –4". K pohonu REMS lisovacích kleští/lisovacích kroužků/lisovacích kroužků XL a vhodných lisovacích kleští/lisovacích kroužků jiných výrobců. Bezpečné usazení lisovacích kleští díky automatickému zajištění. Elektrohydraulický pohon s osvědčeným univerzálním motorem 230 V, 50–60 Hz, 450 W, s převody pracujícími bez údržby, s bezpečnostní kluznou spojkou a systémem posuvu s trapézovým zavítovým vřetenem, s bezpečnostním spínačem. V přepravní bedně.

	Obj.č.
	579010

Jiná napětí sítě na vyžádání.

Příslušenství

Označení	Obj.č.
REMS Power-Press XL ACC pohonná jednotka	579000
Mezikleště Z6 XL k pohonu lisovacích kroužků REMS XL 64,0–108,0 (PR-3S)	579120
Mezikleště pro jiné REMS lisovací kroužky viz. str. 170.	
REMS lisovací kleště/lisovací kroužky/lisovací kroužky XL viz. str. 152–170.	
REMS dělicí kleště M pro závitové tyče viz. str. 173.	
REMS Kabelové nůžky pro elektrické kabely viz. str. 173.	
Přepravní bedna s vložkami a praktickými držadly	579240





XXL

REMS Akku-Press

Akumulátorový radiální lis s vypínacím signálem

Univerzální, praktický elektrický nástroj s vypínacím signálem pro výrobu lisovaných spojení všech běžných systémů s lisovanými tvarovkami. Pro akumulátorový a síťový provoz.

Lisovaná spojení Ø 10–108 (110) mm / Ø 3/8–4"

Kompletní sortiment REMS lisovacích kleští/lisovacích kroužků pro všechny běžné systémy s lisovanými tvarovkami, viz. str. 152–170.

REMS Akku-Press – univerzální do Ø 110 mm.

V sekundě hotové, bezpečné lisování.

Automatické zajištění lisovacích kleští.

Výhoda systému

Jen **jeden** druh lisovacích kleští / lisovacích kroužků pro všechny radiální lisy REMS (mimo REMS Mini-Press ACC, REMS Mini-Press 22V ACC) a vhodné radiální lisy jiných výrobců.

Všechny * označené lisovací kleště mají další připojení (**Patent EP 1 223 008, Patent US 6,739,172**) a pasují také do ručního radiálního lisu REMS Eco-Press. Díky tomu jednoduché, nákladově výhodné skladování.

Lisovací kleště/lisovací kroužky pro všechny běžné systémy

Viz strana 152–170.

Konstrukce

Kompaktní, robustní, lehká. Pohonná jednotka s akumulátorem váží jen 4,3 kg. Díky tomu použitelná kdekoli, volně z ruky, nad hlavou, v úzkých místech. Optimální rozložení hmotnosti pro ovládání jednou rukou. Ergonomický kryt s prohlubněmi pro uchopení. Integrovaná LED-pracovní svítidla k osvětlení pracovního místa. Otočné uchycení lisovacích kleští. Spolehlivé usazení lisovacích kleští/mezikleští díky automatickému zajištění. Vhodné i pro lisovací kleště/lisovací kroužky jiných výrobců. Pro akumulátorový a síťový provoz. Elektronická kontrola stavu nabití s ochranou proti úplnému vybití a ukazatelem stavu nabití s 2-barevnými LED.

Lisovací cyklus v pulzním provozu

Pro pracovní, funkční a provozní bezpečnost. Úplným uzavřením lisovacích kleští je vytvořeno bezvadné lisované spojení. Akustický signál po úspěšném ukončení lisovacího cyklu. Lisovací kleště zůstávají až do přepnutí na zpětný běh zcela zavřené. Proto je možná vizuální kontrola bezvadného lisovaného spojení (zcela uzavřené lisovací kleště).

Pohon

Tunová posuvná a lisovací síla pro v sekundě hotové, bezvadné lisované spojení. Výkonný elektrohydraulický pohon s výkonným akumulátorovým motorem s vysokou tažnou silou 14,4 V, 380 W výkonu, robustní planetovou převodovkou, mimoosým pístovým čerpadlem a kompaktním vysokovýkonným hydraulickým systémem. Bezpečnostní spínač.

Akumulátorový nebo síťový provoz

Li-Ion PLUS technologie. Vysoce zatížitelný akumulátor Li-Ion 14,4 V s kapacitou 3,0 Ah, pro dlouhou dobu provozu. Vysokovýkonný a lehký. Akumulátor Li-Ion 14,4 V, 3,0 Ah pro více jak 270 zalisování na Viega Profipress DN 15 na jedno nabití akumulátoru. Ochrana proti hlubokému vybití a přebíjení se sledováním a kontrolou jednotlivých článků. Sledování a kontrola teploty během procesu nabíjení. Rozsah pracovní teploty –10 až +60 °C. Žádný paměťový efekt pro maximální výkon akumulátoru. Rychlonabíječka pro krátké doby nabíjení. Zdroj napětí Li-Ion 230V/14,4V pro síťový provoz 230V namísto akumulátoru Li-Ion 14,4 V, jako příslušenství.

Rozsah dodávky

REMS Akku-Press Basic-Pack. Akumulátorový radiální lis s vypínacím signálem pro výrobu lisovaných spojení Ø 10–108 (110) mm, Ø 3/8–4". K pohonu REMS lisovacích kleští/lisovacích kroužků a vhodných lisovacích kleští/lisovacích kroužků jiných výrobců. Bezpečné usazení lisovacích kleští díky automatickému zajištění. Elektrohydraulický pohon s akumulátorovým motorem 14,4 V, 380 W, robustní planetovou převodovkou, mimoosým pístovým čerpadlem a kompaktním vysokovýkonným hydraulickým systémem. Bezpečnostní spínač. Integrovaná LED-pracovní svítidla. Akumulátor Li-Ion 14,4 V, 3,0 Ah, rychlonabíječka Li-Ion/Ni-Cd 230 V, 50–60 Hz, 65 W. V pevném kufru z ocelového plechu.

	Obj.č.
	571013

Jiná napětí sítě na vyžádání.

Příslušenství

Označení	Obj.č.
REMS lisovací kleště / oka viz. str. 152–170.	
REMS dělicí kleště M pro závitové tyče viz. str. 173.	
REMS Kabelové nůžky pro elektrické kabely viz. str. 173.	
REMS Akku-Press pohonný stroj , bez akumulátoru	571003
Akumulátor Li-Ion 14,4 V, 3,0 Ah	571555
Rychlonabíječka Li-Ion/Ni-Cd 230 V, 50–60 Hz, 65 W	571560
Síťový zdroj Li-Ion 230V/14,4V pro síťový provoz 230V místo akumulátoru Li-Ion 14,4 V	571565
Kufr z ocelového plechu s vložkou	571290
REMS akumulátorová LED-svítidla viz strana 95	175200



Tested by electrosuisse >>>

Kvalitní německý výrobek



Univerzální, praktický elektrický nástroj s nuceným chodem pro výrobu lisovaných spojení všech běžných systémů s lisovanými tvarovkami. Pro akumulátorový a síťový provoz.

Lisovaná spojení Ø 10–108 (110) mm / Ø 3/8–4"

Kompletní sortiment REMS lisovacích kleští/lisovacích kroužků pro všechny běžné systémy s lisovanými tvarovkami, viz. str. 152–170.

REMS Akku-Press ACC – univerzální do Ø 110 mm. S nuceným chodem.

V sekundě hotové, bezpečné lisování.

Automatické zajištění lisovacích kleští.

Výhoda systému

Jen jeden druh lisovacích kleští / lisovacích kroužků pro všechny radiální lisy REMS (mimo REMS Mini-Press ACC, REMS Mini-Press 22V ACC) a vhodné radiální lisy jiných výrobců.

Všechny * označené lisovací kleště mají další připojení (**Patent EP 1 223 008, Patent US 6,739,172**) a pasují také do ručního radiálního lisu REMS Eco-Press. Díky tomu jednoduché, nákladově výhodné skladování.

Lisovací kleště/lisovací kroužky pro všechny běžné systémy

Viz strana 152–170.

Konstrukce

Kompaktní, robustní, lehká. Pohonná jednotka s akumulátorem váží jen 4,3 kg. Díky tomu použitelná kdekoli, volně z ruky, nad hlavou, v úzkých místech. Optimální rozložení hmotnosti pro ovládání jednou rukou. Ergonomický kryt s prohlubněmi pro uchopení. Integrovaná LED-pracovní svítidla k osvětlení pracovního místa. Otočné uchycení lisovacích kleští. Spolehlivé usazení lisovacích kleští/mezikleští díky automatickému zajištění. Vhodné i pro lisovací kleště/lisovací kroužky jiných výrobců. Pro akumulátorový a síťový provoz. Elektronická kontrola stavu nabití s ochranou proti úplnému vybití a ukazatelem stavu nabití s 2-barevnými LED.

Lisovací cyklus v pulzním provozu s ACC

Pro pracovní, funkční a provozní bezpečnost. Automatický zpětný chod po ukončeném lisovacím cyklu (nucený chod).

Pohon

Tunová posuvná a lisovací síla pro v sekundě hotové, bezvadné lisované spojení. Výkonný elektrohydraulický pohon s výkonným akumulátorovým motorem s vysokou tažnou silou 14,4 V, 380 W výkonu, robustní planetovou převodovkou, mimoosým pístovým čerpadlem a kompaktním vysokovýkonným hydraulickým systémem. Bezpečnostní spínač.

Akumulátorový nebo síťový provoz

Li-Ion technologie. Vysoce zatížitelný akumulátor Li-Ion 14,4 V s kapacitou 3,0 Ah, pro dlouhou dobu provozu. Vysokovýkonný a lehký. Akumulátor Li-Ion 14,4 V, 3,0 Ah pro více jak 270 zalisování na Viega Profipress DN 15 na jedno nabití akumulátoru. Ochrana proti hlubokému vybití a přebíjení se sledováním a kontrolou jednotlivých článků. Sledování a kontrola teploty během procesu nabíjení. Rozsah pracovní teploty –10 až +60 °C. Žádný paměťový efekt pro maximální výkon akumulátoru. Rychlonabíječka pro krátké doby nabíjení. Zdroj napětí Li-Ion 230 V/14,4 V pro síťový provoz 230 V namísto akumulátoru Li-Ion 14,4 V, jako příslušenství.

Rozsah dodávky

REMS Akku-Press ACC Basic-Pack. Akumulátorový radiální lis s nuceným chodem pro výrobu lisovaných spojení Ø 10–108 (110) mm, Ø 3/8–4". K pohonu REMS lisovacích kleští/lisovacích kroužků a vhodných lisovacích kleští/lisovacích kroužků jiných výrobců. Bezpečné usazení lisovacích kleští díky automatickému zajištění. Elektrohydraulický pohon s akumulátorovým motorem 14,4 V, 380 W, robustní planetovou převodovkou, mimoosým pístovým čerpadlem a kompaktním vysokovýkonným hydraulickým systémem. Bezpečnostní spínač. Integrovaná LED-pracovní svítidla. Akumulátor Li-Ion 14,4 V, 3,0 Ah, rychlonabíječka Li-Ion/Ni-Cd 230 V, 50–60 Hz, 65 W. V pevném kufru z ocelového plechu.

	Obj.č.
	571014

Jiná napětí sítě na vyžádání.

Příslušenství

Označení	Obj.č.
REMS lisovací kleště / oka viz. str. 152–170.	
REMS dělicí kleště M pro závitové tyče viz. str. 173.	
REMS Kabelové nůžky pro elektrické kabely viz. str. 173.	
REMS Akku-Press ACC pohonný stroj, bez akumulátoru	571004
Akumulátor Li-Ion 14,4 V, 3,0 Ah	571555
Rychlonabíječka Li-Ion/Ni-Cd 230 V, 50–60 Hz, 65 W	571560
Síťový zdroj Li-Ion 230 V/14,4 V pro síťový provoz 230 V místo akumulátoru Li-Ion 14,4 V	571565
Kufr z ocelového plechu s vložkou	571290
REMS akumulátorová LED-svítidla viz strana 95	175200



Tested by electrosuisse >>>

Kvalitní německý výrobek



pro všechny běžné systémy s lisovanými tvarovkami

Vyberte si Vaše lisovací kleště REMS/ lisovací kroužky REMS sami!

Vyhledejte k tomu požadovaný systém s lisovanými tvarovkami v následující tabulce a zvolte Vám požadovanou potřebnou velikost lisovacích kleští/lisovacích kroužků. Pověšme si toho, že systémy s lisovanými tvarovkami pro instalace plynu smí být lisovány pouze v tabulce žlutým podkladem označenými lisovacími kleštěmi/lisovacími kroužky REMS. K pohonu lisovacích kroužků REMS (PR) jsou nutné mezikleště (strana 170).

Vysoce zatížitelné lisovací kleště / lisovací kroužky z kované a zvlášť kalené speciální oceli. Lisovací obrysy REMS lisovacích kleští/lisovacích kroužků jsou specifické pro daný systém a odpovídají lisovacím obrysům příslušných systémů s lisovanými tvarovkami. Díky tomu bezvadné, bezpečné, systémově konformní lisování. Lisovací čelisti lisovacích kleští/lisovacích kroužků s precizně vypracovanými a na CNC-obráběcích centrech strojově přesně zaohleným lisovacím obrysem. Díky tomu nižší výrobní tolerance.

Pohon prostřednictvím všech radiálních lisů REMS (mimo REMS Mini-Press ACC, REMS Mini-Press 22 V ACC) a vhodnými radiálními lisovacími systémy jiných výrobců. Všechny lisovací kleště označené * mají další připojení (**Patent EP 1 223 008, Patent US 6,739,172**) pro manuální pohon prostřednictvím ručního radiálního lisu REMS Eco-Press. Čtěte a dodržujte pokyny výrobce/dodavatele systémů pro instalaci a montáž.

REMS lisovací kleště

REMS lisovací kleště se 2 výklopnými monoblokovými lisovacími čelistmi. Nejprodávanejší standardní provedení. REMS lisovací kleště ACz, Fz, RFz, RFlz s ozubením zabraňují tvorbě ořepů na lisovacím pouzdrů (**Patent EP 2 027 971**).

REMS lisovací kleště (4G)

REMS lisovací kleště (4G) se 2 kloubovými výklopnými, paralelně vedenými lisovacími segmenty pro přímočaré lisování středně velkých dimenzí.

REMS lisovací kleště (S)

REMS lisovací kleště (S) s jedním pevným a dvěma kloubovými výklopnými lisovacími segmenty, pro středně velké dimenze.

REMS lisovací kroužek (PR-3S)

Lisovací kroužek (PR-3S) REMS s 3-mi na kloubovém kroužku vedenými výklopnými lisovacími segmenty pro lisování velkých dimenzí s vysokými požadavky. Optimální lisování díky radiálně řízenému pohybu lisovacích segmentů, s mezikleštěmi.

REMS lisovací kroužek (PR-3B)

REMS lisovací kroužek (PR-3B) s 3-mi lisovacími čelistmi pro náročná lisování velkých rozměrů. Optimální lisování díky radiálně řízenému pohybu lisovacích čelistí, s mezikleštěmi.

REMS lisovací kroužek 45° (PR-2B)

REMS lisovací kroužek 45° (PR-2B), se 2 lisovacími čelistmi, pro bezpečné nasazení lisovacích čelistí na špatně přístupných místech díky šikmé poloze v úhlu 45° (**Patent EP 2 774 725**). Pohon pomocí mezikleští.

Zpětné dosledování dle EN 1775:2007

REMS lisovací kleště / lisovací kroužky s lisovacím obrysem F, M, V, SA, B, RN a UP mají vždy vytvořeno specifické značení v lisovacím obrysu, které po ukončení lisovacího cyklu zanechá trvalý otisk přímo na lisované tvarovce. Toto umožňuje uživateli také po ukončení lisování přezkoumat, zda byly pro vytvoření lisovaného spoje použity vhodné lisovací kleště.

Tímto zpětným dosledováním splňuje REMS doporučení evropské normy EN 1775:2007 pro instalace lisovaných systémů na plyn.

Úmluvy o převzetí záruk

Viz . strana 172.

Potvrzení způsobilosti

Viz . strana 171.



Patent EP 1 223 008
Patent US 6,739,172



Kvalitní německý výrobek



REMS lisovací kleště

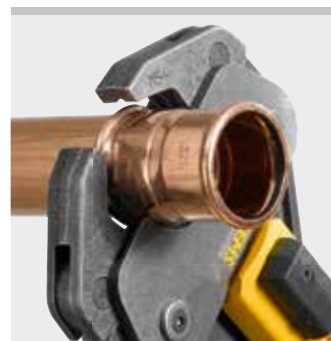

REMS lisovací kleště (4G)



REMS lisovací kleště (S)



REMS lisovací kroužek (PR-3S)



REMS lisovací kroužek (PR-3B)

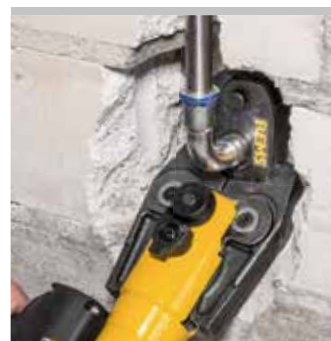

REMS lisovací kroužek 45° (PR-2B)
Patent EP 2 774 725

Lisovací kleště REMS

Lisovací kroužky REMS

Příslušenství pro radiální lisy REMS (mimo REMS Mini-Press ACC, REMS Mini-Press 22V ACC) a vhodných radiálních lisů jiných výrobců



Lisovací kleště s ozubením
Patent EP 2 027 971



Příklad lisovacích kleští REMS M:
Otisk "M" na zalisované tvarovce pro
zpětné dosledování dle EN 1775:2007

Lisovací kleště REMS Lisovací kroužky REMS

Příslušenství pro radiální lisu REMS (mimo REMS Mini-Press ACC,
REMS Mini-Press 22 V ACC) a vhodných radiálních lisů jiných výrobců

Systém	Lisovací obrys	Obj.č.	
AC-FIX PRESS (Global Piping Systems)	H 12*	570300	
	H 16*	570320	
	H 20*	570350	
	H 25*	570360	
	H 32	570380	
	RFz 12*	571320	
	RFz 16*	571325	
	RFz 20*	571330	
	RFz 25	571335	
	RFz 32	571340	
	U 16*	570765	
	U 20*	570775	
	U 25*	570780	
	U 32	570785	
	VX 16*	571635	
	VX 20*	571640	
	AC-FIX PRESS-MULTI (Global Piping Systems)	H 16*	570320
		H 18*	570340
		H 20*	570350
		H 25*	570360
H 32		570380	
RFz 16*		571325	
RFz 20*		571330	
RFz 25		571335	
RFz 32		571340	
U 16*		570765	
U 18*		570770	
U 20*		570775	
U 25*		570780	
U 32		570785	
ACOME ACOPEX ALU	H 16*	570320	
	H 20*	570350	
	H 26*	570370	
	H 32	570380	
	TH 16*	570460	
	TH 20*	570470	
	TH 26*	570475	
	TH 32	570480	
	U 16*	570765	
	U 20*	570775	
	U 32	570785	
ACOME MT	ACz 12*	572642	
	ACz 16*	572644	
	ACz 20*	572646	
	ACz 25	572648	
AHLSELL A-press elförzinkad	M 12	570100	
	M 15	570110	
	M 18	570120	
	M 22	570130	
	M 28	570140	
	M 35	570150	
	M 42 (PR-3S) ³⁾	572706	
	M 54 (PR-3S) ³⁾	572708	
	M 12 45° (PR-2B) ³⁾	574520	
	M 15 45° (PR-2B) ³⁾	574522	
	M 18 45° (PR-2B) ³⁾	574524	
	M 22 45° (PR-2B) ³⁾	574526	
	M 28 45° (PR-2B) ³⁾	574528	
	M 35 45° (PR-2B) ³⁾	574530	
	V 12	570107	
	V 15	570115	
	AHLSELL A-press koppar	V 18	570125
V 22		570135	
V 28		570145	
V 35		570155	
V 42		570165	
V 54		570175	
V 12 45° (PR-2B) ³⁾		574502	
V 15 45° (PR-2B) ³⁾		574504	
V 18 45° (PR-2B) ³⁾		574506	
V 22 45° (PR-2B) ³⁾		574508	
V 28 45° (PR-2B) ³⁾		574510	
V 35 45° (PR-2B) ³⁾		574512	
AHLSELL A-press rostfritt		M 15	570110
		M 18	570120
	M 22	570130	
	M 28	570140	
	M 35	570150	
	M 42 (PR-3S) ³⁾	572706	
	M 54 (PR-3S) ³⁾	572708	
	M 15 45° (PR-2B) ³⁾	574522	
	M 18 45° (PR-2B) ³⁾	574524	
	M 22 45° (PR-2B) ³⁾	574526	
	M 28 45° (PR-2B) ³⁾	574528	
	M 35 45° (PR-2B) ³⁾	574530	
	AIRBEL PRESSCLIM	M 15	570110
		M 18	570120
M 22		570130	
M 28		570140	
M 35		570150	
M 42 (PR-3S) ³⁾		572706	
M 54 (PR-3S) ³⁾		572708	
M 15 45° (PR-2B) ³⁾		574522	
M 18 45° (PR-2B) ³⁾		574524	
M 22 45° (PR-2B) ³⁾		574526	
M 28 45° (PR-2B) ³⁾		574528	
M 35 45° (PR-2B) ³⁾		574530	
AIRBEL SERTINOX		M 15	570110
		M 18	570120
	M 22	570130	
	M 28	570140	
	M 35	570150	
	M 42 (PR-3S) ³⁾	572706	
	M 54 (PR-3S) ³⁾	572708	
	M 15 45° (PR-2B) ³⁾	574522	
	M 18 45° (PR-2B) ³⁾	574524	
	M 22 45° (PR-2B) ³⁾	574526	
	M 28 45° (PR-2B) ³⁾	574528	
	M 35 45° (PR-2B) ³⁾	574530	

Systém	Lisovací obrys	Obj.č.	
ALB Sistema Multicapa	TH 16*	570460	
	TH 18*	570465	
	TH 20*	570470	
	TH 26*	570475	
	TH 32	570480	
	TH 40	570485	
	TH 50 (S)	572400	
	TH 63 (S)	572405	
	H 16*	570320	
	H 18*	570340	
	H 20*	570350	
	H 26*	570370	
	H 32	570380	
	H 40 (4G)	570390	
	U 16*	570765	
	U 18*	570770	
	U 20*	570775	
	C 26*	570750	
	U 32	570785	
	U 40	570790	
	APE Serie AP	B 16*	570850
		B 20*	570860
		B 26	570870
		B 32	570880
H 16*		570320	
H 20*		570350	
H 26*		570370	
H 32		570380	
TH 16*		570460	
TH 18*		570465	
TH 20*		570470	
TH 26*		570475	
TH 32		570480	
U 16*		570765	
U 20*	570775		
U 40	570790		
U 50	570795		
U 63 (PR-3B) ³⁾	572837		
U 63 (S)	572365		
APE Serie AP Gas	TH 16*	570460	
	TH 20*	570470	
	TH 26*	570475	
	TH 32	570480	
AQUATECHNIK Universal	B 16*	570850	
	B 20*	570860	
	B 26	570870	
	B 32	570880	
	F 16*	570717	
	F 20*	570727	
	F 26*	570730	
	F 32	570735	
	H 16*	570320	
	H 20*	570350	
	H 26*	570370	
	H 32	570380	
	TH 16*	570460	
	TH 20*	570470	
	TH 26*	570475	
	TH 32	570480	
	U 16*	570765	
U 20*	570775		
C 26*	570750		
U 32	570785		
ASCHL NIR	M 15	570110	
	M 18	570120	
	M 22	570130	
	M 28	570140	
	M 35	570150	
	M 42 (PR-3S) ³⁾	572706	
	M 54 (PR-3S) ³⁾	572708	
	M 15 45° (PR-2B) ³⁾	574522	
	M 18 45° (PR-2B) ³⁾	574524	
	M 22 45° (PR-2B) ³⁾	574526	
	M 28 45° (PR-2B) ³⁾	574528	
M 35 45° (PR-2B) ³⁾	574530		
ASTM F 1807 (Fittings with Copper Crimp Ring for PEX tubing)	US 3/8"	571450	
	US 1/2"	571455	
	US 3/4"	571460	
	US 1"	571465	
	US 1 1/4"	571470	
	US 1 1/2"	571475	
	US 2"	571477	
	TH 16*	570460	
	TH 18*	570465	
	TH 20*	570470	
Bampi BALPEX (serie MP)	TH 26*	570475	
	TH 32	570480	
	TH 40	570485	
	TH 50 (S)	572400	
	TH 63 (S)	572405	
	Bampi BALPEX Gas	TH 16*	570460
		TH 20*	570470
		TH 26*	570475
	BARBI EASYPRESS (Industrial Blansol)	H 12*	570300
		H 16*	570320
		H 20*	570350
		H 25*	570360
		H 32	570380
		RFz 12*	571320
RFz 16*		571325	
RFz 20*		571330	
RFz 25		571335	
RFz 32		571340	
U 16*		570765	
U 20*		570775	
U 25*		570780	
U 32		570785	

Systém	Lisovací obrys	Obj.č.
BARBI MULTIPEX (Industrial Blansol)	H 14*	570310
	H 16*	570320
	H 18*	570340
	H 20*	570350
	H 25*	570360
	H 26*	570370
	H 32	570380
	RFz 16*	571325
	RFz 18*	571327
	RFz 20*	571330
	RFz 25	571335
	RFz 32	571340
	TH 16*	570460
	TH 20*	570470
	TH 26*	570475
	TH 32	570480
	U 16*	570765
	U 18*	570770
	U 20*	570775
	U 25*	570780
	U 32	570785
	U 40	570790
	U 50	570795
	U 63 (PR-3B) ³⁾	572837
U 63 (S)	572365	
BEGETUBE/ IVAR	B 14*	570845
	B 16*	570850
	B 18*	570855
	B 20*	570860
	B 26	570870
	B 32	570880
	Fz 40	570742
Fz 50	570747	
F 63 (S)	572385	
F 75 (PR-3B) ³⁾	572830	
BRASELI GPF GAS	TH 16*	570460
	TH 20*	570470
	TH 25*	570495
	TH 32	570480
BRASELI Pressfitting PE-X	RFz 16*	571325
	RFz 20*	571330
	RFz 25	571335
	RFz 32	571340
BRASELI Pressfitting Multicapa	U 16*	570765
	U 18*	570770
	U 20*	570775
	U 25*	570780
	U 32	570785
	U 40	570790
U 50	570795	
Brass Form Master Press	H 16*	570320
	H 18*	570340
	H 20*	570350
	TH 16*	570460
	TH 18*	570465
	TH 20*	570470
	U 16*	570765
U 18*	570770	
U 20*	570775	
Brass & Fittings Pressman Multicapa	RFz 16*	571325
	RFz 18*	571327
	ACz 20*	572646
	RFz 25	571335
RFz 32	571340	
Brass & Fittings Retipress	RFz 16*	571325
	RFz 18*	571327
	ACz 20*	572646
	RFz 25	571335
RFz 32	571340	
BRASSTECH MULTItermoSAN Brasspress	B 16*	570850
	B 20*	570860
	B 26	570870
	B 32	570880
	F 16*	570717
	F 20*	570727
	F 26*	570730
H 16*	570320	
H 18*	570340	
H 20*	570350	
H 26*	570370	
TH 16*	570460	
TH 18*	570465	
TH 20*	570470	
TH 26*	570475	
TH 32	570480	
TH 40	570485	
TH 50 (S)	572400	
TH 63 (S)	572405	
U 16*	570765	
U 18*	570770	
U 20*	570775	
U 32	570785	
Business Key MT-PRESS (inox)	M 15	570110
	M 18	570120
	M 22	570130
	M 28	570140
	M 35	570150
	M 42 (4G)	570160
	M 54 (4G)	570170
	M 42 (PR-3S) ³⁾	572706
	M 54 (PR-3S) ³⁾	572708
	M 15 45° (PR-2B) ³⁾	574522
	M 18 45° (PR-2B) ³⁾	574524
	M 22 45° (PR-2B) ³⁾	574526
	M 28 45° (PR-2B) ³⁾	574528
	M 35 45° (PR-2B) ³⁾	574530

Lisovací kleště REMS Lisovací kroužky REMS

Příslušenství pro radiální lisy REMS (mimo REMS Mini-Press ACC, REMS Mini-Press 22 V ACC) a vhodných radiálních lisů jiných výrobců

Systém	Lisovací obrys	Obj.č.
Cello Products >B<- Press	VUS ½" (OD 15,9mm)	571770
	VUS ¾" (OD 22,2mm)	571775
	VUS 1" (OD 28,6mm)	571780
	VUS 1¼" (OD 34,9mm)	571785
	VUS 1½" (OD 41,3mm)	571790
	VUS 2" (OD 54,0mm)	571795
CHIALI CHIALIPEX	TH 16*	570460
	TH 20*	570470
	TH 26*	570475
	TH 32	570480
	TH 40	570485
	TH 50 (S)	572400
Climatek Clima Therm	TH 14*	570455
	TH 16*	570460
	TH 18*	570465
	TH 20*	570470
	TH 26*	570475
	TH 32	570480
ClouSet	H 16*	570320
	H 20*	570350
	U 16*	570765
	U 20*	570775
	TH 14*	570455
	TH 16*	570460
COMAP SudoPress Carbon V	TH 18*	570465
	TH 20*	570470
	TH 26*	570475
	TH 32	570480
	V 12	570107
	V 15	570115
COMAP SudoPress Copper V	V 18	570125
	V 22	570135
	V 28	570145
	V 35	570155
	V 42	570165
	V 54	570175
COMAP SudoPress Copper Gas	V 12	570107
	V 14	570112
	V 15	570115
	V 16	570117
	V 18	570125
	V 22	570135
COMAP SudoPress Stainless	V 28	570145
	V 35	570155
	V 42	570165
	V 54	570175
	V 14	570112
	V 15	570115
Comap PexPress	V 16	570117
	V 18	570125
	V 22	570135
	V 15	570115
	V 18	570125
	V 22	570135
Comap SkinPress	V 28	570145
	V 35	570155
	V 42	570165
	V 54	570175
	RFz 12*	571320
	RFz 16*	571325
Comap SkinPress PPSU	RFz 20*	571330
	RFz 25	571335
	TH 14*	570455
	TH 16*	570460
	TH 18*	570465
	TH 20*	570470
COMAP Xpress Carbon	TH 26*	570475
	THL 32	570487
	TH 40	570485
	TH 50 (S)	572400
	TH 63 (S)	572405
	TH 16*	570460
COMAP Xpress Copper	TH 20*	570470
	TH 26*	570475
	THL 32	570487
	M 12	570100
	M 15	570110
	M 18 ¹⁾	570120
COMAP Xpress Copper Gas	M 22	570130
	M 28 ¹⁾	570140
	M 35	570150
	M 42 (4G)	570160
	M 54 (4G)	570170
	M 42 (PR-3S) ³⁾	572706
COMAP Xpress Stainless	M 54 (PR-3S) ³⁾	572708
	M 12 45° (PR-2B) ³⁾	574520
	M 15 45° (PR-2B) ³⁾	574522
	M 18 45° (PR-2B) ³⁾	574524
	M 22 45° (PR-2B) ³⁾	574526
	M 28 45° (PR-2B) ³⁾	574528
COMAP Xpress Carbon	M 35 45° (PR-2B) ³⁾	574530
	M 12	570100
	M 15	570110
	M 18 ¹⁾	570120
	M 22	570130
	M 28 ¹⁾	570140
COMAP Xpress Copper	M 35	570150
	M 42 (PR-3S) ³⁾	572706
	M 54 (PR-3S) ³⁾	572708
	M 12 45° (PR-2B) ³⁾	574520
	M 15 45° (PR-2B) ³⁾	574522
	M 18 45° (PR-2B) ³⁾	574524
COMAP Xpress Copper Gas	M 22 45° (PR-2B) ³⁾	574526
	M 28 45° (PR-2B) ³⁾	574528
	M 35 45° (PR-2B) ³⁾	574530
	M 15	570110
	M 18 ¹⁾	570120
	M 22	570130
COMAP Xpress Stainless	M 28 ¹⁾	570140
	M 35	570150
	M 42 (4G)	570160
	M 54 (4G)	570170
	M 42 (PR-3S) ³⁾	572706
	M 54 (PR-3S) ³⁾	572708
COMISA Press System	M 15 45° (PR-2B) ³⁾	574522
	M 18 45° (PR-2B) ³⁾	574524
	M 22 45° (PR-2B) ³⁾	574526
	M 28 45° (PR-2B) ³⁾	574528
	M 35 45° (PR-2B) ³⁾	574530
	TH 14*	570455
COMISA Press System Gas	TH 16*	570460
	TH 18*	570465
	TH 20*	570470
	TH 25*	570475
	TH 26*	570475
	TH 32	570480
COMISA Press System Gas	TH 32	570480
	TH 40	570485
	TH 50 (S)	572400
	TH 63 (S)	572405
	H 14*	570310
	H 16*	570320
COMISA Press System Gas	H 18*	570340
	H 20*	570350
	H 26*	570370
	H 32	570380
	B 14*	570845
	B 16*	570850
COMISA Press System Gas	B 18*	570855
	B 20*	570860
	B 26	570870
	B 32	570880
	TH 16*	570460
	TH 20*	570470
COMISA Press System Gas	TH 26*	570475
	TH 32	570480
	TH 40	570485
	TH 50 (S)	572400
	TH 63 (S)	572405
	H 14*	570310
COMISA Press System Gas	H 16*	570320
	H 18*	570340
	H 20*	570350
	H 26*	570370
	H 32	570380
	B 14*	570845
COMISA Press System Gas	B 16*	570850
	B 18*	570855
	B 20*	570860
	B 26	570870
	B 32	570880
	TH 16*	570460
COMISA Press System Gas	TH 20*	570470
	TH 26*	570475
	TH 32	570480
	TH 40	570485
	TH 50 (S)	572400
	TH 63 (S)	572405
COMISA Press System Gas	H 14*	570310
	H 16*	570320
	H 18*	570340
	H 20*	570350
	H 26*	570370
	H 32	570380
COMISA Press System Gas	B 14*	570845
	B 16*	570850
	B 18*	570855
	B 20*	570860
	B 26	570870
	B 32	570880
COMISA Press System Gas	TH 16*	570460
	TH 20*	570470
	TH 26*	570475
	TH 32	570480
	TH 40	570485
	TH 50 (S)	572400
COMISA Press System Gas	TH 63 (S)	572405
	H 14*	570310
	H 16*	570320
	H 18*	570340
	H 20*	570350
	H 26*	570370
COMISA Press System Gas	H 32	570380
	B 14*	570845
	B 16*	570850
	B 18*	570855
	B 20*	570860
	B 26	570870
COMISA Press System Gas	B 32	570880
	TH 16*	570460
	TH 20*	570470
	TH 26*	570475
	TH 32	570480
	TH 40	570485
COMISA Press System Gas	TH 50 (S)	572400
	TH 63 (S)	572405
	H 14*	570310
	H 16*	570320
	H 18*	570340
	H 20*	570350
COMISA Press System Gas	H 26*	570370
	H 32	570380
	B 14*	570845
	B 16*	570850
	B 18*	570855
	B 20*	570860
COMISA Press System Gas	B 26	570870
	B 32	570880
	TH 16*	570460
	TH 20*	570470
	TH 26*	570475
	TH 32	570480
COMISA Press System Gas	TH 40	570485
	TH 50 (S)	572400
	TH 63 (S)	572405
	H 14*	570310
	H 16*	570320
	H 18*	570340
COMISA Press System Gas	H 20*	570350
	H 26*	570370
	H 32	570380
	B 14*	570845
	B 16*	570850
	B 18*	570855
COMISA Press System Gas	B 20*	570860
	B 26	570870
	B 32	570880
	TH 16*	570460
	TH 20*	570470
	TH 26*	570475
COMISA Press System Gas	TH 32	570480
	TH 40	570485
	TH 50 (S)	572400
	TH 63 (S)	572405
	H 14*	570310
	H 16*	570320
COMISA Press System Gas	H 18*	570340
	H 20*	570350
	H 26*	570370
	H 32	570380
	B 14*	570845
	B 16*	570850
COMISA Press System Gas	B 18*	570855
	B 20*	570860
	B 26	570870
	B 32	570880
	TH 16*	570460
	TH 20*	570470
COMISA Press System Gas	TH 26*	570475
	TH 32	570480
	TH 40	570485
	TH 50 (S)	572400
	TH 63 (S)	572405
	H 14*	570310
COMISA Press System Gas	H 16*	570320
	H 18*	570340
	H 20*	570350
	H 26*	570370
	H 32	570380
	B 14*	570845
COMISA Press System Gas	B 16*	570850
	B 18*	570855
	B 20*	570860
	B 26	570870
	B 32	570880
	TH 16*	570460
COMISA Press System Gas	TH 20*	570470
	TH 26*	570475
	TH 32	570480
	TH 40	570485
	TH 50 (S)	572400
	TH 63 (S)	572405
COMISA Press System Gas	H 14*	570310
	H 16*	570320
	H 18*	570340
	H 20*	570350
	H 26*	570370
	H 32	570380
COMISA Press System Gas	B 14*	570845
	B 16*	570850
	B 18*	570855
	B 20*	570860
	B 26	570870
	B 32	570880
COMISA Press System Gas	TH 16*	570460
	TH 20*	570470
	TH 26*	570475
	TH 32	570480
	TH 40	570485
	TH 50 (S)	572400
COMISA Press System Gas	TH 63 (S)	572405
	H 14*	570310
	H 16*	570320
	H 18*	570340
	H 20*	570350
	H 26*	570370
COMISA Press System Gas	H 32	570380
	B 14*	570845
	B 16*	570850
	B 18*	570855
	B 20*	570860
	B 26	570870
COMISA Press System Gas	B 32	570880
	TH 16*	570460
	TH 20*	570470
	TH 26*	570475
	TH 32	570480
	TH 40	570485
COMISA Press System Gas	TH 50 (S)	572400
	TH 63 (S)	572405
	H 14*	570310
	H 16*	570320
	H 18*	570340
	H 20*	570350
COMISA Press System Gas	H 26*	570370
	H 32	570380
	B 14*	570845
	B 16*	570850
	B 18*	570855
	B 20*	570860
COMISA Press System Gas	B 26	570870
	B 32	570880
	TH 16*	570460
	TH 20*	570470
	TH 26*	570475
	TH 32	570480
COMISA Press System Gas	TH 40	570485
	TH 50 (S)	572400
	TH 63 (S)	572405
	H 14*	570310
	H 16*	570320
	H 18*	570340
COMISA Press System Gas	H 20*	570350
	H 26*	570370
	H 32	570380
	B 14*	570845
	B 16*	570850
	B 18*	570855
COMISA Press System Gas	B 20*	570860
	B 26	570870
	B 32	570880
	TH 16*	570460
	TH 20*	570470
	TH 26*	570475
COMISA Press System Gas	TH 32	570480
	TH 40	570485
	TH 50 (S)	572400
	TH 63 (S)	572405
	H 14*	570310
	H 16*	570320
COMISA Press System Gas	H 18*	570340
	H 20*	570350
	H 26*	570370
	H 32	570380
	B 14*	570845
	B 16*	570850
COMISA Press System Gas	B 18*	570855
	B 20*	570860
	B 26	570870
	B 32	570880
	TH 16*	570460
	TH 20*	570470
COMISA Press System Gas	TH 26*	570475
	TH 32	570480
	TH 40	570485
	TH 50 (S)	572400

Lisovací kleště REMS Lisovací kroužky REMS

Příslušenství pro radiální lisu REMS (mimo REMS Mini-Press ACC,
REMS Mini-Press 22 V ACC) a vhodných radiálních lisů jiných výrobců

Systém	Lisovací obrys	Obj.č.
EFFEBI TOF	TH 16*	570460
MULTIPINZA	TH 18*	570465
	TH 20*	570470
	TH 26*	570475
	TH 32	570480
	TH 40	570485
	TH 50 (S)	572400
	TH 63 (S)	572405
	F 16*	570715
	F 18*	570720
	F 20*	570725
	F 26*	570730
	F 32	570735
	Fz 40	570742
	Fz 50	570747
	F 63 (S)	572385
	H 16*	570320
	H 18*	570340
	H 20*	570350
	H 26*	570370
	H 32	570380
	H 40 (4G)	570390
	U 16*	570765
	U 18*	570770
	U 20*	570775
	U 25*	570780
	C 26*	570750
	U 32	570785
	U 40	570790
	U 50	570795
	U 63 (PR-3B) ³⁾	572837
	U 63 (S)	572365
	B 16*	570850
	B 18*	570855
	B 20*	570860
	B 26	570870
	B 32	570880
Elkhart	VUS 1/2" (OD 15,9mm)	571770
APOLLOXPRESS	VUS 3/4" (OD 22,2mm)	571775
Fittings Copper	VUS 1" (OD 28,6mm)	571780
and Low-Lead	VUS 1 1/4" (OD 34,9mm)	571785
Brass	VUS 1 1/2" (OD 41,3mm)	571790
	VUS 2" (OD 54,0mm)	571795
Elkhart	VUSF 2 1/2" (PR-3B) ³⁾	572819
APOLLOXPRESS	(OD 66,7mm)	
LD-C Fittings	VUSF 3" (PR-3B) ³⁾	572820
Copper	(OD 79,4mm)	
	VUSF 4" (PR-3B) ³⁾	572821
	(OD 104,8mm)	
EMMETI	B 16*	570850
GERPEX-	B 20*	570860
FIVPRESS	B 26	570870
	B 32	570880
	F 16*	570715
	F 20*	570725
	H 16*	570320
	H 20*	570350
	TH 16*	570460
	TH 20*	570470
	TH 26*	570475
	TH 32	570480
	TH 40	570485
	TH 50 (S)	572400
	TH 63 (S)	572405
	U 16*	570765
	U 20*	570775
EMPUR	TH 14*	570455
	TH 15*	570457
	TH 16*	570460
	TH 17*	570462
	TH 20*	570470
	TH 25*	570495
EURACCORDI	M 15	570110
SYCPRESS	M 18	570120
STAINLESS	M 22	570130
STEEL PRESS	M 28	570140
FITTINGS	M 35	570150
	M 42 (PR-3S) ³⁾	572706
	M 54 (PR-3S) ³⁾	572708
	M 15 45° (PR-2B) ³⁾	574522
	M 18 45° (PR-2B) ³⁾	574524
	M 22 45° (PR-2B) ³⁾	574526
	M 28 45° (PR-2B) ³⁾	574528
	M 35 45° (PR-2B) ³⁾	574530
EURACCORDI	M 15	570110
SYCPRESS	M 18	570120
CARBON STEEL	M 22	570130
PRESS FITTINGS	M 28	570140
	M 35	570150
	M 42 (PR-3S) ³⁾	572706
	M 54 (PR-3S) ³⁾	572708
	M 15 45° (PR-2B) ³⁾	574522
	M 18 45° (PR-2B) ³⁾	574524
	M 22 45° (PR-2B) ³⁾	574526
	M 28 45° (PR-2B) ³⁾	574528
	M 35 45° (PR-2B) ³⁾	574530

Systém	Lisovací obrys	Obj.č.
EUROTUBI	M 12	570100
Europa C-STAH	M 15	570110
PRESSFITTING	M 18	570120
SISTEM ¹⁾	M 22	570130
	M 28	570140
	M 35	570150
	M 42 (PR-3S) ³⁾	572706
	M 54 (PR-3S) ³⁾	572708
	M 12 45° (PR-2B) ³⁾	574520
	M 15 45° (PR-2B) ³⁾	574522
	M 18 45° (PR-2B) ³⁾	574524
	M 22 45° (PR-2B) ³⁾	574526
	M 28 45° (PR-2B) ³⁾	574528
	M 35 45° (PR-2B) ³⁾	574530
EUROTUBI	M 15	570110
Europa INOX	M 18	570120
PRESSFITTING	M 22	570130
SISTEM ¹⁾	M 28	570140
	M 35	570150
	M 42 (PR-3S) ³⁾	572706
	M 54 (PR-3S) ³⁾	572708
	M 15 45° (PR-2B) ³⁾	574522
	M 18 45° (PR-2B) ³⁾	574524
	M 22 45° (PR-2B) ³⁾	574526
	M 28 45° (PR-2B) ³⁾	574528
	M 35 45° (PR-2B) ³⁾	574530
Evans	VAU 15 (1/2")	572687
Components	VAU 20 (3/4")	572689
Presslok	VAU 25 (1")	572691
	ECl 1 1/2"	571932
	ECl 2" (4G)	571934
	ECl 2 1/2" XL (PR-3S) ³⁾ 7)	579104
	ECl 3" XL (PR-3S) ³⁾ 7)	579105
	ECl 4" XL (PR-3S) ³⁾ 7)	579106
FAR Rubinetterie	TH 14*	570455
PRESSFAR	TH 16*	570460
	TH 17*	570462
	TH 18*	570465
	TH 20*	570470
	TH 25*	570495
	TH 26*	570475
	TH 32	570480
	TH 40	570485
	TH 50 (S)	572400
	TH 63 (S)	572405
	H 14*	570310
	H 16*	570320
	H 18*	570340
	H 20*	570350
	H 26*	570370
	H 32	570380
	H 40 (4G)	570390
	U 14*	570760
	U 16*	570765
	U 18*	570770
	U 20*	570775
	U 25*	570780
	U 32	570785
	U 40	570790
	U 50	570795
	U 63 (PR-3B) ³⁾	572837
	U 63 (S)	572365
F.B.Q. BARONIO	V 12	570107
BQ press	V 14	570112
	V 15	570115
	V 16	570117
	V 18	570125
	V 22	570135
	V 28	570145
	V 35	570155
	V 42	570165
	V 54	570175
	V 12 45° (PR-2B) ³⁾	574502
	V 14 45° (PR-2B) ³⁾	574532
	V 15 45° (PR-2B) ³⁾	574504
	V 16 45° (PR-2B) ³⁾	574534
	V 18 45° (PR-2B) ³⁾	574506
	V 22 45° (PR-2B) ³⁾	574508
	V 28 45° (PR-2B) ³⁾	574510
	V 35 45° (PR-2B) ³⁾	574512
F.B.Q. BARONIO	V 15	570115
BQ press	V 18	570125
carbon steel	V 22	570135
	V 28	570145
	V 35	570155
	V 42	570165
	V 54	570175
	V 15 45° (PR-2B) ³⁾	574504
	V 18 45° (PR-2B) ³⁾	574506
	V 22 45° (PR-2B) ³⁾	574508
	V 28 45° (PR-2B) ³⁾	574510
	V 35 45° (PR-2B) ³⁾	574512
F.B.Q. BARONIO	V 15	570115
BQ press gas	V 18	570125
	V 22	570135
	V 28	570145
	V 35	570155
	V 42	570165
	V 54	570175
	V 15 45° (PR-2B) ³⁾	574504
	V 18 45° (PR-2B) ³⁾	574506
	V 22 45° (PR-2B) ³⁾	574508
	V 28 45° (PR-2B) ³⁾	574510
	V 35 45° (PR-2B) ³⁾	574512

Systém	Lisovací obrys	Obj.č.
Fercofloor	RFz 16*	571325
DUO Press	RFz 20*	571330
FERCO PEX	RFz 25	571335
	RFz 32	571340
	TH 16*	570460
	TH 20*	570470
	TH 25*	570495
	TH 32	570480
Fercofloor	RFz 16*	571325
DUO Press	RFz 20*	571330
MULTIFER	RFz 25	571335
	RFz 32	571340
	TH 16*	570460
	TH 20*	570470
	TH 25*	570495
	TH 32	570480
FILINOX	FTB 15	571432
Filpress	FTB 18	571434
	FTB 22	571436
	FTB 28	571438
	FTB 35	571440
	M 42 (4G)	570160
	M 54 (4G)	570170
	M 42 (PR-3S) ³⁾	572706
	M 54 (PR-3S) ³⁾	572708
FILINOX	M 15	570110
Instalpress	M 18	570120
Steel	M 22	570130
	M 28	570140
	M 35	570150
	M 42 (4G)	570160
	M 54 (4G)	570170
	M 42 (PR-3S) ³⁾	572706
	M 54 (PR-3S) ³⁾	572708
	M 15 45° (PR-2B) ³⁾	574522
	M 18 45° (PR-2B) ³⁾	574524
	M 22 45° (PR-2B) ³⁾	574526
	M 28 45° (PR-2B) ³⁾	574528
	M 35 45° (PR-2B) ³⁾	574530
FILINOX	M 15	570110
Instalpress	M 18	570120
Inox	M 22	570130
	M 28	570140
	M 35	570150
	M 42 (4G)	570160
	M 54 (4G)	570170
	M 42 (PR-3S) ³⁾	572706
	M 54 (PR-3S) ³⁾	572708
	M 15 45° (PR-2B) ³⁾	574522
	M 18 45° (PR-2B) ³⁾	574524
	M 22 45° (PR-2B) ³⁾	574526
	M 28 45° (PR-2B) ³⁾	574528
	M 35 45° (PR-2B) ³⁾	574530
Fittings Estándar	RFz 16*	571325
ECO-PRESS	RFz 20*	571330
	RFz 25	571335
	RFz 32	571340
Fittings Estándar	RFz 16*	571325
MULTICAPA	RFz 18*	571327
	RFz 20*	571330
	RFz 25	571335
	RFz 32	571340
Fittings Estándar	RFz 16*	571325
PE-X	RFz 20*	571330
	RFz 25	571335
	RFz 32	571340
FOHS	TH 16*	570460
HEIZTECHNIK	TH 20*	570470
FOHSPRESS	TH 26*	570475
	TH 32	570480
FORNARA	B 16*	570850
ForPress	B 20*	570860
	B 26	570870
	B 32	570880
	F 16*	570715
	F 20*	570725
	F 26*	570735
	F 32	570745
	H 16*	570320
	H 20*	570350
	H 26*	570370
	H 32	570380
	TH 16*	570460
	TH 20*	570470
	TH 26*	570475
	TH 32	570480
	U 16*	570765
	U 20*	570775
	U 32	570785
FRABO	V 12	570107
CHROMEPPRESS	V 15	570115
	V 18	570125
	V 22	570135
	V 28	570145
	V 35	570155
	V 42	570165
	V 54	570175
	V 12 45° (PR-2B) ³⁾	574502
	V 15 45° (PR-2B) ³⁾	574504
	V 18 45° (PR-2B) ³⁾	574506
	V 22 45° (PR-2B) ³⁾	574508
	V 28 45° (PR-2B) ³⁾	574510
	V 35 45° (PR-2B) ³⁾	574512

Lisovací kleště REMS Lisovací kroužky REMS

Příslušenství pro radiální lisy REMS (mimo REMS Mini-Press ACC, REMS Mini-Press 22 V ACC) a vhodných radiálních lisů jiných výrobců

Systém	Lisovací obrys	Obj.č.
FRABO	V 12	570107
FRABOPRESS	V 15	570115
C-STEEL	V 18	570125
Securfrabo	V 22	570135
	V 28	570145
	V 35	570155
	V 42	570165
	V 54	570175
	M 76,1 XL (PR-3S) ³⁾ 7)	579101
	M 88,9 XL (PR-3S) ³⁾ 7)	579102
	M 108,0 XL (PR-3S) ³⁾ 7)	579103
	V 12 45° (PR-2B) ³⁾	574502
	V 15 45° (PR-2B) ³⁾	574504
	V 18 45° (PR-2B) ³⁾	574506
	V 22 45° (PR-2B) ³⁾	574508
	V 28 45° (PR-2B) ³⁾	574510
	V 35 45° (PR-2B) ³⁾	574512
FRABO	V 15	570115
FRABOPRESS	V 18	570125
C-STEEL GAS	V 22	570135
	V 28	570145
	V 35	570155
	V 15 45° (PR-2B) ³⁾	574504
	V 18 45° (PR-2B) ³⁾	574506
	V 22 45° (PR-2B) ³⁾	574508
	V 28 45° (PR-2B) ³⁾	574510
	V 35 45° (PR-2B) ³⁾	574512
FRABO	V 12	570107
FRABOPRESS	V 15	570115
INOX 316	V 18	570125
	V 22	570135
	V 28	570145
	V 35	570155
	V 42	570165
	V 54	570175
	M 76,1 XL (PR-3S) ³⁾ 7)	579101
	M 88,9 XL (PR-3S) ³⁾ 7)	579102
	M 108,0 XL (PR-3S) ³⁾ 7)	579103
	V 12 45° (PR-2B) ³⁾	574502
	V 15 45° (PR-2B) ³⁾	574504
	V 18 45° (PR-2B) ³⁾	574506
	V 22 45° (PR-2B) ³⁾	574508
	V 28 45° (PR-2B) ³⁾	574510
	V 35 45° (PR-2B) ³⁾	574512
FRABO	V 15	570115
FRABOPRESS	V 18	570125
INOX 316 GAS	V 22	570135
	V 28	570145
	V 35	570155
	V 42	570165
	V 54	570175
	V 12 45° (PR-2B) ³⁾	574502
	V 15 45° (PR-2B) ³⁾	574504
	V 18 45° (PR-2B) ³⁾	574506
	V 22 45° (PR-2B) ³⁾	574508
	V 28 45° (PR-2B) ³⁾	574510
	V 35 45° (PR-2B) ³⁾	574512
FRABO	H 16*	570320
FRABOPRESS	H 20*	570350
MULTI-BRASS (MB)	TH 16*	570460
	TH 20*	570470
	TH 26*	570475
	TH 32	570480
	U 16*	570765
	U 20*	570775
FRABO	H 16*	570320
FRABOPRESS	H 20*	570350
MULTI-PLUS (MP)	H 26*	570370
	U 16*	570765
	U 20*	570775
	C 26*	570750
FRABO	V 22	570135
FRABOPRESS	V 28	570145
NEXT	V 22 45° (PR-2B) ³⁾	574508
	V 28 45° (PR-2B) ³⁾	574510

Systém	Lisovací obrys	Obj.č.
FRABO	V 12	570107
FRABOPRESS	V 15	570115
RAME (Cu)	V 18	570125
	V 22	570135
	V 28	570145
	V 35	570155
	V 42	570165
	V 54	570175
	M 76,1 XL (PR-3S) ³⁾ 7)	579101
	M 88,9 XL (PR-3S) ³⁾ 7)	579102
	M 108,0 XL (PR-3S) ³⁾ 7)	579103
	V 12 45° (PR-2B) ³⁾	574502
	V 15 45° (PR-2B) ³⁾	574504
	V 18 45° (PR-2B) ³⁾	574506
	V 22 45° (PR-2B) ³⁾	574508
	V 28 45° (PR-2B) ³⁾	574510
	V 35 45° (PR-2B) ³⁾	574512
FRABO	V 12	570107
FRABOPRESS	V 15	570115
RAME (Cu)	V 18	570125
	V 22	570135
	V 28	570145
	V 35	570155
	V 42	570165
	V 54	570175
	V 12 45° (PR-2B) ³⁾	574502
	V 15 45° (PR-2B) ³⁾	574504
	V 18 45° (PR-2B) ³⁾	574506
	V 22 45° (PR-2B) ³⁾	574508
	V 28 45° (PR-2B) ³⁾	574510
	V 35 45° (PR-2B) ³⁾	574512
FRABO	V 15	570115
SOLARPRESS	V 18	570125
	V 22	570135
	V 28	570145
	V 35	570155
	V 15 45° (PR-2B) ³⁾	574504
	V 18 45° (PR-2B) ³⁾	574506
	V 22 45° (PR-2B) ³⁾	574508
	V 28 45° (PR-2B) ³⁾	574510
	V 35 45° (PR-2B) ³⁾	574512
FRABO FRABO	M 22	570130
TS PRESS	M 22 45° (PR-2B) ³⁾	574526
	V 22	570135
	V 22 45° (PR-2B) ³⁾	574508
Fränkische alpeX-duo	B 16*	570850
	B 18*	570855
	B 20*	570860
	B 26	570870
	B 32	570880
	F 16*	570717
	F 18*	570720
	F 20*	570727
	F 26*	570730
	F 32	570735
	TH 16*	570460
	TH 18*	570465
	TH 20*	570470
	TH 26*	570475
	TH 32	570480
Fränkische alpeX F50 PROFI	F 16*	570717
	F 20*	570727
	F 26*	570730
	F 32	570735
	H 16*	570320
	H 20*	570350
	H 26*	570370
	H 32	570380
	TH 16*	570460
	TH 20*	570470
	TH 26*	570475
	TH 32	570480
	U 16*	570765
	U 20*	570775
(DN 26)	U 25*	570780
	U 32	570785
	VP 16*	570910
	VP 20*	570915
	VP 32	570925
Fränkische alpeX-gas ²⁾	F 20 ²⁾	570727
	F 26 ²⁾	570730
	F 32 ²⁾	570735
Fränkische alpeX L	Fz 40	570742
	Fz 50	570747
	F 63 (S)	572385
	F 75 (PR-3B) ³⁾	572830

Systém	Lisovací obrys	Obj.č.
gabotherm H+S	TH 10*	570467
	TH 12*	570452
	TH 14*	570455
	TH 15*	570457
	TH 16*	570460
	TH 17*	570462
	TH 18*	570465
	TH 20*	570470
	TH 25*	570495
	TH 26*	570475
	TH 32	570480
	TH 40	570485
	TH 50 (S)	572400
	TH 63 (S)	572405
Geberit Mappress C-STAHl	M 12	570100
	M 15	570110
	M 18	570120
	M 22	570130
	M 28	570140
	M 35	570150
	M 42 (4G)	570160
	M 54 (4G)	570170
	M 42 (PR-3S) ³⁾	572706
	M 54 (PR-3S) ³⁾	572708
	M 76,1 XL (PR-3S) ³⁾ 7)	579101
	M 88,9 XL (PR-3S) ³⁾ 7)	579102
	M 108,0 XL (PR-3S) ³⁾ 7)	579103
	M 12 45° (PR-2B) ³⁾	574520
	M 15 45° (PR-2B) ³⁾	574522
	M 18 45° (PR-2B) ³⁾	574524
	M 22 45° (PR-2B) ³⁾	574526
	M 28 45° (PR-2B) ³⁾	574528
	M 35 45° (PR-2B) ³⁾	574530
Geberit Mappress EDELSTAHL	M 12	570100
	M 15	570110
	M 18	570120
	M 22	570130
	M 28	570140
	M 35	570150
	M 42 (4G)	570160
	M 54 (4G)	570170
	M 42 (PR-3S) ³⁾	572706
	M 54 (PR-3S) ³⁾	572708
	M 76,1 XL (PR-3S) ³⁾ 7)	579101
	M 88,9 XL (PR-3S) ³⁾ 7)	579102
	M 108,0 XL (PR-3S) ³⁾ 7)	579103
	M 12 45° (PR-2B) ³⁾	574520
	M 15 45° (PR-2B) ³⁾	574522
	M 18 45° (PR-2B) ³⁾	574524
	M 22 45° (PR-2B) ³⁾	574526
	M 28 45° (PR-2B) ³⁾	574528
	M 35 45° (PR-2B) ³⁾	574530
Geberit Mappress EDELSTAHL Gas	M 15	570110
	M 18	570120
	M 22	570130
	M 28	570140
	M 35	570150
	M 42 (PR-3S) ³⁾	572706
	M 54 (PR-3S) ³⁾	572708
	M 15 45° (PR-2B) ³⁾	574522
	M 18 45° (PR-2B) ³⁾	574524
	M 22 45° (PR-2B) ³⁾	574526
	M 28 45° (PR-2B) ³⁾	574528
	M 35 45° (PR-2B) ³⁾	574530
Geberit Mappress KUPFER	M 12	570100
	M 15	570110
	M 18	570120
	M 22	570130
	M 28	570140
	M 35	570150
	M 42 (4G)	570160
	M 54 (4G)	570170
	M 42 (PR-3S) ³⁾	572706
	M 54 (PR-3S) ³⁾	572708
	M 76,1 XL (PR-3S) ³⁾ 7)	579101
	M 88,9 XL (PR-3S) ³⁾ 7)	579102
	M 108,0 XL (PR-3S) ³⁾ 7)	579103
	M 12 45° (PR-2B) ³⁾	574520
	M 15 45° (PR-2B) ³⁾	574522
	M 18 45° (PR-2B) ³⁾	574524
	M 22 45° (PR-2B) ³⁾	574526
	M 28 45° (PR-2B) ³⁾	574528
	M 35 45° (PR-2B) ³⁾	574530

Systémy s lisovacími tvarovkami pro instalace plynu směji být lisovány pouze v tabulce žlutým podkladem označenými lisovacími kleštěmi/lisovacími kroužky. Dbejte národních předpisů.

* Tyto lisovací kleště se hodí také do ručního radiálního lisu REMS Eco-Press. Dbejte národních předpisů.

1) Použit lze pouze lisovací kleště od označení „108“ (1. čtvrtletí 2008), „208“ (2. čtvrtletí 2008) atd. Označení je vyraženo na každé lisovací čelisti.

2) Pro tento systém s lisovacími tvarovkami není vytvoření lisovaného spojení pomocí ručního radiálního lisu dovoleno.

3) K pohonu lisovacích kroužků (PR) jsou nutné mezikleště, viz. str. 170.

4) Lisovací tvarovky z červeného bronzu (ProPress XL) musí být zalisovány lisovacími kroužky s lisovacím obrysem VUSR, tvarovky z mědi (ProPress XL-C) a z nerezavějící oceli (ProPress XL-S) musí být zalisovány lisovacími kroužky s lisovacím obrysem VUSF.

5) K upnutí vhodných lisovacích vložek.

6) Lisovací tvarovky z červeného bronzu (Sanpress XL) musí být zalisovány lisovacími kroužky s lisovacím obrysem VR, tvarovky z mědi (Profipress XL, Profipress G XL), C-Stahl (Prestabo XL) a z nerezavějící oceli (Sanpress Inox XL, Sanpress Inox G XL) musí být zalisovány lisovacími kroužky s lisovacím obrysem VF.

7) Pohon prostřednictvím REMS Power-Press XL.

Způsobnost lisovacího nářadí REMS na systémy s lisovacími tvarovkami: Stav k 14.10.2016. Právě aktuální stav je možno zjistit na internetu:

www.rems.de → Ke stažení → Katalogy výrobků → REMS Katalog.

Lisovací kleště/lisovací kroužky pro další systémy s lisovacími tvarovkami na vyžádání.

Systém	Lisovací obrys	Obj.č.	
Geberit Mapress KUPFER Gas	M 15	570110	
	M 18	570120	
	M 22	570130	
	M 28	570140	
	M 35	570150	
	M 42 (PR-3S) ³⁾	572706	
	M 54 (PR-3S) ³⁾	572708	
	M 15 45° (PR-2B) ³⁾	574522	
	M 18 45° (PR-2B) ³⁾	574524	
	M 22 45° (PR-2B) ³⁾	574526	
	M 28 45° (PR-2B) ³⁾	574528	
	M 35 45° (PR-2B) ³⁾	574530	
	Geberit Mepla	G 16*	570400
G 20*		570410	
G 26*		570420	
G 32		570430	
G 40		570440	
G 50		570450	
G 63 (S)		572470	
Geberit Mepla Therm	G 16*	570400	
	G 20*	570410	
	G 26*	570420	
General Fittings Serie 5S00	B 16*	570850	
	B 18*	570855	
	B 20*	570860	
	B 26	570870	
	B 32	570880	
	F 16*	570717	
	F 20*	570727	
	F 26*	570730	
	H 16*	570320	
	H 18*	570340	
	H 20*	570350	
	H 25*	570360	
	H 26*	570370	
	H 32	570380	
	H 40 (4G)	570390	
	TH 16*	570460	
	TH 18*	570465	
	TH 20*	570470	
	TH 25*	570495	
	TH 26*	570475	
	TH 32	570480	
	TH 40	570485	
	TH 50 (S)	572400	
TH 63 (S)	572405		
U 16*	570765		
U 18*	570770		
U 20*	570775		
U 25*	570780		
U 32	570785		
U 40	570790		
U 50	570795		
U 63 (S)	572365		
U 63 (PR-3B) ³⁾	572837		
General Fittings Trident	B 16*	570850	
	B 20*	570860	
	B 26	570870	
	B 32	570880	
	F 16*	570717	
	F 20*	570727	
	F 26*	570730	
	H 16*	570320	
	H 20*	570350	
	H 26*	570370	
	H 32	570380	
	TH 16*	570460	
	TH 20*	570470	
TH 26*	570475		
TH 32	570480		
U 16*	570765		
U 20*	570775		
U 32	570785		
General Fittings Trident Gas	TH 16*	570460	
	TH 20*	570470	
	TH 26*	570475	
	TH 32	570480	
	H 16*	570320	
	H 20*	570350	
	H 26*	570370	
	H 32	570380	
	U 16*	570765	
	U 20*	570775	
	U 32	570785	
	Giacomini Raccordi RM Giacomini	H 16*	570320
		H 20*	570350
H 26*		570370	
H 32		570380	
TH 16*		570460	
TH 20*		570470	
TH 26*		570475	
TH 32		570480	
THL 32		570487	
U 16*		570765	
U 20*		570775	
U 32		570785	
U 40		570790	
U 50	570795		
U 63 (S)	572365		

Systém	Lisovací obrys	Obj.č.
Giacomini RM MULTIGAS	H 16*	570320
	H 20*	570350
	H 26*	570370
	H 32	570380
	TH 16*	570460
	TH 20*	570470
	TH 26*	570475
	TH 32	570480
	THL 32	570487
	U 16*	570765
	U 20*	570775
	U 32	570785
	Giacomini valvole Giacomini serie R850V	V 15
V 18		570125
V 22		570135
V 28		570145
V 35		570155
V 42		570165
V 54		570175
V 15 45° (PR-2B) ³⁾		574504
V 18 45° (PR-2B) ³⁾		574506
V 22 45° (PR-2B) ³⁾		574508
V 28 45° (PR-2B) ³⁾		574510
V 35 45° (PR-2B) ³⁾		574512
SA 15		570935
SA 18	570940	
SA 22	570945	
SA 28	570950	
SA 35	570955	
M 15	570110	
M 18	570120	
M 22	570130	
M 28	570140	
M 35	570150	
M 15 45° (PR-2B) ³⁾	574522	
M 18 45° (PR-2B) ³⁾	574524	
M 22 45° (PR-2B) ³⁾	574526	
M 28 45° (PR-2B) ³⁾	574528	
M 35 45° (PR-2B) ³⁾	574530	
Golan Pipe Systems (Scandinavia) Alu-Press	U 16*	570765
	U 20*	570775
	U 25*	570780
	U 32	570785
	U 40	570790
	U 50	570795
	U 63 (S)	572365
Grinnell G-PRESS Copper Fittings	VUS ½" (OD 15,9mm)	571170
	VUS ¾" (OD 22,2mm)	571175
	VUS 1" (OD 28,6mm)	571180
	VUS 1¼" (OD 34,9mm)	571185
	VUS 1½" (OD 41,3mm)	571190
	VUS 2" (OD 54,0mm)	571195
	VUSF 2½" (PR-3B) ³⁾ (OD 66,7mm)	572819
VUSF 3" (PR-3B) ³⁾ (OD 79,4mm)	572820	
VUSF 4" (PR-3B) ³⁾ (OD 104,8mm)	572821	
GS Wärmesysteme System TH	TH 14*	570455
	TH 16*	570460
	TH 20*	570470
	TH 26*	570475
	TH 32	570480
	TH 40	570485
	TH 50 (S)	572400
TH 63 (S)	572405	
GS Wärmesysteme System V	V 15	570115
	V 18	570125
	V 22	570135
	V 28	570145
	V 35	570155
	V 15 45° (PR-2B) ³⁾	574504
	V 18 45° (PR-2B) ³⁾	574506
V 22 45° (PR-2B) ³⁾	574508	
V 28 45° (PR-2B) ³⁾	574510	
V 35 45° (PR-2B) ³⁾	574512	
GSP Group USMetrix	U 16*	570765
	U 20*	570775
	U 32	570785
HAGOS	TH 16*	570460
HakaGerodur HakaGerodur- System	TH 10*	570467
	TH 11,6*	570482
	TH 12*	570452
	TH 14*	570455
	TH 16*	570460
	TH 17*	570462
	TH 18*	570465
TH 20*	570470	
HakaGerodur HAKASAN	TH 16*	570460
	TH 20*	570470
	TH 25*	570495
	TH 26*	570475
	TH 32	570480
	TH 40	570485
	TH 50 (S)	572400
TH 63 (S)	572405	
Harden 2000 B-Hidro	TH 16*	570460
	TH 20*	570470
	TH 26*	570475
Harden 2000 Poly-Pex 2000	TH 14*	570455
	TH 16*	570460
	TH 17*	570462
	TH 18*	570465
	TH 20*	570470
	TH 26*	570475
	THL 32	570487
	TH 40	570485
	TH 50 (S)	572400
	TH 63 (S)	572405

Systém	Lisovací obrys	Obj.č.	
Harden 2000 Poly-Pex Gas	TH 16*	570460	
	TH 20*	570470	
	TH 26*	570475	
THL 32	570487		
HASTINIK Hastinik/Hitpress	M 15	570110	
	M 18	570120	
	M 22	570130	
	M 28	570140	
	M 35	570150	
	M 42 (4G)	570160	
	M 54 (4G)	570170	
	M 42 (PR-3S) ³⁾	572706	
	M 54 (PR-3S) ³⁾	572708	
	M 76,1 XL (PR-3S) ³⁾⁷⁾	579101	
	M 88,9 XL (PR-3S) ³⁾⁷⁾	579102	
	M 108,0 XL (PR-3S) ³⁾⁷⁾	579103	
	M 15 45° (PR-2B) ³⁾	574522	
M 18 45° (PR-2B) ³⁾	574524		
M 22 45° (PR-2B) ³⁾	574526		
M 28 45° (PR-2B) ³⁾	574528		
M 35 45° (PR-2B) ³⁾	574530		
heima-press	TH 16*	570460	
	TH 20*	570470	
	TH 26*	570475	
	TH 32	570480	
	TH 40	570485	
	TH 50 (S)	572400	
TH 63 (S)	572405		
HELIROMA Klimapress	U 16*	570765	
	U 18*	570770	
	U 20*	570775	
	U 25*	570780	
	U 32	570785	
	U 40	570790	
U 50	570795		
U 63 (PR-3B) ³⁾	572837		
U 63 (S)	572365		
U 75 (PR-3B) ³⁾	572828		
HELIROMA romapress	RFz 16*	571325	
	RFz 20*	571330	
	RFz 25	571335	
	RFz 32	571340	
Henco	TH 14*	570455	
	TH 16*	570460	
	TH 18*	570465	
	TH 20*	570470	
	TH 26*	570475	
	HE 32	571900	
HE 40	571902		
Henco Gas	TH 16*	570460	
	TH 20*	570470	
	TH 26*	570475	
	HE 32	571900	
	HE 40	571902	
Herotec TEMPUS-PRESS PLUS	H 16*	570320	
	H 20*	570350	
	H 25*	570360	
	H 32	570380	
	RFz 16*	571325	
	RFz 20*	571330	
	RFz 25	571335	
	RFz 32	571340	
	TH 16*	570460	
	TH 20*	570470	
	TH 25*	570495	
	TH 32	570480	
	U 16*	570765	
U 20*	570775		
U 25*	570780		
U 32	570785		
U 40	570790		
U 50	570795		
U 63 (S)	572365		
U 63 (PR-3B) ³⁾	572837		
U 75 (PR-3B) ³⁾	572828		
Herz pipefix	TH 10*	570467	
	TH 16*	570460	
	TH 20*	570470	
	TH 26*	570475	
	TH 32	570480	
	TH 40	570485	
	TH 50 (S)	572400	
	TH 63 (S)	572405	
	TH 75 (PR-3B) ³⁾	572829	
	HITEC Sistema Multistrato	TH 14*	570455
		TH 16*	570460
		TH 18*	570465
		TH 20*	570470
TH 26*		570475	
TH 32		570480	
TH 40	570485		
TH 50 (S)	572400		
Hopewell press fit system	M 15	570110	
	M 18	570120	
	M 22	570130	
	M 28	570140	
	M 35	570150	
	M 42 (4G)	570160	
	M 54 (4G)	570170	
	M 42 (PR-3S) ³⁾	572706	
	M 54 (PR-3S) ³⁾	572708	

Lisovací kleště REMS Lisovací kroužky REMS

Príslušenství pro radiální lisy REMS (mimo REMS Mini-Press ACC, REMS Mini-Press 22 V ACC) a vhodných radiálních lisů jiných výrobců

Systém	Lisovací obrys	Obj.č.	
hp-praski BAVARIA-press	TH 10*	570467	
	TH 14*	570455	
	TH 16*	570460	
	TH 20*	570470	
	TH 26*	570475	
	TH 32	570480	
	TH 40	570485	
	TH 50 (S)	572400	
	TH 63 (S)	572405	
	IBP >B< Flex	U 16*	570765
U 18*		570770	
U 20*		570775	
U 25*		570780	
U 32		570785	
IBP >B< Press		V 12	570107
	V 14	570112	
	V 15	570115	
	V 16	570117	
	V 18	570125	
	V 22	570135	
	V 28	570145	
	V 35	570155	
	V 42	570165	
	V 54	570175	
	V 12 45° (PR-2B) ³⁾	574502	
	V 14 45° (PR-2B) ³⁾	574532	
	V 15 45° (PR-2B) ³⁾	574504	
	V 16 45° (PR-2B) ³⁾	574534	
	V 18 45° (PR-2B) ³⁾	574506	
	V 22 45° (PR-2B) ³⁾	574508	
	V 28 45° (PR-2B) ³⁾	574510	
	V 35 45° (PR-2B) ³⁾	574512	
	IBP >B< Press Carbon	V 12	570107
		V 15	570115
V 18		570125	
V 22		570135	
V 28		570145	
V 35		570155	
V 42		570165	
V 54		570175	
V 12 45° (PR-2B) ³⁾		574502	
V 15 45° (PR-2B) ³⁾		574504	
V 18 45° (PR-2B) ³⁾		574506	
V 22 45° (PR-2B) ³⁾		574508	
V 28 45° (PR-2B) ³⁾		574510	
V 35 45° (PR-2B) ³⁾		574512	
IBP >B< Press Gas	V 15	570115	
	V 18	570125	
	V 22	570135	
	V 28	570145	
	V 35	570155	
	V 42	570165	
	V 54	570175	
	V 15 45° (PR-2B) ³⁾	574504	
	V 18 45° (PR-2B) ³⁾	574506	
	V 22 45° (PR-2B) ³⁾	574508	
	V 28 45° (PR-2B) ³⁾	574510	
	V 35 45° (PR-2B) ³⁾	574512	
IBP >B< Press Inox	V 15	570115	
	V 18	570125	
	V 22	570135	
	V 28	570145	
	V 35	570155	
	V 42	570165	
	V 54	570175	
	V 15 45° (PR-2B) ³⁾	574504	
	V 18 45° (PR-2B) ³⁾	574506	
	V 22 45° (PR-2B) ³⁾	574508	
	V 28 45° (PR-2B) ³⁾	574510	
	V 35 45° (PR-2B) ³⁾	574512	
IBP >B< Press Solar	V 15	570115	
	V 18	570125	
	V 22	570135	
	V 28	570145	
	V 35	570155	
	V 42	570165	
	V 54	570175	
	V 15 45° (PR-2B) ³⁾	574504	
	V 18 45° (PR-2B) ³⁾	574506	
	V 22 45° (PR-2B) ³⁾	574508	
	V 28 45° (PR-2B) ³⁾	574510	
	V 35 45° (PR-2B) ³⁾	574512	

Systém	Lisovací obrys	Obj.č.			
ICMA Sempiter	H 16*	570320			
	H 20*	570350			
	H 26*	570370			
	H 32	570380			
	H 40 (4G)	570390			
	TH 16*	570460			
	TH 20*	570470			
	TH 26*	570475			
	TH 32	570480			
	TH 40	570485			
	TH 50 (S)	572400			
	TH 63 (S)	572405			
	U 16*	570765			
	U 20*	570775			
ICMA Sempigas	TH 16*	570460			
	TH 20*	570470			
	TH 26*	570475			
	TH 32	570480			
	Idrosanitaria Bonomi	TH 16*	570460		
		TH 20*	570470		
		TH 26*	570475		
		Idrosanitaria Bonomi	TH 16*	570460	
			TH 18*	570465	
			Idropress	TH 20*	570470
				TH 26*	570475
				TH 32	570480
				TH 40	570485
				TH 50 (S)	572400
TH 63 (S)				572405	
IDROSISTEMI Ta-Press				TH 16*	570460
				TH 20*	570470
				TH 26*	570475
	TH 32			570480	
	TH 40			570485	
	TH 50 (S)			572400	
	TH 63 (S)	572405			
	F 16*	570717			
	F 20*	570727			
	F 26*	570730			
	F 32	570735			
	Fz 40	570742			
	F 63 (S)	572385			
	H 16*	570320			
H 20*	570350				
H 26*	570370				
H 32	570380				
H 40 (4G)	570390				
U 16*	570765				
U 20*	570775				
U 32	570785				
U 40	570790				
U 50	570795				
U 63 (S)	572365				
B 16*	570850				
B 20*	570860				
B 26	570870				
B 32	570880				
ILTA INOX/CHIBRO Pressfitting Cuni	M 12	570100			
	M 15	570110			
	M 18	570120			
	M 22	570130			
	M 28	570140			
	M 35	570150			
	M 42 (PR-3S) ³⁾	572706			
	M 54 (PR-3S) ³⁾	572708			
	M 76,1 XL (PR-3S) ³⁾ 7)	579101			
	M 88,9 XL (PR-3S) ³⁾ 7)	579102			
	M 108,0 XL (PR-3S) ³⁾ 7)	579103			
	M 12 45° (PR-2B) ³⁾	574520			
	M 15 45° (PR-2B) ³⁾	574522			
	M 18 45° (PR-2B) ³⁾	574524			
M 22 45° (PR-2B) ³⁾	574526				
M 28 45° (PR-2B) ³⁾	574528				
M 35 45° (PR-2B) ³⁾	574530				

Systém	Lisovací obrys	Obj.č.		
ILTA INOX/CHIBRO Pressfitting inox	M 15	570110		
	M 18	570120		
	Pressfitting inox	M 22	570130	
		M 28	570140	
		M 35	570150	
		M 42 (PR-3S) ³⁾	572706	
		M 54 (PR-3S) ³⁾	572708	
		M 76,1 XL (PR-3S) ³⁾ 7)	579101	
		M 88,9 XL (PR-3S) ³⁾ 7)	579102	
		M 108,0 XL (PR-3S) ³⁾ 7)	579103	
		M 15 45° (PR-2B) ³⁾	574522	
		M 18 45° (PR-2B) ³⁾	574524	
		M 22 45° (PR-2B) ³⁾	574526	
		M 28 45° (PR-2B) ³⁾	574528	
		M 35 45° (PR-2B) ³⁾	574530	
		IPA IPANA Press	TH 10*	570467
			TH 11,6*	570482
			TH 12*	570452
			TH 14*	570455
			TH 15*	570457
TH 16*	570460			
TH 17*	570462			
TH 18*	570465			
TH 20*	570470			
TH 22*	570472			
TH 25*	570495			
TH 26*	570475			
TH 28	570477			
TH 32	570480			
TH 40	570485			
TH 50 (S)	572400			
TH 63 (S)	572405			
TH 75 (PR-3B) ³⁾	572829			
IPA THu IPANA Press	TH 16*	570460		
	TH 20*	570470		
	TH 26*	570475		
	TH 32	570480		
	TH 40	570485		
	U 16*	570765		
	U 20*	570775		
	H 16*	570320		
	H 20*	570350		
	H 26*	570370		
	H 32	570380		
	IPALPEX (Industrie du Plastique et Accessoires)	TH 14*	570455	
		TH 16*	570460	
		TH 18*	570465	
TH 20*		570470		
TH 26*		570475		
THL 32		570487		
IPLEX PIPELINES AUSTRALIA Iplex Pro-fit	TH 40	570485		
	TH 50 (S)	572400		
	TH 63 (S)	572405		
	K16/P18*	572600		
	PF 22*	571980		
	IPLEX PIPELINES AUSTRALIA Iplex K1 (Gas)	K16/P18*	572600	
		K/20*	572605	
		K/25*	572610	
		K32	572615	
		K1/40	572620	
		K1/50	572625	
		IPLEX PIPELINES AUSTRALIA Iplex K2	K16/P18*	572600
			K/20*	572605
			K/25*	572610
ISOLTUBEX ISOLPEX			RFz 16*	571325
			RFz 20*	571330
			RFz 25	571337
			RFz 32	571342
			ISOLTUBEX Multicapa	RFz 16*
	RFz 20*			571330
	RFz 25			571337
	RFz 32			571342
	U 16*			570765
	U 20*			570775
	U 25*			570780
	U 32	570785		
	U 40	570790		
	U 50	570795		
U 63 (PR-3B) ³⁾	572837			
U 63 (S)	572365			

Systémy s lisovacími tvarovkami pro instalace plynu smějí být lisovány pouze v tabulce žlutým podkladem označenými lisovacími kleštěmi/lisovacími kroužky. Dbejte národních předpisů.

* Tyto lisovací kleště se hodí také do ručního radiálního lisu REMS Eco-Press. Dbejte národních předpisů.

1) Použit lze pouze lisovací kleště od označení „108“ (1. čtvrtletí 2008), „208“ (2. čtvrtletí 2008) atd. Označení je vyraženo na každé lisovací čelisti.

2) Pro tento systém s lisovacími tvarovkami není vytvoření lisovaného spojení pomocí ručního radiálního lisu dovoleno.

3) K pohonu lisovacích kroužků (PR) jsou nutné mezikleště, viz. str. 170.

4) Lisovací tvarovky z červeného bronzu (ProPress XL) musí být zalisovány lisovacími kroužky s lisovacím obrysem VUSR, tvarovky z mědi (ProPress XL-C) a z nerezavějící oceli (ProPress XL-S) musí být zalisovány lisovacími kroužky s lisovacím obrysem VUSF.

5) K upnutí vhodných lisovacích vložek.

6) Lisovací tvarovky z červeného bronzu (Sanpress XL) musí být zalisovány lisovacími kroužky s lisovacím obrysem VR, tvarovky z mědi (Profipress XL, Profipress G XL), C-Stahl (Prestabo XL) a z nerezavějící oceli (Sanpress Inox XL, Sanpress Inox G XL) musí být zalisovány lisovacími kroužky s lisovacím obrysem VF.

7) Pohon prostřednictvím REMS Power-Press XL.

Způsobilost lisovacího nářadí REMS na systémy s lisovacími tvarovkami: Stav k 14.10.2016. Právě aktuální stav je možno zjistit na internetu:

www.rems.de → Ke stažení → Katalog výrobků → REMS Katalog.

Lisovací kleště/lisovací kroužky pro další systémy s lisovacími tvarovkami na vyžádání.

Lisovací kleště REMS Lisovací kroužky REMS

Příslušenství pro radiální lisý REMS (mimo REMS Mini-Press ACC,
REMS Mini-Press 22 V ACC) a vhodných radiálních lisů jiných výrobců

Systém	Lisovací obrys	Obj.č.
ISOTUBI	M 15	570110
NUMEPRESS	M 18 ¹⁾	570120
	M 22	570130
	M 28 ¹⁾	570140
	M 35	570150
	M 42 (PR-3S) ³⁾	572706
	M 54 (PR-3S) ³⁾	572708
	M 76,1 XL (PR-3S) ³⁾ 7) 579101	
	M 88,9 XL (PR-3S) ³⁾ 7) 579102	
	M 108,0 XL (PR-3S) ³⁾ 7) 579103	
	M 15 45° (PR-2B) ³⁾	574522
	M 18 45° (PR-2B) ³⁾	574524
	M 22 45° (PR-2B) ³⁾	574526
	M 28 45° (PR-2B) ³⁾	574528
	M 35 45° (PR-2B) ³⁾	574530
IVAR	B 20*	570860
ALPEX-GAS	B 26	570870
	B 32	570880
IVAR	B 14*	570845
Ivar-Press	B 16*	570850
	B 18*	570855
	B 20*	570860
	B 26	570870
	B 32	570880
	Fz 40	570742
	Fz 50	570747
	F 63 (S)	572385
IVAR	TH 16*	570460
MULTI PRESS	TH 20*	570470
GAS	TH 26*	570475
	TH 32	570480
	B 16*	570850
	B 20*	570860
	B 26	570870
	B 32	570880
IVAR	TH 16*	570460
MULTI PRESS	TH 20*	570470
GAS ITALIA	TH 26*	570475
	TH 32	570480
	H 16*	570320
	H 20*	570350
	H 26*	570370
	H 32	570380
	U 16*	570765
	U 20*	570775
	U 32	570785
IVAR	TH 16*	570460
Multi Press MP	TH 18*	570465
	TH 20*	570470
	TH 25*	570495
	TH 26*	570475
	TH 32	570480
	TH 40	570485
	TH 50 (S)	572400
	TH 63 (S)	572405
	F 16*	570717
	F 18*	570720
	F 20*	570727
	F 26*	570730
	F 32	570735
	Fz 40	570742
	Fz 50	570747
	F 63 (S)	572385
	H 16*	570320
	H 18*	570340
	H 20*	570350
	H 25*	570360
	H 26*	570370
	H 32	570380
	H 40 (4G)	570390
	U 16*	570765
	U 18*	570770
	U 20*	570775
	U 25*	570780
	C 26*	570750
	U 32	570785
	U 40	570790
	U 50	570795
	U 63 (S)	572365
	B 16*	570850
	B 18*	570855
	B 20*	570860
	B 26	570870
	B 32	570880
IVAR	TH 16*	570460
Multi Press Leak	TH 20*	570470
(MPL)	TH 26*	570475
	TH 32	570480
	F 16*	570717
	F 20*	570727
	F 26*	570730
	F 32	570735
	H 16*	570320
	H 20*	570350
	H 26*	570370
	H 32	570380
	U 16*	570765
	U 20*	570775
	C 26*	570750
	U 32	570785
	B 16*	570850
	B 20*	570860
	B 26	570870
	B 32	570880

Systém	Lisovací obrys	Obj.č.
IVAR	TH 16*	570460
Plastic Multi Press	TH 20*	570470
Leak (PMPL)	TH 26*	570475
	TH 32	570480
	F 16*	570717
	F 20*	570727
	F 26*	570730
	F 32	570735
	H 16*	570320
	H 20*	570350
	H 26*	570370
	H 32	570380
	U 16*	570765
	U 20*	570775
	C 26*	570750
	U 32	570785
	B 16*	570850
	B 20*	570860
	B 26	570870
	B 32	570880
IVAR	TH 16*	570460
Plastic Multi Press	TH 20*	570470
PMP	TH 25*	570495
	TH 26*	570475
	TH 32	570480
	F 16*	570717
	F 20*	570727
	F 26*	570730
	F 32	570735
	H 16*	570320
	H 20*	570350
	H 25*	570360
	H 26*	570370
	H 32	570380
	U 16*	570765
	U 20*	570775
	U 25*	570780
	C 26*	570750
	U 32	570785
	B 16*	570850
	B 20*	570860
	B 26	570870
	B 32	570880
Jäger - Aquatec	H 14*	570310
Aquapress H	H 16*	570320
	H 17*	570330
	H 18*	570340
	H 20*	570350
	H 26*	570370
	H 32	570380
	U 40	570790
	U 50	570795
	U 63 (S)	572365
Jäger - Aquatec	M 15	570110
C-Stahl - Press	M 18	570120
Typ M	M 22	570130
	M 28	570140
	M 35	570150
	M 42 (PR-3S) ³⁾	572706
	M 54 (PR-3S) ³⁾	572708
	M 15 45° (PR-2B) ³⁾	574522
	M 18 45° (PR-2B) ³⁾	574524
	M 22 45° (PR-2B) ³⁾	574526
	M 28 45° (PR-2B) ³⁾	574528
	M 35 45° (PR-2B) ³⁾	574530
Jäger - Aquatec	M 15	570110
Edelstahl-Press	M 18	570120
Typ M	M 22	570130
	M 28	570140
	M 35	570150
	M 42 (PR-3S) ³⁾	572706
	M 54 (PR-3S) ³⁾	572708
	M 15 45° (PR-2B) ³⁾	574522
	M 18 45° (PR-2B) ³⁾	574524
	M 22 45° (PR-2B) ³⁾	574526
	M 28 45° (PR-2B) ³⁾	574528
	M 35 45° (PR-2B) ³⁾	574530
Jäger - Aquatec	V 15	570115
Kupfer-Press	V 18	570125
Typ V	V 22	570135
	V 28	570145
	V 35	570155
	V 42	570165
	V 54	570175
	V 15 45° (PR-2B) ³⁾	574504
	V 18 45° (PR-2B) ³⁾	574506
	V 22 45° (PR-2B) ³⁾	574508
	V 28 45° (PR-2B) ³⁾	574510
	V 35 45° (PR-2B) ³⁾	574512
Jansen	TH 14*	570455
JANSEN prima	TH 16*	570460
	TH 18*	570465
	TH 20*	570470
	TH 25*	570495
	TH 26*	570475
	TH 32	570480
	TH 40	570485
	TH 50 (S)	572400
	TH 63 (S)	572405
Jaraflex-	TH 14*	570455
Presssystem	TH 16*	570460
	TH 20*	570470
	TH 25*	570495
	TH 26*	570475
	TH 32	570480
	TH 40	570485
	TH 50 (S)	572400
	TH 63 (S)	572405

Systém	Lisovací obrys	Obj.č.
KAN	U 16*	570765
KAN-therm	U 20*	570775
	U 25*	570780
	C 26*	570750
	U 32	570785
	U 40	570790
	TH 50 (S)	572400
	TH 63 (S)	572405
KAN	U 14*	570760
KAN-therm LBP	U 16*	570765
	U 20*	570775
	U 25*	570780
	C 26*	570750
	U 32	570785
	U 40	570790
	TH 14*	570455
	TH 16*	570460
	TH 20*	570470
	TH 25*	570495
	TH 26*	570475
	TH 32	570480
	TH 40	570485
	TH 50 (S)	572400
	TH 63 (S)	572405
KAN	M 15	570110
KAN-therm	M 18 ¹⁾	570120
Inox	M 22	570130
	M 28 ¹⁾	570140
	M 35	570150
	M 42 (4G)	570160
	M 54 (4G)	570170
	M 42 (PR-3S) ³⁾	572706
	M 54 (PR-3S) ³⁾	572708
	M 15 45° (PR-2B) ³⁾	574522
	M 18 45° (PR-2B) ³⁾	574524
	M 22 45° (PR-2B) ³⁾	574526
	M 28 45° (PR-2B) ³⁾	574528
	M 35 45° (PR-2B) ³⁾	574530
KAN	M 15	570110
KAN-therm	M 18 ¹⁾	570120
Steel	M 22	570130
	M 28 ¹⁾	570140
	M 35	570150
	M 42 (4G)	570160
	M 54 (4G)	570170
	M 42 (PR-3S) ³⁾	572706
	M 54 (PR-3S) ³⁾	572708
	M 15 45° (PR-2B) ³⁾	574522
	M 18 45° (PR-2B) ³⁾	574524
	M 22 45° (PR-2B) ³⁾	574526
	M 28 45° (PR-2B) ³⁾	574528
	M 35 45° (PR-2B) ³⁾	574530
KE KELIT	U 16*	570765
KELIT KELOX	U 18*	570770
	U 20*	570775
	U 25*	570780
	U 32	570785
	U 40	570790
	U 50	570795
	U 63 (S)	572365
	U 75 (PR-3B) ³⁾	572828
KE KELIT	M 15	570110
steelFIX	M 18	570120
C-Stahl	M 22	570130
	M 28	570140
	M 35	570150
	M 42 (PR-3S) ³⁾	572706
	M 54 (PR-3S) ³⁾	572708
	M 76,1 XL (PR-3S) ³⁾ 7) 579101	
	M 88,9 XL (PR-3S) ³⁾ 7) 579102	
	M 108,0 XL (PR-3S) ³⁾ 7) 579103	
	M 15 45° (PR-2B) ³⁾	574522
	M 18 45° (PR-2B) ³⁾	574524
	M 22 45° (PR-2B) ³⁾	574526
	M 28 45° (PR-2B) ³⁾	574528
	M 35 45° (PR-2B) ³⁾	574530
KE KELIT	M 15	570110
steelFIX	M 18	570120
Edelstahl	M 22	570130
	M 28	570140
	M 35	570150
	M 42 (PR-3S) ³⁾	572706
	M 54 (PR-3S) ³⁾	572708
	M 76,1 XL (PR-3S) ³⁾ 7) 579101	
	M 88,9 XL (PR-3S) ³⁾ 7) 579102	
	M 108,0 XL (PR-3S) ³⁾ 7) 579103	
	M 15 45° (PR-2B) ³⁾	574522
	M 18 45° (PR-2B) ³⁾	574524
	M 22 45° (PR-2B) ³⁾	574526
	M 28 45° (PR-2B) ³⁾	574528
	M 35 45° (PR-2B) ³⁾	574530
KEMBLA	VAU 15 (OD 12,7mm)	572687
KemPress	VAU 20 (OD 19,1mm)	572689
(AUS)	VAU 25 (OD 25,4mm)	572691
	VAU 32 (OD 31,8mm)	572693
	VAU 40 (OD 38,1mm)	572695
	VAU 50 (OD 50,8mm)	572697
KEMBLA	VAU 15 (OD 12,7mm)	572687
KemPress Gas	VAU 20 (OD 19,1mm)	572689
(AUS)	VAU 25 (OD 25,4mm)	572691
	VAU 32 (OD 31,8mm)	572693
	VAU 40 (OD 38,1mm)	572695
	VAU 50 (OD 50,8mm)	572697
KISAN	KI 16*	571360
Kisan KD	KI 20*	571370
	KI 25*	571375
	TH 16*	570460
	TH 20*	570470
	TH 25*	570495

Lisovací kleště REMS Lisovací kroužky REMS

Příslušenství pro radiální lisu REMS (mimo REMS Mini-Press ACC, REMS Mini-Press 22 V ACC) a vhodných radiálních lisů jiných výrobců

Systém	Lisovací obrys	Obj.č.	
KISAN Kisan WL	KI 16*	571360	
	KI 20*	571370	
	KI 25*	571375	
	KI 32	571380	
	TH 16*	570460	
	TH 20*	570470	
	TH 25*	570495	
KISAN Kisan WM	KI 16*	571360	
	KI 20*	571370	
	KI 25*	571375	
	KI 32	571380	
	KISAN Kisan WR	U 20*	570775
		U 25*	570780
		U 32	570785
U 40		570790	
U 50		570795	
KISAN Kistal C	M 15	570110	
	M 18	570120	
	M 22	570130	
	M 28	570140	
	M 35	570150	
	M 42 (PR-3S) ³⁾	572706	
	M 54 (PR-3S) ³⁾	572708	
	M 15 45° (PR-2B) ³⁾	574522	
	M 18 45° (PR-2B) ³⁾	574524	
	M 22 45° (PR-2B) ³⁾	574526	
	M 28 45° (PR-2B) ³⁾	574528	
M 35 45° (PR-2B) ³⁾	574530		
KISAN Kistal Inox	M 15	570110	
	M 18	570120	
	M 22	570130	
	M 28	570140	
	M 35	570150	
	M 42 (PR-3S) ³⁾	572706	
	M 54 (PR-3S) ³⁾	572708	
KME cuprotherm CTX	TH 14*	570455	
	TH 16*	570460	
	TH 18*	570465	
	TH 20*	570470	
	TH 26*	570475	
	KME Q-Tec - Comap SkinPress	TH 14*	570455
		TH 16*	570460
TH 20*		570470	
TH 26*		570475	
KME Q-Tec - Oventrop Cofit	H 16 A*	570620	
	H 20 A*	570650	
	H 26 A*	570670	
	LECHAR ALCOBRAPEX	TH 16*	570460
TH 20*		570470	
TH 26*		570475	
TH 32		570480	
TH 40		570485	
LECHAR COBRAPEX	U 16*	570765	
	U 20*	570775	
	U 25*	570780	
LEGEND-PRESS press fitting system	VUS ½" (OD 15,9mm)	571770	
	VUS ¾" (OD 22,2mm)	571775	
	VUS 1" (OD 28,6mm)	571780	
	VUS 1¼" (OD 34,9mm)	571785	
	VUS 1½" (OD 41,3mm)	571790	
	VUS 2" (OD 54,0mm)	571795	
	VUSF 2½" (PR-3B) ³⁾ (OD 66,7mm)	572819	
	VUSF 3" (PR-3B) ³⁾ (OD 79,4mm)	572820	
	VUSF 4" (PR-3B) ³⁾ (OD 104,8mm)	572821	

Systém	Lisovací obrys	Obj.č.	
LK Systems LK >B<Press	V 12	570107	
	V 15	570115	
	V 18	570125	
	V 22	570135	
	V 28	570145	
	V 35	570155	
	V 42	570165	
	V 54	570175	
	V 12 45° (PR-2B) ³⁾	574502	
	V 15 45° (PR-2B) ³⁾	574504	
	V 18 45° (PR-2B) ³⁾	574506	
	V 22 45° (PR-2B) ³⁾	574508	
	V 28 45° (PR-2B) ³⁾	574510	
	V 35 45° (PR-2B) ³⁾	574512	
	LK Systems LK >B<Press Elförzinkat	V 12	570107
V 15		570115	
V 18		570125	
V 22		570135	
V 28		570145	
V 35		570155	
V 42		570165	
V 54		570175	
V 12 45° (PR-2B) ³⁾		574502	
V 15 45° (PR-2B) ³⁾		574504	
V 18 45° (PR-2B) ³⁾		574506	
V 22 45° (PR-2B) ³⁾		574508	
V 28 45° (PR-2B) ³⁾		574510	
V 35 45° (PR-2B) ³⁾		574512	
LK Systems LK >B<Press Gas		V 15	570115
	V 18	570125	
	V 22	570135	
	V 28	570145	
	V 35	570155	
	V 42	570165	
	V 54	570175	
	V 15 45° (PR-2B) ³⁾	574504	
	V 18 45° (PR-2B) ³⁾	574506	
	V 22 45° (PR-2B) ³⁾	574508	
	V 28 45° (PR-2B) ³⁾	574510	
	V 35 45° (PR-2B) ³⁾	574512	
	LK Systems LK Universal	TH 16*	570460
		TH 20*	570470
		TH 25*	570495
TH 32		570480	
TH 40		570485	
TH 50 (S)		572400	
TH 63 (S)		572405	
LVI-DAHL Altech-Alupex		U 16*	570765
		U 20*	570775
		U 25*	570780
	U 32	570785	
MAINCOR MAINPRESS	U 16*	570765	
	U 20*	570775	
	U 25*	570780	
MAINCOR MAINFLOR	U 16*	570765	
	U 20*	570775	
	MAINCOR MAINOX	M 15	570110
M 18 ¹⁾		570120	
M 22		570130	
Mair Heiztechnik Gomafix Cu/E	M 28 ¹⁾	570140	
	M 35	570150	
	M 42 (PR-3S) ³⁾	572706	
	M 54 (PR-3S) ³⁾	572708	
	M 12	570100	
	M 15	570110	
	M 18 ¹⁾	570120	
	M 22	570130	
	M 12 45° (PR-2B) ³⁾	574520	
	M 15 45° (PR-2B) ³⁾	574522	
Mair Heiztechnik Gomafix M	H 11,5*	570315	
	H 14*	570310	
	H 16*	570320	
	H 20*	570350	
	Mair Heiztechnik M-Press	H 11,5*	570315
H 14*		570310	
H 16*		570320	
H 20*		570350	
H 26*		570370	
H 32		570380	
U 40		570790	

Systém	Lisovací obrys	Obj.č.	
Ma.s.ter System PRESSMASTER	TH 14*	570455	
	TH 16*	570460	
	TH 18*	570465	
	TH 20*	570470	
	TH 25*	570495	
	TH 26*	570475	
	TH 32	570480	
	TH 40	570485	
	TH 50 (S)	572400	
	TH 63 (S)	572405	
	H 14*	570310	
	H 16*	570320	
	H 18*	570340	
	H 20*	570350	
	H 26*	570370	
	H 32	570380	
	H 40 (4G)	570390	
	U 14*	570760	
	U 16*	570765	
	U 18*	570770	
	U 20*	570775	
	U 25*	570780	
	U 32	570785	
	U 40	570790	
	U 50	570795	
	U 63 (PR-3B) ³⁾ U 63 (S)	572837 572365	
	MEGARO HAKAPRESS	H 11,5*	570315
		H 14*	570310
H 16*		570320	
H 17*		570330	
H 18*		570340	
H 20*		570350	
H 26*		570370	
H 32		570380	
H 40 (4G)		570390	
U 40		570790	
MEGARO MEGAPRESS	F 63 (S)	572385	
	B 16*	570850	
	B 20*	570860	
	B 26	570870	
	B 32	570880	
	Fz 40	570742	
MEGARO MEGAPRESS MP	F 63 (S)	572385	
	B 16*	570850	
	B 20*	570860	
	B 26	570870	
	B 32	570880	
	F 16*	570715	
	F 20*	570725	
	F 26*	570730	
	F 32	570735	
	Fz 40	570742	
MEGARO MEGAPRESS MPL	F 63 (S)	572385	
	H 16*	570320	
	H 20*	570350	
	H 26*	570370	
	H 32	570380	
	TH 16*	570460	
	TH 20*	570470	
	TH 26*	570475	
	TH 32	570480	
	U 16*	570765	
MEGARO MEGAPRESS MPL	U 20*	570775	
	U 32	570785	
	B 16*	570850	
	B 20*	570860	
	B 26	570870	
	B 32	570880	
	F 16*	570715	
	F 20*	570725	
	F 26*	570730	
	F 32	570735	
LEGEND-PRESS press fitting system	Fz 40	570742	
	F 63 (S)	572385	
	H 16*	570320	
	H 20*	570350	
	H 26*	570370	
	H 32	570380	
	TH 16*	570460	
	TH 20*	570470	
	TH 26*	570475	
	TH 32	570480	

Systémy s lisovacími tvarovkami pro instalace plynu směji být lisovány pouze v tabulce žlutým podkladem označenými lisovacími kleštěmi/lisovacími kroužky. Dbejte národních předpisů.

* Tyto lisovací kleště se hodí také do ručního radiálního lisu REMS Eco-Press. Dbejte národních předpisů.

¹⁾ Použit lze pouze lisovací kleště od označení „108“ (1. čtvrtletí 2008), „208“ (2. čtvrtletí 2008) atd. Označení je vyraženo na každé lisovací čelisti.

²⁾ Pro tento systém s lisovacími tvarovkami není vytvoření lisovaného spojení pomocí ručního radiálního lisu dovoleno.

³⁾ K pohonu lisovacích kroužků (PR) jsou nutné mezikleště, viz. str. 170.

⁴⁾ Lisovací tvarovky z červeného bronzu (ProPress XL) musí být zalisovány lisovacími kroužky s lisovacím obrysem VUSR, tvarovky z mědi (ProPress XL-C) a z nerezavějící oceli (ProPress XL-S) musí být zalisovány lisovacími kroužky s lisovacím obrysem VUSF.

⁵⁾ K upnutí vhodných lisovacích vložek.

⁶⁾ Lisovací tvarovky z červeného bronzu (Sanpress XL) musí být zalisovány lisovacími kroužky s lisovacím obrysem VR, tvarovky z mědi (Profipress XL, Profipress G XL), C-Stahl (Prestabo XL) a z nerezavějící oceli (Sanpress Inox XL, Sanpress Inox G XL) musí být zalisovány lisovacími kroužky s lisovacím obrysem VF.

⁷⁾ Pohon prostřednictvím REMS Power-Press XL.

Způsobilost lisovacího nářadí REMS na systémy s lisovacími tvarovkami: Stav k 14.10.2016. Právě aktuální stav je možno zjistit na internetu:

www.rems.de → Ke stažení → Katalogy výrobků → REMS Katalog.

Lisovací kleště/lisovací kroužky pro další systémy s lisovacími tvarovkami na vyžádání.

Lisovací kleště REMS Lisovací kroužky REMS

Příslušenství pro radiální lisovací systémy REMS (mimo REMS Mini-Press ACC, REMS Mini-Press 22 V ACC) a vhodných radiálních lisů jiných výrobců

Systém	Lisovací obrys	Obj.č.	
METALGRUP PexGrup	RFz 16*	571325	
	RFz 20*	571330	
	RFz 25	571335	
	RFz 32	571340	
METALGRUP MultiGrup	U 16*	570765	
	U 18*	570770	
	U 20*	570775	
	U 25*	570780	
	U 32	570785	
MULTITHERM PRESSSYSTEM	TH 16*	570460	
	TH 20*	570470	
	TH 26*	570475	
	TH 32	570480	
	TH 40	570485	
	TH 50 (S)	572400	
	TH 63 (S)	572405	
	TH 75 (PR-3B) ³⁾	572829	
	Multicapac Industrial AIS PEX	RFz 16*	571325
RFz 20*		571330	
RFz 25		571335	
RFz 32		571340	
U 16*		570765	
U 20*		570775	
U 25*		570780	
U 32		570785	
Multicapac Industrial multitubo systems MC	U 16*	570765	
	U 18*	570770	
	U 20*	570775	
	U 25*	570780	
	U 32	570785	
	U 40	570790	
	U 50	570795	
	U 63 (S)	572365	
	U 63 (PR-3B) ³⁾	572837	
	U 75 (PR-3B) ³⁾	572828	
Multicapac Industrial multitubo systems MM	H 16*	570320	
	H 20*	570350	
	H 25*	570360	
	H 26*	570370	
	H 32	570380	
	RFz 16*	571325	
	RFz 20*	571330	
	RFz 25	571335	
	RFz 32	571340	
	TH 16*	570460	
	TH 20*	570470	
	TH 25*	570495	
	TH 26*	570475	
TH 32	570480		
U 16*	570765		
U 20*	570775		
U 25*	570780		
U 32	570785		
Multi-Flex ACR	H 12* (1/4")	570300	
	U 14* (3/8")	570760	
	U 16* (1/2")	570765	
	U 18* (3/4")	570770	
	U 20* (1")	570775	
	U 25* (1 1/2")	570780	
	U 32 (1 1/2")	570785	
	Multi-Flex Gas	U 16* (1/2")	570765
		U 20* (3/4")	570775
		U 25* (1")	570780
U 32 (1 1/4")		570785	
U 40 (1 1/2")		570790	
U 50 (1 3/4")		570795	
U 63 (PR-3B) ³⁾ (2")		572837	
U 63 (S) (2")		572365	
U 75 (PR-3B) ³⁾ (2 1/2")		572828	
Multi-Flex Water	U 16* (1/2")	570765	
	U 25* (3/4")	570780	
	U 32 (1")	570785	
	U 40 (1 1/4")	570790	
	U 50 (1 1/2")	570795	
	U 63 (PR-3B) ³⁾ (2")	572837	
	U 63 (S) (2")	572365	
	U 75 (PR-3B) ³⁾ (2 1/2")	572828	
	NEUTHERM MEKUPRESS-HT	H 16*	570320
H 20*		570350	
H 26*		570370	
H 32		570380	
H 40 (4G)		570390	
U 40		570790	
NIBCO (USA) Press System Copper		VUS 1/2" (OD 15,9mm)	571770
	VUS 3/4" (OD 22,2mm)	571775	
	VUS 1" (OD 28,6mm)	571780	
	VUS 1 1/4" (OD 34,9mm)	571785	
	VUS 1 1/2" (OD 41,3mm)	571790	
	VUS 2" (OD 54,0mm)	571795	
Nicoll Fluxo	TH 16*	570460	
	TH 20*	570470	
	TH 26*	570475	
	TH 32	570480	
	TH 40	570485	
	TH 50 (S)	572400	
	TH 63 (S)	572405	
	TH 75 (PR-3B) ³⁾	572829	

Systém	Lisovací obrys	Obj.č.	
NUPIGECO Multinupi	U 14*	570760	
	U 16*	570765	
	U 18*	570770	
	U 20*	570775	
	C 26*	570750	
	U 32	570785	
	U 40	570790	
	U 50	570795	
	U 63 (PR-3B) ³⁾	572837	
	U 63 (S)	572365	
	NUPIGECO Multipinza	B 16*	570850
		B 18*	570855
		B 20*	570860
		B 26	570870
B 32		570880	
F 16*		570715	
F 18*		570720	
F 20*		570725	
F 25*		570730	
F 32		570735	
H 16*		570320	
H 18*	570340		
H 20*	570350		
H 26*	570370		
H 32	570380		
TH 16*	570460		
TH 18*	570465		
TH 20*	570470		
TH 26*	570475		
TH 32	570480		
U 16*	570765		
U 18*	570770		
U 20*	570775		
C 26*	570750		
U 32	570785		
Nussbaum	VRX 16	571750	
	Optiflex-Flowpress VRX 20	571752	
	VRX 25	571754	
	VRX 32	571756	
Nussbaum Optiflex Press	VP 16*	570910	
	VP 20*	570915	
	VP 25*	570920	
Nussbaum	VP 32	570925	
	V 15	570115	
Nussbaum Optipress	V 18	570125	
	V 22	570135	
Aquaplus	V 28	570145	
	V 35	570155	
	V 42	570165	
	V 54	570175	
	VF 64,0 (PR-3B) ³⁾	572815	
	VF 76,1 (PR-3B) ³⁾	572816	
	VF 88,9 (PR-3B) ³⁾	572817	
	VF 108,0 (PR-3B) ³⁾	572818	
	V 15 45° (PR-2B) ³⁾	574504	
	V 18 45° (PR-2B) ³⁾	574506	
	V 22 45° (PR-2B) ³⁾	574508	
	V 28 45° (PR-2B) ³⁾	574510	
	V 35 45° (PR-2B) ³⁾	574512	
Nussbaum Optipress-Gaz	V 15	570115	
	V 18	570125	
	V 22	570135	
	V 28	570145	
	V 35	570155	
	V 42	570165	
	V 54	570175	
	VF 64,0 (PR-3B) ³⁾	572815	
	VF 76,1 (PR-3B) ³⁾	572816	
	VF 88,9 (PR-3B) ³⁾	572817	
	VF 108,0 (PR-3B) ³⁾	572818	
	V 15 45° (PR-2B) ³⁾	574504	
	V 18 45° (PR-2B) ³⁾	574506	
V 22 45° (PR-2B) ³⁾	574508		
V 28 45° (PR-2B) ³⁾	574510		
V 35 45° (PR-2B) ³⁾	574512		
Nussbaum Optipress-Therm	V 15	570115	
	V 18	570125	
	V 22	570135	
	V 28	570145	
	V 35	570155	
	V 42	570165	
	V 54	570175	
	VF 64,0 (PR-3B) ³⁾	572815	
	VF 76,1 (PR-3B) ³⁾	572816	
	VF 88,9 (PR-3B) ³⁾	572817	
	VF 108,0 (PR-3B) ³⁾	572818	
	V 15 45° (PR-2B) ³⁾	574504	
	V 18 45° (PR-2B) ³⁾	574506	
V 22 45° (PR-2B) ³⁾	574508		
V 28 45° (PR-2B) ³⁾	574510		
V 35 45° (PR-2B) ³⁾	574512		

Systém	Lisovací obrys	Obj.č.
O.M.T. - Press	TH 16*	570460
	TH 20*	570470
	TH 26*	570475
	TH 32	570480
	TH 40	570485
PBTub SERTIPRESS	RFz 12*	571320
	RFz 16*	571325
	RFz 20*	571330
	RFz 25	571335
PBTub SERTI-STEEL	M 15	570110
	M 18	570120
	M 22	570130
	M 28	570140
	M 35	570150
	M 42 (PR-3S) ³⁾	572706
	M 54 (PR-3S) ³⁾	572708
	M 15 45° (PR-2B) ³⁾	574522
	M 18 45° (PR-2B) ³⁾	574524
	M 22 45° (PR-2B) ³⁾	574526
Pegler Yorkshire Henco Multilayer Solutions	M 28 45° (PR-2B) ³⁾	574528
	M 35 45° (PR-2B) ³⁾	574530
	TH 14*	570455
	TH 16*	570460
	TH 18*	570465
	TH 20*	570470
	TH 26*	570475
	HE 32	571900
	HE 40	571902
	Pegler Yorkshire XPress Carbon	M 12
M 15		570110
M 18 ¹⁾		570120
M 22		570130
M 28 ¹⁾		570140
M 35		570150
M 42 (PR-3S) ³⁾		572706
M 54 (PR-3S) ³⁾		572708
M 12 45° (PR-2B) ³⁾		574520
M 15 45° (PR-2B) ³⁾		574522
Pegler Yorkshire XPress Copper	M 18 45° (PR-2B) ³⁾	574524
	M 22 45° (PR-2B) ³⁾	574526
	M 28 45° (PR-2B) ³⁾	574528
	M 35 45° (PR-2B) ³⁾	574530
	M 12	570100
	M 15	570110
	M 18 ¹⁾	570120
	M 22	570130
	M 28 ¹⁾	570140
	M 35	570150
Pegler Yorkshire XPress Copper Gas	M 42 (PR-3S) ³⁾	572706
	M 54 (PR-3S) ³⁾	572708
	XP 66,7 XL (PR-3S) ³⁾ 579108	579108
	M 76,1 XL (PR-3S) ³⁾ 579101	579101
	M 88,9 XL (PR-3S) ³⁾ 579102	579102
	M 12 45° (PR-2B) ³⁾	574520
	M 15 45° (PR-2B) ³⁾	574522
	M 18 45° (PR-2B) ³⁾	574524
	M 22 45° (PR-2B) ³⁾	574526
	M 28 45° (PR-2B) ³⁾	574528
Pegler Yorkshire XPress Solar	M 35 45° (PR-2B) ³⁾	574530
	M 15	570110
	M 18 ¹⁾	570120
	M 22	570130
	M 28 ¹⁾	570140
	M 35	570150
	M 42 (PR-3S) ³⁾	572706
	M 54 (PR-3S) ³⁾	572708
	M 15 45° (PR-2B) ³⁾	574522
	M 18 45° (PR-2B) ³⁾	574524
Pegler Yorkshire XPress Stainless	M 22 45° (PR-2B) ³⁾	574526
	M 28 45° (PR-2B) ³⁾	574528
	M 35 45° (PR-2B) ³⁾	574530
	M 15	570110
	M 18 ¹⁾	570120
	M 22	570130
	M 28 ¹⁾	570140
	M 35	570150
	M 42 (PR-3S) ³⁾	572706
	M 54 (PR-3S) ³⁾	572708
Pegler Yorkshire XPress Stainless	M 15 45° (PR-2B) ³⁾	574522
	M 18 45° (PR-2B) ³⁾	574524
	M 22 45° (PR-2B) ³⁾	574526
	M 28 45° (PR-2B) ³⁾	574528
	M 35 45° (PR-2B) ³⁾	574530
	M 12	570100
	M 15	570110
	M 18 ¹⁾	570120
	M 22	570130

Lisovací kleště REMS Lisovací kroužky REMS

Príslušenství pro radiální lisy REMS (mimo REMS Mini-Press ACC, REMS Mini-Press 22 V ACC) a vhodných radiálních lisů jiných výrobců

Systém	Lisovací obrys	Obj.č.
Pegler Yorkshire	M 15	570110
XPress Stainless	M 18 ¹⁾	570120
Gas	M 22	570130
	M 28 ¹⁾	570140
	M 35	570150
	M 42 (PR-3S) ³⁾	572706
	M 54 (PR-3S) ³⁾	572708
	M 15 45° (PR-2B) ³⁾	574522
	M 18 45° (PR-2B) ³⁾	574524
	M 22 45° (PR-2B) ³⁾	574526
	M 28 45° (PR-2B) ³⁾	574528
	M 35 45° (PR-2B) ³⁾	574530
PERFEXIM	U 16*	570765
"PERFEKT SYSTEM"	U 20*	570775
	U 25*	570780
	U 32	570785
PERFILTUBO	U 16*	570765
PERFILALUPEX	U 18*	570770
	U 20*	570775
	U 25*	570780
	U 32	570785
	U 40	570790
	U 50	570795
	U 63 (PR-3B) ³⁾	572837
	U 63 (S)	572365
	U 75 (PR-3B) ³⁾	572828
	PERFILTUBO	M 15
PERFILPRESS	M 18	570120
	M 22	570130
	M 28	570140
	M 35	570150
	M 42 (4G)	570160
	M 54 (4G)	570170
	M 42 (PR-3S) ³⁾	572706
	M 54 (PR-3S) ³⁾	572708
	M 76,1 XL (PR-3S) ³⁾⁷⁾	579101
	M 88,9 XL (PR-3S) ³⁾⁷⁾	579102
	M 108,0 XL (PR-3S) ³⁾⁷⁾	579103
	M 15 45° (PR-2B) ³⁾	574522
	M 18 45° (PR-2B) ³⁾	574524
	M 22 45° (PR-2B) ³⁾	574526
	M 28 45° (PR-2B) ³⁾	574528
M 35 45° (PR-2B) ³⁾	574530	
PEXTUBE	RFz 16*	571325
PexTube	RFz 20*	571330
	RFz 25	571337
	RFz 32	571342
	Pipelife	M 15
C-PRESS	M 18	570120
	M 22	570130
	M 28	570140
	M 35	570150
	M 42 (PR-3S) ³⁾	572706
	M 54 (PR-3S) ³⁾	572708
	M 76,1 XL (PR-3S) ³⁾⁷⁾	579101
	M 88,9 XL (PR-3S) ³⁾⁷⁾	579102
	M 108,0 XL (PR-3S) ³⁾⁷⁾	579103
	M 15 45° (PR-2B) ³⁾	574522
	M 18 45° (PR-2B) ³⁾	574524
	M 22 45° (PR-2B) ³⁾	574526
	M 28 45° (PR-2B) ³⁾	574528
	M 35 45° (PR-2B) ³⁾	574530

Systém	Lisovací obrys	Obj.č.	
Pipelife	TH 16*	570460	
	TH 18*	570465	
	TH 20*	570470	
	TH 26*	570475	
	TH 32	570480	
	TH 40	570485	
	TH 50 (S)	572400	
	TH 63 (S)	572405	
	Pipetec Connect	TH 16*	570460
		TH 20*	570470
TH 26*		570475	
TH 32		570480	
TH 40		570485	
TH 50 (S)		572400	
TH 63 (S)		572405	
PLASTICA ALFA		TH 16*	570460
		TH 20*	570470
		TH 26*	570475
Multypex	TH 32	570480	
	TH 16*	570460	
	TH 20*	570470	
PLASTICA ALFA	TH 26*	570475	
	TH 32	570480	
	Multypexalfa Gas	TH 16*	570460
TH 20*		570470	
TH 26*		570475	
PLASTICA ALFA	TH 16*	570460	
	TH 20*	570470	
	TH 26*	570475	
Multypexalfa Gas protek	TH 16*	570460	
	TH 20*	570470	
	TH 26*	570475	
PLASTICA ALFA	TH 16*	570460	
	TH 20*	570470	
	TH 26*	570475	
Multypex Air	TH 16*	570460	
	TH 20*	570470	
	TH 26*	570475	
PLASTICA ALFA	TH 16*	570460	
	TH 20*	570470	
	TH 26*	570475	
Multypex Plus	TH 32	570480	
	TH 16*	570460	
	TH 20*	570470	
PLASTICA ALFA	TH 26*	570475	
	TH 32	570480	
	Multypex Thermo	TH 16*	570460
TH 20*		570470	
TH 26*		570475	
PLASTICA ALFA	TH 32	570480	
	TH 16*	570460	
	TH 20*	570470	
Multypex Thermo Plus	TH 26*	570475	
	TH 32	570480	
	TH 16*	570460	
PLÁSTICOS FERRO	U 16*	570765	
	U 20*	570775	
	U 25*	570780	
FERROPLAST	U 32	570785	
	U 16*	570765	
	U 20*	570775	
GPF MC PRESS	U 25*	570780	
	U 32	570785	
	Pressfitting MULTICAPA	U 16*	570765
U 20*		570775	
U 25*		570780	
PLÁSTICOS FERRO	U 32	570785	
	U 16*	570765	
	U 20*	570775	
FERROPLAST	U 25*	570780	
	U 32	570785	
	GPF PPSU	U 16*	570765
U 20*		570775	
U 25*		570780	
Pressfitting PE-X y MULTICAPA	U 32	570785	
	RFz 16*	571325	
	RFz 20*	571330	
PLÁSTICOS FERRO	RFz 25	571335	
	RFz 32	571340	
	FERROPLAST	RFz 16*	571325
RFz 20*		571330	
RFz 25		571335	
GPF PRESS	RFz 32	571340	
	Pressfitting PE-X		
	PLUMBING PLUS	K16/P18*	572600
EziPex Crimp (AUS)	K/20*	572605	
	K/25*	572610	
	K32	572615	
	K1/40	572620	
	K1/50	572625	
	PLUMBING PLUS	K16/P18*	572600
	EziPex Gas (AUS)	K/20*	572605
		K/25*	572610
		K32	572615
		K1/40	572620
K1/50		572625	
PLUMBING PLUS		VAU 15 (OD 12,7mm)	572687
EziPress Gas (AUS)		VAU 20 (OD 19,1mm)	572689
		VAU 25 (OD 25,4mm)	572691
		VAU 32 (OD 31,8mm)	572693
		VAU 40 (OD 38,1mm)	572695
	VAU 50 (OD 50,8mm)	572697	
	VAUF 65 (PR-3B) ³⁾	572839	
	(OD 63,5mm)		
	VAUF 80 (PR-3B) ³⁾	572840	
	(OD 76,2mm)		
	VAUF 100 (PR-3B) ³⁾	572841	
(OD 101,6mm)			

Systém	Lisovací obrys	Obj.č.	
PLUMBING PLUS	VAU 15 (OD 12,7mm)	572687	
EziPress Solar (AUS)	VAU 20 (OD 19,1mm)	572689	
	VAU 25 (OD 25,4mm)	572691	
PLUMBING PLUS	VAU 15 (OD 12,7mm)	572687	
EziPress Water (AUS)	VAU 20 (OD 19,1mm)	572689	
	VAU 25 (OD 25,4mm)	572691	
	VAU 32 (OD 31,8mm)	572693	
	VAU 40 (OD 38,1mm)	572695	
	VAU 50 (OD 50,8mm)	572697	
	VAUF 65 (PR-3B) ³⁾	572839	
	(OD 63,5mm)		
	VAUF 80 (PR-3B) ³⁾	572840	
	(OD 76,2mm)		
	VAUF 100 (PR-3B) ³⁾	572841	
(OD 101,6mm)			
POLYPIPE	TH 10*	570467	
POLYSURE	TH 15*	570457	
	TH 22*	570472	
	TH 28	570477	
POLYSAN	M 15	570110	
Handelsges.	M 18	570120	
	m.b.H. & Co KG	M 22	570130
	(Krems/Österreich)	M 28	570140
	M 35	570150	
POLYSAN-	M 42 (PR-3S) ³⁾	572706	
C-Stahl-Press-System M	M 54 (PR-3S) ³⁾	572708	
	M 15 45° (PR-2B) ³⁾	574522	
	M 18 45° (PR-2B) ³⁾	574524	
	M 22 45° (PR-2B) ³⁾	574526	
	M 28 45° (PR-2B) ³⁾	574528	
	M 35 45° (PR-2B) ³⁾	574530	
POLYSAN	V 15	570115	
Handelsges.	V 18	570125	
	m.b.H. & Co KG	V 22	570135
	(Krems/Österreich)	V 28	570145
	V 35	570155	
POLYSAN-	V 42	570165	
C-Stahl-Press-System V	V 54	570175	
	V 15 45° (PR-2B) ³⁾	574504	
	V 18 45° (PR-2B) ³⁾	574506	
	V 22 45° (PR-2B) ³⁾	574508	
	V 28 45° (PR-2B) ³⁾	574510	
	V 35 45° (PR-2B) ³⁾	574512	
POLYSAN	M 15	570110	
Handelsges.	M 18	570120	
	m.b.H. & Co KG	M 22	570130
	(Krems/Österreich)	M 28	570140
	M 35	570150	
POLYSAN-	M 42 (PR-3S) ³⁾	572706	
Edelstahl	M 54 (PR-3S) ³⁾	572708	
	Press-System	M 15 45° (PR-2B) ³⁾	574522
	Gas	M 18 45° (PR-2B) ³⁾	574524
	M 22 45° (PR-2B) ³⁾	574526	
	M 28 45° (PR-2B) ³⁾	574528	
	M 35 45° (PR-2B) ³⁾	574530	
POLYSAN	M 15	570110	
Handelsges.	M 18	570120	
	m.b.H. & Co KG	M 22	570130
	(Krems/Österreich)	M 28	570140
	M 35	570150	
POLYSAN-	M 42 (PR-3S) ³⁾	572706	
Edelstahl	M 54 (PR-3S) ³⁾	572708	
	Press-System	M 15 45° (PR-2B) ³⁾	574522
	Wasser	M 18 45° (PR-2B) ³⁾	574524
	M 22 45° (PR-2B) ³⁾	574526	
	M 28 45° (PR-2B) ³⁾	574528	
	M 35 45° (PR-2B) ³⁾	574530	

Systémy s lisovacími tvarovkami pro instalace plynu smějí být lisovány pouze v tabulce žlutým podkladem označenými lisovacími kleštěmi/lisovacími kroužky. Dbejte národních předpisů.

* Tyto lisovací kleště se hodí také do ručního radiálního lisu REMS Eco-Press. Dbejte národních předpisů.

¹⁾ Použit lze pouze lisovací kleště od označení „108“ (1. čtvrtletí 2008), „208“ (2. čtvrtletí 2008) atd. Označení je vyraženo na každé lisovací čelisti.

²⁾ Pro tento systém s lisovacími tvarovkami není vytvoření lisovaného spojení pomocí ručního radiálního lisu dovoleno.

³⁾ K pohonu lisovacích kroužků (PR) jsou nutné mezikleště, viz. str. 170.

⁴⁾ Lisovací tvarovky z červeného bronzu (ProPress XL) musí být zalisovány lisovacími kroužky s lisovacím obrysem VUSR, tvarovky z mědi (ProPress XL-C) a z nerezavějící oceli (ProPress XL-S) musí být zalisovány lisovacími kroužky s lisovacím obrysem VUSF.

⁵⁾ K upnutí vhodných lisovacích vložek.

⁶⁾ Lisovací tvarovky z červeného bronzu (Sanpress XL) musí být zalisovány lisovacími kroužky s lisovacím obrysem VR, tvarovky z mědi (Profipress XL, Profipress G XL), C-Stahl (Prestabo XL) a z nerezavějící oceli (Sanpress Inox XL, Sanpress Inox G XL) musí být zalisovány lisovacími kroužky s lisovacím obrysem VF.

⁷⁾ Pohon prostřednictvím REMS Power-Press XL.

Způsobilost lisovacího nářadí REMS na systémy s lisovacími tvarovkami: Stav k 14.10.2016. Právě aktuální stav je možno zjistit na internetu:

www.rems.de → Ke stažení → Katalogy výrobků → REMS Katalog.

Lisovací kleště/lisovací kroužky pro další systémy s lisovacími tvarovkami na vyžádání.

Lisovací kleště REMS Lisovací kroužky REMS

Příslušenství pro radiální lisy REMS (mimo REMS Mini-Press ACC,
REMS Mini-Press 22 V ACC) a vhodných radiálních lisů jiných výrobců

Systém	Lisovací obrys	Obj.č.
POLYSAN	TH 14*	570455
Handelsges.	TH 16*	570460
m.b.H. & Co KG	TH 17*	570462
(Krems/Öster- reich)	TH 18*	570465
	TH 20*	570470
POLYSAN- Press-System	TH 26*	570475
	TH 32	570480
	TH 40	570485
	TH 50 (S)	572400
	TH 63 (S)	572405
	TH 75 (PR-3B) ³⁾	572829
POLYSAN	TH 14*	570455
Handelsges.	TH 16*	570460
m.b.H. & Co KG	TH 17*	570462
(Krems/Öster- reich)	TH 18*	570465
	TH 20*	570470
POLYSAN-Henco- Press-System	TH 26*	570475
	HE 32	571900
	HE 40	571902
POLYSAN	U 16*	570765
(España)	U 18*	570770
Rainbow	U 20*	570775
	U 25*	570780
	U 32	570785
	U 40	570790
	U 50	570795
	U 63 (PR-3B) ³⁾	572837
	U 63 (S)	572365
Prandelli	H 14*	570310
Multyrama Pf	H 16*	570320
	H 18*	570340
	H 20*	570350
	H 26*	570370
	H 32	570380
	H 40	570390
	U 50	570795
	U 63 (PR-3B) ³⁾	572837
Prandelli	H 16*	570320
Multyrama Pfm	H 18*	570340
	H 20*	570350
	H 26*	570370
	H 32	570380
	TH 16*	570460
	TH 18*	570465
	TH 20*	570470
	TH 26*	570475
	TH 32	570480
	U 16*	570765
	U 18*	570770
	U 20*	570775
Raccorderie Metalliche aesPRES ¹⁾	M 15	570110
	M 18	570120
	M 22	570130
	M 28	570140
	M 35	570150
	M 42 (PR-3S) ³⁾	572706
	M 54 (PR-3S) ³⁾	572708
Raccorderie Metalliche inoxPRES ¹⁾	M 15	570110
	M 18	570120
	M 22	570130
	M 28	570140
	M 35	570150
	M 42 (PR-3S) ³⁾	572706
	M 54 (PR-3S) ³⁾	572708
Raccorderie Metalliche steelPRES ¹⁾	M 15	570110
	M 18	570120
	M 22	570130
	M 28	570140
	M 35	570150
	M 42 (PR-3S) ³⁾	572706
	M 54 (PR-3S) ³⁾	572708
RBM Tita-gas	TH 16*	570460
	TH 20*	570470
	TH 26*	570475
	TH 32	570480
RBM Tita-fix	B 14*	570845
	B 16*	570850
	B 18*	570855
	B 20*	570860
	B 26	570870
	F 16*	570715
	F 18*	570720
	F 20*	570725
	H 14*	570310
	H 16*	570320
	H 18*	570340
	H 20*	570350
	H 26*	570370
	H 32	570380
	TH 14*	570455
	TH 16*	570460
	TH 18*	570465
	TH 20*	570470
	TH 26*	570475
	TH 32	570480
	TH 40	570485
	TH 50 (S)	572400
	TH 63 (S)	572405
	U 14*	570760
	U 16*	570765
	U 18*	570770
	U 20*	570775

Systém	Lisovací obrys	Obj.č.
Redi Nicoll Fluxo	TH 14*	570455
	TH 16*	570460
	TH 18*	570465
	TH 20*	570470
	TH 26*	570475
	TH 32	570480
	TH 40	570485
	TH 50 (S)	572400
	TH 63 (S)	572405
	TH 75 (PR-3B) ³⁾	572829
Redi Nicoll Fluxo Gas	TH 16*	570460
	TH 20*	570470
	TH 26*	570475
RIFENG U	U 14*	570760
PRESS FITTING (F5)	U 16*	570765
	U 18*	570770
	U 20*	570775
	U 25*	570780
	U 32	570785
	U 40	570790
	U 50	570795
	U 63 (S)	572365
	U 63 (PR-3B) ³⁾	572837
	U 75 (PR-3B) ³⁾	572828
RIFENG TH	TH 16*	570460
PRESS FITTING (F9)	TH 20*	570470
	TH 25*	570495
	TH 26*	570475
	TH 32	570480
	TH 40	570485
	TH 50 (S)	572400
	TH 63 (S)	572405
RIQUIER	RFz 12*	571320
A SERTIR	RFz 16*	571325
	RFz 20*	571330
	RFz 25	571335
Roth	RN 14*	572672
	RN 17*	572674
	RN 20*	572676
	RN 25/26	572678
	RN 32	572680
Roth España - Global Plastic	TH 16*	570460
	TH 18*	570465
Rothapress	TH 20*	570470
	TH 25*	570495
	TH 32	570480
	TH 40	570485
	TH 50 (S)	572400
	TH 63 (S)	572405
Roth Nordic	RN 16	572670
Alu-LaserPlus/ PressCheck ²⁾ (DNK-NOR-SWE-FIN)	RN 20	572676
	RN 25/26	572678
	RN 32	572680
Rubinetterie	M 15	570110
Bresciane	M 18	570120
Bonomi	M 22	570130
TURBO INOX	M 28	570140
	M 35	570150
	M 42 (PR-3S) ³⁾	572706
	M 54 (PR-3S) ³⁾	572708
	M 76,1 XL (PR-3S) ³⁾⁷⁾	579101
	M 88,9 XL (PR-3S) ³⁾⁷⁾	579102
	M 108,0 XL (PR-3S) ³⁾⁷⁾	579103
	M 15 45° (PR-2B) ³⁾	574522
	M 18 45° (PR-2B) ³⁾	574524
	M 22 45° (PR-2B) ³⁾	574526
	M 28 45° (PR-2B) ³⁾	574528
	M 35 45° (PR-2B) ³⁾	574530
Rubinetterie	M 15	570110
Bresciane	M 18	570120
Bonomi	M 22	570130
TURBO INOX GASM	28	570140
	M 35	570150
	M 42 (PR-3S) ³⁾	572706
	M 54 (PR-3S) ³⁾	572708
	M 15 45° (PR-2B) ³⁾	574522
	M 18 45° (PR-2B) ³⁾	574524
	M 22 45° (PR-2B) ³⁾	574526
	M 28 45° (PR-2B) ³⁾	574528
	M 35 45° (PR-2B) ³⁾	574530

Systém	Lisovací obrys	Obj.č.
Rubinetterie	M 15	570110
Bresciane	M 18	570120
Bonomi	M 22	570130
TURBO STEEL	M 28	570140
	M 35	570150
	M 42 (PR-3S) ³⁾	572706
	M 54 (PR-3S) ³⁾	572708
	M 76,1 XL (PR-3S) ³⁾⁷⁾	579101
	M 88,9 XL (PR-3S) ³⁾⁷⁾	579102
	M 108,0 XL (PR-3S) ³⁾⁷⁾	579103
	M 15 45° (PR-2B) ³⁾	574522
	M 18 45° (PR-2B) ³⁾	574524
	M 22 45° (PR-2B) ³⁾	574526
	M 28 45° (PR-2B) ³⁾	574528
	M 35 45° (PR-2B) ³⁾	574530
Rubinetterie	TH 14*	570455
Bresciane	TH 16*	570460
Bonomi	TH 18*	570465
TURBO PRESS	TH 20*	570470
	TH 26*	570475
	TH 32	570480
	TH 40	570485
	TH 50 (S)	572400
	TH 63 (S)	572405
Rubinetterie	TH 16*	570460
Bresciane	TH 20*	570470
Bonomi	TH 26*	570475
TURBO PRESS GAS	TH 32	570480
Sa.MI plastic	TH 14*	570455
	TH 16*	570460
	TH 18*	570465
	TH 20*	570470
	TH 26*	570475
	TH 32	570480
	TH 40	570485
	TH 50 (S)	572400
	TH 63 (S)	572405
Sa.MI plastic Multistrato Gas	TH 16*	570460
	TH 20*	570470
	TH 26*	570475
	TH 32	570480
SANHA	B 16*	570850
3fit-Press Pb-free Serie 25000	B 20*	570860
	B 26	570870
	B 32	570880
	F 16*	570717
	F 20*	570727
	F 26*	570730
	F 32	570735
	Fz 40	570742
	Fz 50	570747
	F 63 (S)	572385
	H 16*	570320
	H 20*	570350
	H 26*	570370
	H 32	570380
	H 40 (4G)	570390
	TH 16*	570460
	TH 20*	570470
	TH 26*	570475
	TH 32	570480
	TH 40	570485
	TH 50 (S)	572400
	TH 63 (S)	572405
	U 16*	570765
	U 20*	570775
	C 26*	570750
	U 32	570785
	U 40	570790
	U 50	570795
	U 63 (PR-3B) ³⁾	572837
	U 63 (S)	572365
SANHA	B 16*	570850
3fit-Press PPSU Serie 35000	B 20*	570860
	B 26	570870
	B 32	570880
	F 16*	570717
	F 20*	570727
	F 26*	570730
	F 32	570735
	H 16*	570320
	H 20*	570350
	H 26*	570370
	H 32	570380
	TH 16*	570460
	TH 20*	570470
	TH 26*	570475
	TH 32	570480
	TH 40	570485
	TH 50 (S)	572400
	TH 63 (S)	572405
	U 16*	570765
	U 20*	570775
	C 26*	570750
	U 32	570785

Systém	Lisovací obrys	Obj.č.
SANHA-NiroSan	SA 15	570935
Gas Presssystem	SA 18	570940
Serie 17000	SA 22	570945
	SA 28	570950
	SA 35	570955
	M 15	570110
	M 18	570120
	M 22	570130
	M 28	570140
	M 35	570150
	M 42 (PR-3S) ³⁾	572706
	M 54 (PR-3S) ³⁾	572708
	M 76,1 XL (PR-3S) ³⁾⁷⁾	579101
	M 88,9 XL (PR-3S) ³⁾⁷⁾	579102
	M 108,0 XL (PR-3S) ³⁾⁷⁾	579103
	M 15 45° (PR-2B) ³⁾	574522
	M 18 45° (PR-2B) ³⁾	574524
	M 22 45° (PR-2B) ³⁾	574526
	M 28 45° (PR-2B) ³⁾	574528
	M 35 45° (PR-2B) ³⁾	574530
	V 15	570115
	V 18	570125
	V 22	570135
	V 28	570145
	V 35	570155
	V 42	570165
	V 54	570175
	V 15 45° (PR-2B) ³⁾	574504
	V 18 45° (PR-2B) ³⁾	574506
	V 22 45° (PR-2B) ³⁾	574508
	V 28 45° (PR-2B) ³⁾	574510
	V 35 45° (PR-2B) ³⁾	574512
SANHA-NiroSan	SA 15	570935
Industry	SA 18	570940
Presssystem	SA 22	570945
Serie 18000	SA 28	570950
	SA 35	570955
	M 15	570110
	M 18	570120
	M 22	570130
	M 28	570140
	M 35	570150
	M 42 (PR-3S) ³⁾	572706
	M 54 (PR-3S) ³⁾	572708
	XP 64,0 XL (PR-3S) ³⁾⁷⁾	579100
	M 76,1 XL (PR-3S) ³⁾⁷⁾	579101
	M 88,9 XL (PR-3S) ³⁾⁷⁾	579102
	M 108,0 XL (PR-3S) ³⁾⁷⁾	579103
	M 15 45° (PR-2B) ³⁾	574522
	M 18 45° (PR-2B) ³⁾	574524
	M 22 45° (PR-2B) ³⁾	574526
	M 28 45° (PR-2B) ³⁾	574528
	M 35 45° (PR-2B) ³⁾	574530
	V 15	570115
	V 18	570125
	V 22	570135
	V 28	570145
	V 35	570155
	V 42	570165
	V 54	570175
	V 15 45° (PR-2B) ³⁾	574504
	V 18 45° (PR-2B) ³⁾	574506
	V 22 45° (PR-2B) ³⁾	574508
	V 28 45° (PR-2B) ³⁾	574510
	V 35 45° (PR-2B) ³⁾	574512

Systém	Lisovací obrys	Obj.č.
SANHA-NiroSan-	SA 15	570935
Presssystem	SA 18	570940
Serie 9000	SA 22	570945
	SA 28	570950
	SA 35	570955
	M 15	570110
	M 18	570120
	M 22	570130
	M 28	570140
	M 35	570150
	M 42 (PR-3S) ³⁾	572706
	M 54 (PR-3S) ³⁾	572708
	XP 64,0 XL (PR-3S) ³⁾⁷⁾	579100
	M 76,1 XL (PR-3S) ³⁾⁷⁾	579101
	M 88,9 XL (PR-3S) ³⁾⁷⁾	579102
	M 108,0 XL (PR-3S) ³⁾⁷⁾	579103
	M 15 45° (PR-2B) ³⁾	574522
	M 18 45° (PR-2B) ³⁾	574524
	M 22 45° (PR-2B) ³⁾	574526
	M 28 45° (PR-2B) ³⁾	574528
	M 35 45° (PR-2B) ³⁾	574530
	V 15	570115
	V 18	570125
	V 22	570135
	V 28	570145
	V 35	570155
	V 42	570165
	V 54	570175
	V 15 45° (PR-2B) ³⁾	574504
	V 18 45° (PR-2B) ³⁾	574506
	V 22 45° (PR-2B) ³⁾	574508
	V 28 45° (PR-2B) ³⁾	574510
	V 35 45° (PR-2B) ³⁾	574512
SANHA-NiroSan	SA 15	570935
SF Presssystem	SA 18	570940
Serie 19000	SA 22	570945
(silicone free)	SA 28	570950
	SA 35	570955
	M 15	570110
	M 18	570120
	M 22	570130
	M 28	570140
	M 35	570150
	M 42 (PR-3S) ³⁾	572706
	M 54 (PR-3S) ³⁾	572708
	M 76,1 XL (PR-3S) ³⁾⁷⁾	579101
	M 88,9 XL (PR-3S) ³⁾⁷⁾	579102
	M 108,0 XL (PR-3S) ³⁾⁷⁾	579103
	M 15 45° (PR-2B) ³⁾	574522
	M 18 45° (PR-2B) ³⁾	574524
	M 22 45° (PR-2B) ³⁾	574526
	M 28 45° (PR-2B) ³⁾	574528
	M 35 45° (PR-2B) ³⁾	574530
	V 15	570115
	V 18	570125
	V 22	570135
	V 28	570145
	V 35	570155
	V 42	570165
	V 54	570175
	V 15 45° (PR-2B) ³⁾	574504
	V 18 45° (PR-2B) ³⁾	574506
	V 22 45° (PR-2B) ³⁾	574508
	V 28 45° (PR-2B) ³⁾	574510
	V 35 45° (PR-2B) ³⁾	574512

Systém	Lisovací obrys	Obj.č.
SANHA	SA 15	570935
NiroTherm	SA 18	570940
Industry	SA 22	570945
Serie 91000	SA 28	570950
	SA 35	570955
	M 15	570110
	M 18	570120
	M 22	570130
	M 28	570140
	M 35	570150
	M 42 (PR-3S) ³⁾	572706
	M 54 (PR-3S) ³⁾	572708
	M 76,1 XL (PR-3S) ³⁾⁷⁾	579101
	M 88,9 XL (PR-3S) ³⁾⁷⁾	579102
	M 108,0 XL (PR-3S) ³⁾⁷⁾	579103
	M 15 45° (PR-2B) ³⁾	574522
	M 18 45° (PR-2B) ³⁾	574524
	M 22 45° (PR-2B) ³⁾	574526
	M 28 45° (PR-2B) ³⁾	574528
	M 35 45° (PR-2B) ³⁾	574530
	V 15	570115
	V 18	570125
	V 22	570135
	V 28	570145
	V 35	570155
	V 42	570165
	V 54	570175
	V 15 45° (PR-2B) ³⁾	574504
	V 18 45° (PR-2B) ³⁾	574506
	V 22 45° (PR-2B) ³⁾	574508
	V 28 45° (PR-2B) ³⁾	574510
	V 35 45° (PR-2B) ³⁾	574512
SANHA	SA 15	570935
NiroTherm	SA 18	570940
Industry	SA 22	570945
Serie 98000	SA 28	570950
	SA 35	570955
	M 15	570110
	M 18	570120
	M 22	570130
	M 28	570140
	M 35	570150
	M 42 (PR-3S) ³⁾	572706
	M 54 (PR-3S) ³⁾	572708
	M 76,1 XL (PR-3S) ³⁾⁷⁾	579101
	M 88,9 XL (PR-3S) ³⁾⁷⁾	579102
	M 108,0 XL (PR-3S) ³⁾⁷⁾	579103
	M 15 45° (PR-2B) ³⁾	574522
	M 18 45° (PR-2B) ³⁾	574524
	M 22 45° (PR-2B) ³⁾	574526
	M 28 45° (PR-2B) ³⁾	574528
	M 35 45° (PR-2B) ³⁾	574530
	V 15	570115
	V 18	570125
	V 22	570135
	V 28	570145
	V 35	570155
	V 42	570165
	V 54	570175
	V 15 45° (PR-2B) ³⁾	574504
	V 18 45° (PR-2B) ³⁾	574506
	V 22 45° (PR-2B) ³⁾	574508
	V 28 45° (PR-2B) ³⁾	574510
	V 35 45° (PR-2B) ³⁾	574512

Systémy s lisovacími tvarovkami pro instalace plynu směji být lisovány pouze v tabulce žlutým podkladem označenými lisovacími kleštěmi/lisovacími kroužky. Dbejte národních předpisů.

* Tyto lisovací kleště se hodí také do ručního radiálního lisu REMS Eco-Press. Dbejte národních předpisů.

¹⁾ Použit lze pouze lisovací kleště od označení „108“ (1. čtvrtletí 2008), „208“ (2. čtvrtletí 2008) atd. Označení je vyraženo na každé lisovací čelisti.

²⁾ Pro tento systém s lisovacími tvarovkami není vytvoření lisovaného spojení pomocí ručního radiálního lisu dovoleno.

³⁾ K pohonu lisovacích kroužků (PR) jsou nutné mezikleště, viz. str. 170.

⁴⁾ Lisovací tvarovky z červeného bronzu (ProPress XL) musí být zalisovány lisovacími kroužky s lisovacím obrysem VUSR, tvarovky z mědi (ProPress XL-C) a z nerezavějící oceli (ProPress XL-S) musí být zalisovány lisovacími kroužky s lisovacím obrysem VUSF.

⁵⁾ K upnutí vhodných lisovacích vložek.

⁶⁾ Lisovací tvarovky z červeného bronzu (Sanpress XL) musí být zalisovány lisovacími kroužky s lisovacím obrysem VR, tvarovky z mědi (Profipress XL, Profipress G XL), C-Stahl (Prestabo XL) a z nerezavějící oceli (Sanpress Inox XL, Sanpress Inox G XL) musí být zalisovány lisovacími kroužky s lisovacím obrysem VF.

⁷⁾ Pohon prostřednictvím REMS Power-Press XL.

Způsobilost lisovacího nářadí REMS na systémy s lisovacími tvarovkami: Stav k 14.10.2016. Právě aktuální stav je možno zjistit na internetu:

www.rems.de → Ke stažení → Katalogy výrobců → REMS Katalog.

Lisovací kleště/lisovací kroužky pro další systémy s lisovacími tvarovkami na vyžádání.

Lisovací kleště REMS Lisovací kroužky REMS

Příslušenství pro radiální lisovací systémy REMS (mimo REMS Mini-Press ACC, REMS Mini-Press 22 V ACC) a vhodných radiálních lisů jiných výrobců

Systém	Lisovací obrys	Obj.č.	
SANHA-Press Chrom Serie 16000	SA 12	570930	
	SA 15	570935	
	SA 18	570940	
	SA 22	570945	
	SA 28	570950	
	M 12	570100	
	M 15	570110	
	M 18	570120	
	M 22	570130	
	M 28	570140	
	M 12 45° (PR-2B) ³⁾	574520	
	M 15 45° (PR-2B) ³⁾	574522	
	M 18 45° (PR-2B) ³⁾	574524	
	M 22 45° (PR-2B) ³⁾	574526	
	M 28 45° (PR-2B) ³⁾	574528	
	V 12	570107	
	V 15	570115	
	V 18	570125	
	V 22	570135	
	V 28	570145	
	V 12 45° (PR-2B) ³⁾	574502	
	V 15 45° (PR-2B) ³⁾	574504	
	V 18 45° (PR-2B) ³⁾	574506	
	V 22 45° (PR-2B) ³⁾	574508	
	V 28 45° (PR-2B) ³⁾	574510	
	SANHA-Press GAS Pressfittings Serie 10000/ Serie 11000	SA 12	570930
		SA 14	570932
SA 15		570935	
SA 16		570937	
SA 18		570940	
SA 22		570945	
SA 28		570950	
SA 35		570955	
M 12		570100	
M 15		570110	
M 18		570120	
M 22		570130	
M 28		570140	
M 35		570150	
M 42 (PR-3S) ³⁾		572706	
M 54 (PR-3S) ³⁾		572708	
M 12 45° (PR-2B) ³⁾		574520	
M 15 45° (PR-2B) ³⁾		574522	
M 18 45° (PR-2B) ³⁾		574524	
M 22 45° (PR-2B) ³⁾		574526	
M 28 45° (PR-2B) ³⁾		574528	
M 35 45° (PR-2B) ³⁾		574530	
V 12		570107	
V 14		570112	
VG 14		570132	
V 15		570115	
V 16		570117	
VG 16		570137	
V 18		570125	
V 22		570135	
V 28		570145	
V 35		570155	
V 42		570165	
V 54		570175	
V 12 45° (PR-2B) ³⁾		574502	
VG 14 45° (PR-2B) ³⁾		574536	
V 15 45° (PR-2B) ³⁾		574504	
VG 16 45° (PR-2B) ³⁾		574538	
V 18 45° (PR-2B) ³⁾		574506	
V 22 45° (PR-2B) ³⁾		574508	
V 28 45° (PR-2B) ³⁾		574510	
V 35 45° (PR-2B) ³⁾		574512	
SANHA-Press Pressfittings Serie 6000	SA 12	570930	
	SA 14	570932	
	SA 15	570935	
	SA 16	570937	
	SA 18	570940	
	SA 22	570945	
	SA 28	570950	
	SA 35	570955	
	M 12	570100	
	M 15	570110	
	M 18	570120	
	M 22	570130	
	M 28	570140	
	M 35	570150	
	M 42 (PR-3S) ³⁾	572706	
	M 54 (PR-3S) ³⁾	572708	
	XP 64,0 XL (PR-3S) ³⁾	579100	
	XP 66,7 XL (PR-3S) ³⁾	579108	
	M 66,7 XL (PR-3S) ³⁾	579107	
	M 76,1 XL (PR-3S) ³⁾	579101	
	M 88,9 XL (PR-3S) ³⁾	579102	
	M 108,0 XL (PR-3S) ³⁾	579103	
	M 12 45° (PR-2B) ³⁾	574520	
	M 15 45° (PR-2B) ³⁾	574522	
	M 18 45° (PR-2B) ³⁾	574524	
	M 22 45° (PR-2B) ³⁾	574526	
	M 28 45° (PR-2B) ³⁾	574528	
	M 35 45° (PR-2B) ³⁾	574530	
	V 12	570107	
	V 14	570112	
	VG 14	570132	
	V 15	570115	
	V 16	570117	
	VG 16	570137	
	V 18	570125	
	V 22	570135	
	V 28	570145	
	V 35	570155	
	V 42	570165	
	V 54	570175	
	V 12 45° (PR-2B) ³⁾	574502	
	VG 14 45° (PR-2B) ³⁾	574536	
V 15 45° (PR-2B) ³⁾	574504		
VG 16 45° (PR-2B) ³⁾	574538		
V 18 45° (PR-2B) ³⁾	574506		
V 22 45° (PR-2B) ³⁾	574508		
V 28 45° (PR-2B) ³⁾	574510		
V 35 45° (PR-2B) ³⁾	574512		

Systém	Lisovací obrys	Obj.č.	
SANHA-Press SOLAR Pressfittings Serie 12000/ Serie 13000	SA 12	570930	
	SA 15	570935	
	SA 18	570940	
	SA 22	570945	
	SA 28	570950	
	SA 35	570955	
	M 12	570100	
	M 15	570110	
	M 18	570120	
	M 22	570130	
	M 28	570140	
	M 35	570150	
	M 42 (PR-3S) ³⁾	572706	
	M 54 (PR-3S) ³⁾	572708	
	XP 64,0 XL (PR-3S) ³⁾	579100	
	XP 66,7 XL (PR-3S) ³⁾	579108	
	M 66,7 XL (PR-3S) ³⁾	579107	
	M 76,1 XL (PR-3S) ³⁾	579101	
	M 88,9 XL (PR-3S) ³⁾	579102	
	M 108,0 XL (PR-3S) ³⁾	579103	
	M 12 45° (PR-2B) ³⁾	574520	
	M 15 45° (PR-2B) ³⁾	574522	
	M 18 45° (PR-2B) ³⁾	574524	
	M 22 45° (PR-2B) ³⁾	574526	
	M 28 45° (PR-2B) ³⁾	574528	
	M 35 45° (PR-2B) ³⁾	574530	
	V 12	570107	
	V 15	570115	
	V 18	570125	
	V 22	570135	
	V 28	570145	
	V 35	570155	
	V 42	570165	
	V 54	570175	
	V 12 45° (PR-2B) ³⁾	574502	
	V 15 45° (PR-2B) ³⁾	574504	
	V 18 45° (PR-2B) ³⁾	574506	
	V 22 45° (PR-2B) ³⁾	574508	
	V 28 45° (PR-2B) ³⁾	574510	
	V 35 45° (PR-2B) ³⁾	574512	
	SANHA PURAPRESS Serie 8000	SA 12	570930
		SA 14	570932
SA 15		570935	
SA 16		570937	
SA 18		570940	
SA 22		570945	
SA 28		570950	
SA 35		570955	
M 12		570100	
M 15 ¹⁾		570110	
M 18 ¹⁾		570120	
M 22 ¹⁾		570130	
M 28 ¹⁾		570140	
M 35 ¹⁾		570150	
M 42 (PR-3S) ³⁾		572706	
M 54 (PR-3S) ³⁾		572708	
XP 64,0 XL (PR-3S) ³⁾		579100	
XP 66,7 XL (PR-3S) ³⁾		579108	
M 66,7 XL (PR-3S) ³⁾		579107	
M 76,1 XL (PR-3S) ³⁾		579101	
M 88,9 XL (PR-3S) ³⁾		579102	
M 108,0 XL (PR-3S) ³⁾		579103	
M 12 45° (PR-2B) ³⁾		574520	
M 15 45° (PR-2B) ³⁾		574522	
M 18 45° (PR-2B) ³⁾		574524	
M 22 45° (PR-2B) ³⁾		574526	
M 28 45° (PR-2B) ³⁾		574528	
M 35 45° (PR-2B) ³⁾		574530	
V 12		570107	
V 14		570112	
VG 14		570132	
V 15		570115	
V 16		570117	
VG 16		570137	
V 18		570125	
V 22		570135	
V 28		570145	
V 35		570155	
V 42		570165	
V 54		570175	
V 12 45° (PR-2B) ³⁾		574502	
VG 14 45° (PR-2B) ³⁾		574536	
V 15 45° (PR-2B) ³⁾	574504		
VG 16 45° (PR-2B) ³⁾	574538		
V 18 45° (PR-2B) ³⁾	574506		
V 22 45° (PR-2B) ³⁾	574508		
V 28 45° (PR-2B) ³⁾	574510		
V 35 45° (PR-2B) ³⁾	574512		

Systém	Lisovací obrys	Obj.č.	
SANHA-Therm Serie 24000	SA 12	570930	
	SA 15	570935	
	SA 18	570940	
	SA 22	570945	
	SA 28	570950	
	SA 35	570955	
	M 12	570100	
	M 15	570110	
	M 18	570120	
	M 22	570130	
	M 28	570140	
	M 35	570150	
	M 42 (PR-3S) ³⁾	572706	
	M 54 (PR-3S) ³⁾	572708	
	XP 66,7 XL (PR-3S) ³⁾	579108	
	M 66,7 XL (PR-3S) ³⁾	579107	
	M 76,1 XL (PR-3S) ³⁾	579101	
	M 88,9 XL (PR-3S) ³⁾	579102	
	M 108,0 XL (PR-3S) ³⁾	579103	
	M 12 45° (PR-2B) ³⁾	574520	
	M 15 45° (PR-2B) ³⁾	574522	
	M 18 45° (PR-2B) ³⁾	574524	
	M 22 45° (PR-2B) ³⁾	574526	
	M 28 45° (PR-2B) ³⁾	574528	
	M 35 45° (PR-2B) ³⁾	574530	
	V 12	570107	
	V 15	570115	
	V 18	570125	
	V 22	570135	
	V 28	570145	
	V 35	570155	
	V 42	570165	
	V 54	570175	
	V 12 45° (PR-2B) ³⁾	574502	
	V 15 45° (PR-2B) ³⁾	574504	
	V 18 45° (PR-2B) ³⁾	574506	
	V 22 45° (PR-2B) ³⁾	574508	
	V 28 45° (PR-2B) ³⁾	574510	
	V 35 45° (PR-2B) ³⁾	574512	
	SANHA-Therm Industry Serie 28000	SA 12	570930
		SA 15	570935
		SA 18	570940
SA 22		570945	
SA 28		570950	
SA 35		570955	
M 12		570100	
M 15		570110	
M 18		570120	
M 22		570130	
M 28		570140	
M 35		570150	
M 42 (PR-3S) ³⁾		572706	
M 54 (PR-3S) ³⁾		572708	
XP 66,7 XL (PR-3S) ³⁾		579108	
M 66,7 XL (PR-3S) ³⁾		579107	
M 76,1 XL (PR-3S) ³⁾		579101	
M 88,9 XL (PR-3S) ³⁾		579102	
M 108,0 XL (PR-3S) ³⁾		579103	
M 12 45° (PR-2B) ³⁾		574520	
M 15 45° (PR-2B) ³⁾		574522	
M 18 45° (PR-2B) ³⁾		574524	
M 22 45° (PR-2B) ³⁾		574526	
M 28 45° (PR-2B) ³⁾		574528	
M 35 45° (PR-2B) ³⁾		574530	
V 12		570107	
V 15		570115	
V 18		570125	
V 22		570135	
V 28		570145	
V 35		570155	
V 42		570165	
V 54		570175	
V 12 45° (PR-2B) ³⁾		574502	
V 15 45° (PR-2B) ³⁾		574504	
V 18 45° (PR-2B) ³⁾		574506	
V 22 45° (PR-2B) ³⁾		574508	
V 28 45° (PR-2B) ³⁾		574510	
V 35 45° (PR-2B) ³⁾		574512	
SANPRO THPRESS		TH 16°	570460
		TH 20°	570470
		TH 26°	570475
	TH 32°	570480	
	SATEC SK ViTerm	TH 16°	570460
		TH 18°	570465
		TH 20°	570470
		TH 26°	570475
		TH 32°	570480
		U 40	570790
	Schwer Fittings AQUApress	U 50	570795
		U 63 (S)	572365
M 12		570100	
M 15		570110	
M 18		570120	
M 22		570130	
M 28		570140	
M 35		570150	
M 42 (4G)		570160	
M 54 (4G)		570170	
M 12 45° (PR-2B) ³⁾		574520	
M 15 45° (PR-2B) ³⁾		574522	
M 18 45° (PR-2B) ³⁾	574524		
M 22 45° (PR-2B) ³⁾	574526		
M 28 45° (PR-2B) ³⁾	574528		
M 35 45° (PR-2B) ³⁾	574530		

Lisovací kleště REMS Lisovací kroužky REMS

Príslušenství pro radiální lisy REMS (mimo REMS Mini-Press ACC, REMS Mini-Press 22 V ACC) a vhodných radiálních lisů jiných výrobců

Systém	Lisovací obrys	Obj.č.
Seppelfricke	V 12	570107
VSH SudoPress	V 15	570115
C-Stahl	V 18	570125
Visu-Control	V 22	570135
	V 28	570145
	V 35	570155
	V 42	570165
	V 54	570175
Seppelfricke	V 15	570115
VSH SudoPress	V 18	570125
Edelstahl	V 22	570135
Visu-Control	V 28	570145
	V 35	570155
	V 42	570165
	V 54	570175
Seppelfricke	V 12	570107
VSH SudoPress	V 15	570115
Kupfer	V 18	570125
Visu-Control	V 22	570135
	V 28	570145
	V 35	570155
	V 42	570165
	V 54	570175
Seppelfricke	V 15	570115
VSH SudoPress	V 18	570125
Kupfer Gas	V 22	570135
Visu-Control	V 28	570145
	V 35	570155
	V 42	570165
	V 54	570175
Seppelfricke	V 15	570115
VSH SudoPress	V 18	570125
Kupfer Solar	V 22	570135
Visu-Control		
Seppelfricke	TH 14*	570455
SkinPress	TH 16*	570460
Visu-Control	TH 18*	570465
	TH 20*	570470
	TH 26*	570475
	THL 32	570487
	TH 40	570485
	TH 50 (S)	572400
	TH 63 (S)	572405
Seppelfricke	M 12	570100
VSH XPress	M 15	570110
C-Stahl	M 18 ¹⁾	570120
	M 22	570130
	M 28 ¹⁾	570140
	M 35	570150
	M 42 (4G)	570160
	M 54 (4G)	570170
	M 42 (PR-3S) ³⁾	572706
	M 54 (PR-3S) ³⁾	572708
	M 12 45° (PR-2B) ³⁾	574520
	M 15 45° (PR-2B) ³⁾	574522
	M 18 45° (PR-2B) ³⁾	574524
	M 22 45° (PR-2B) ³⁾	574526
	M 28 45° (PR-2B) ³⁾	574528
	M 35 45° (PR-2B) ³⁾	574530
Seppelfricke	M 15	570110
VSH XPress	M 18 ¹⁾	570120
Edelstahl	M 22	570130
	M 28 ¹⁾	570140
	M 35	570150
	M 42 (4G)	570160
	M 54 (4G)	570170
	M 42 (PR-3S) ³⁾	572706
	M 54 (PR-3S) ³⁾	572708
	M 15 45° (PR-2B) ³⁾	574522
	M 18 45° (PR-2B) ³⁾	574524
	M 22 45° (PR-2B) ³⁾	574526
	M 28 45° (PR-2B) ³⁾	574528
	M 35 45° (PR-2B) ³⁾	574530
Seppelfricke	M 15	570110
VSH XPress	M 18 ¹⁾	570120
Edelstahl Gas	M 22	570130
	M 28 ¹⁾	570140
	M 35	570150
	M 42 (PR-3S) ³⁾	572706
	M 54 (PR-3S) ³⁾	572708
	M 15 45° (PR-2B) ³⁾	574522
	M 18 45° (PR-2B) ³⁾	574524
	M 22 45° (PR-2B) ³⁾	574526
	M 28 45° (PR-2B) ³⁾	574528
	M 35 45° (PR-2B) ³⁾	574530

Systém	Lisovací obrys	Obj.č.
Seppelfricke	M 12	570100
VSH XPress	M 15	570110
Kupfer	M 18 ¹⁾	570120
	M 22	570130
	M 28 ¹⁾	570140
	M 35	570150
	M 42 (PR-3S) ³⁾	572706
	M 54 (PR-3S) ³⁾	572708
	M 12 45° (PR-2B) ³⁾	574520
	M 15 45° (PR-2B) ³⁾	574522
	M 18 45° (PR-2B) ³⁾	574524
	M 22 45° (PR-2B) ³⁾	574526
	M 28 45° (PR-2B) ³⁾	574528
	M 35 45° (PR-2B) ³⁾	574530
Seppelfricke	M 15	570110
VSH XPress	M 18 ¹⁾	570120
Kupfer Gas	M 22	570130
	M 28 ¹⁾	570140
	M 35	570150
	M 42 (PR-3S) ³⁾	572706
	M 54 (PR-3S) ³⁾	572708
SESTA	TH 14*	570455
SESTA GAS	TH 16*	570460
	TH 20*	570470
	TH 26*	570475
	TH 32	570480
SESTA	H 16*	570320
Sistema	H 20*	570350
multistrato	TH 14*	570455
	TH 16*	570460
	TH 18*	570465
	TH 20*	570470
	TH 26*	570475
	TH 32	570480
	TH 40	570485
	TH 50 (S)	572400
	TH 63 (S)	572405
	U 16*	570765
	U 20*	570775
SLOVARM	U 16*	570765
PEX-THERM	U 20*	570775
	H 26*	570370
	U 32	570785
	H 16*	570320
	H 20*	570350
	H 26*	570370
	H 32	570380
SOMATHERM	H 16*	570320
MULTI'X	H 20*	570350
	H 26*	570370
	H 32	570380
	TH 16*	570460
	TH 20*	570470
	TH 26*	570475
	TH 32	570480
	U 16*	570765
	U 20*	570775
	U 32	570785
SOMATHERM	H 12*	570300
SomaPRESS	H 16*	570320
	H 20*	570350
	H 25*	570360
	RFz 12*	571320
	RFz 16*	571325
	RFz 20*	571330
	RFz 25	571335
	U 16*	570765
	U 20*	570775
	U 25*	570780
STANDARD	U 16*	570765
HIDRAULICA	U 18*	570770
MultiStandard	U 20*	570775
	U 25*	570780
	U 32	570785
	U 40	570790
	U 50	570795
	U 63 (PR-3B) ³⁾	572837
	U 63 (S)	572365

Systém	Lisovací obrys	Obj.č.
STELBI	H 16*	570320
Polikraft	H 20*	570350
	H 26*	570370
	TH 16*	570460
	TH 20*	570470
	TH 26*	570475
	TH 32	570480
	TH 40	570485
	TH 50 (S)	572400
	TH 63 (S)	572405
	U 16*	570765
	U 20*	570775
STELBI	TH 16*	570460
Stelgas	TH 20*	570470
	TH 26*	570475
STPC STPEX	TH 16*	570460
	TH 20*	570470
	TH 26*	570475
System	H 16 A*	570620
WELCO-Gas	H 20 A*	570650
	H 26 A*	570670
	H 32 A	570680
System	H 14 A*	570610
WELCO-Flex	H 16 A*	570620
	H 17 A*	570630
	H 20 A*	570650
	H 26 A*	570670
	H 32 A	570680
	H 40 A (4G)	570695
System	H 16 A*	570620
WELCO-Teck	H 20 A*	570650
	H 26 A*	570670
TDM BRASS	H 16*	570320
Serie 1600	H 18*	570340
	H 20*	570350
	H 25*	570360
	H 26*	570370
	H 32	570380
	TH 16*	570460
	TH 18*	570465
	TH 20*	570470
	TH 25*	570495
	TH 26*	570475
	THL 32	570487
	TH 40	570485
	TH 50 (S)	572400
	TH 63 (S)	572405
	U 16*	570765
	U 20*	570775
	U 25*	570780
	C 26*	570750
	U 32	570785
TDM BRASS	TH 16*	570460
Serie 1700 (Gas)	TH 20*	570470
	TH 26*	570475
	THL 32	570487
TERMICALINE	B 16*	570850
Termipex	B 20*	570860
	B 26	570870
	B 32	570880
	H 16*	570320
	H 20*	570350
	TH 16*	570460
	TH 20*	570470
	TH 26*	570475
	TH 32	570480
	U 16*	570765
	U 20*	570775
TermoConcept	Basic E01 ⁵⁾	571855
TC-PRESS		
THERMOLUTZ	H 14*	570310
	H 16*	570320
	TH 20*	570470
TE-SA	TH 14*	570455
TE-SA press	TH 16*	570460
série 800	TH 18*	570465
	TH 20*	570470
	TH 26*	570475
	TH 32	570480
	TH 40	570485
	TH 50 (S)	572400
	TH 63 (S)	572405

Systémy s lisovacími tvarovkami pro instalace plynu směji být lisovány pouze v tabulce žlutým podkladem označenými lisovacími kleštěmi/lisovacími kroužky. Dbejte národních předpisů.

* Tyto lisovací kleště se hodí také do ručního radiálního lisu REMS Eco-Press. Dbejte národních předpisů.

¹⁾ Použit lze pouze lisovací kleště od označení „108“ (1. čtvrtletí 2008), „208“ (2. čtvrtletí 2008) atd. Označení je vyraženo na každé lisovací čelisti.

²⁾ Pro tento systém s lisovacími tvarovkami není vytvoření lisovaného spojení pomocí ručního radiálního lisu dovoleno.

³⁾ K pohonu lisovacích kroužků (PR) jsou nutné mezikleště, viz. str. 170.

⁴⁾ Lisovací tvarovky z červeného bronzu (ProPress XL) musí být zalisovány lisovacími kroužky s lisovacím obrysem VUSR, tvarovky z mědi (ProPress XL-C) a z nerezavějící oceli (ProPress XL-S) musí být zalisovány lisovacími kroužky s lisovacím obrysem VUSF.

⁵⁾ K upnutí vhodných lisovacích vložek.

⁶⁾ Lisovací tvarovky z červeného bronzu (Sanpress XL) musí být zalisovány lisovacími kroužky s lisovacím obrysem VR, tvarovky z mědi (Profipress XL, Profipress G XL), C-Stahl (Prestabo XL) a z nerezavějící oceli (Sanpress Inox XL, Sanpress Inox G XL) musí být zalisovány lisovacími kroužky s lisovacím obrysem VF.

⁷⁾ Pohon prostřednictvím REMS Power-Press XL.

Způsobilost lisovacího nářadí REMS na systémy s lisovacími tvarovkami: Stav k 14.10.2016. Právě aktuální stav je možno zjistit na internetu:

www.rems.de → Ke stažení → Katalogy výrobků → REMS Katalog.

Lisovací kleště/lisovací kroužky pro další systémy s lisovacími tvarovkami na vyžádání.

Lisovací kleště REMS

Lisovací kroužky REMS

Příslušenství pro radiální lisy REMS (mimo REMS Mini-Press ACC, REMS Mini-Press 22 V ACC) a vhodných radiálních lisů jiných výrobců

Systém	Lisovací obrys	Obj.č.	
TIEMME AL-COBRAPEX Serie 1650	TH 14*	570455	
	TH 16*	570460	
	TH 18*	570465	
	TH 20*	570470	
	TH 25*	570495	
	TH 26*	570475	
	THL 32	570487	
	TH 40	570485	
	TH 50 (S)	572400	
	TH 63 (S)	572405	
	TIEMME Serie 1700 PE-X a pressare	RFz 12*	571320
		RFz 16*	571325
RFz 20*		571330	
RFz 25		571335	
RFz 32		571340	
TIEMME TIEMME Gas	TH 16*	570460	
	TH 20*	570470	
	TH 26*	570475	
	THL 32	570487	
TIGRE ALPEX GAS	TH 16*	570460	
	TH 20*	570470	
	TH 26*	570475	
	TH 32	570480	
TKM Systemtechnik	TH 14*	570455	
	TH 16*	570460	
	TH 20*	570470	
	TH 26*	570475	
	TH 32	570480	
	TH 40	570485	
	TH 50 (S)	572400	
	TH 63 (S)	572405	
TRA MULTITRAPRESS	U 16*	570765	
	U 18*	570770	
	U 20*	570775	
	U 25*	570780	
	U 32	570785	
	U 40	570790	
	U 50	570795	
	U 63 (PR-3B) ³⁾	572837	
	U 63 (S)	572365	
	TRA TRAPRESS	H 12*	570300
H 16*		570320	
H 20*		570350	
H 25*		570360	
H 32		570380	
RFz 12*		571320	
RFz 16*		571325	
RFz 20*		571330	
RFz 25		571335	
RFz 32		571340	
TWEETOP		U 16*	570765
		U 20*	570775
		U 25*	570780
	U 32	570785	
	U 40	570790	
	U 50	570795	
	U 63 (PR-3B) ³⁾	572837	
	U 63 (S)	572365	
	U 75 (PR-3B) ³⁾	572828	
	UNICAL AG MAX-MULTIPEX	U 16*	570765
U 20*		570775	
H 26*		570370	
U 32		570785	
UNIDELTA DeltAll		TH 16*	570460
	TH 20*	570470	
	TH 26*	570475	
	TH 32	570480	
	TH 40	570485	
	TH 50 (S)	572400	
	TH 63 (S)	572405	
	H 16*	570320	
	H 20*	570350	
	H 26*	570370	
	H 32	570380	
	H 40 (4G)	570390	
	U 16*	570765	
	U 20*	570775	
	U 32	570785	
	U 40	570790	
	U 50	570795	
U 63 (S)	572365		
UNIDELTA DeltAll GAS	TH 16*	570460	
	TH 20*	570470	
	TH 26*	570475	
	TH 32	570480	
	H 16*	570320	
	H 20*	570350	
	H 26*	570370	
	H 32	570380	
	U 16*	570765	
	U 20*	570775	
	U 32	570785	
	Uponor MLC	UP 14*	572630
		UP 16*	572632
UP 18*		572634	
UP 20*		572636	
UP 25		572638	
UP 32		572640	
U 40		570790	
U 50		570795	
U 63 (PR-3B) ³⁾		572837	
U 63 (S)		572365	
U 75 (PR-3B) ³⁾		572828	

Systém	Lisovací obrys	Obj.č.	
Uponor MLC-D	UP 16*	572632	
	UP 20*	572636	
	UP 25	572638	
	UP 32	572640	
	U 50	570795	
	U 63 (PR-3B) ³⁾	572837	
Uponor MLC-G ²⁾	UP 20 ²⁾	572636	
	UP 25	572638	
	UP 32	572640	
	U 75 (PR-3B) ³⁾	572828	
Uponor Uni Pipe PLUS	UP 16*	572632	
	UP 20*	572636	
	UP 25	572638	
	UP 32	572640	
	Valsir PEXAL	H 14*	570310
H 16*		570320	
H 20*		570350	
H 26*		570370	
H 32 V		570685	
H 40 V (PR-3B) ³⁾		572833	
H 50 V (PR-3B) ³⁾		572834	
H 63 V (PR-3B) ³⁾		572835	
Valsir PEXAL Gas		H 14*	570310
		H 16*	570320
	H 20*	570350	
	H 26*	570370	
	Van Marcke Log. Tubipex	TH 16*	570460
TH 17*		570462	
TH 20*		570470	
TH 26*		570475	
TH 32		570480	
TH 40		570485	
TH 50 (S)		572400	
TH 63 (S)		572405	
TH 75 (PR-3B) ³⁾		572829	
Van Marcke Log. Tubipress		M 12	570100
	M 15	570110	
	M 18	570120	
	M 22	570130	
	M 28	570140	
	M 35	570150	
	M 42 (4G)	570160	
	M 54 (4G)	570170	
	M 42 (PR-3S) ³⁾	572706	
	M 54 (PR-3S) ³⁾	572708	
	M 76,1 XL (PR-3S) ^{3) 7)}	579101	
	M 88,9 XL (PR-3S) ^{3) 7)}	579102	
	M 12 45° (PR-2B) ³⁾	574520	
	M 15 45° (PR-2B) ³⁾	574522	
	M 18 45° (PR-2B) ³⁾	574524	
	M 22 45° (PR-2B) ³⁾	574526	
	M 28 45° (PR-2B) ³⁾	574528	
M 35 45° (PR-2B) ³⁾	574530		
Variotherm System TH	TH 11,6*	570482	
	TH 16*	570460	
	TH 20*	570470	
	Viega Fonterra	VX 12*	571630
VP 14/15*		570905	
VP 16/17*		570910	
VP 20*		570915	
VP 25		570920	
Viega Pexfit		VX 16*	571635
	VX 20*	571640	
	VX 25*	571645	
	Viega Pexfit G	VX 16*	571635
		VX 20*	571640
VX 25*		571645	
Viega Prestabo		V 12	570107
	V 15	570115	
	V 18	570125	
	V 22	570135	
	V 28	570145	
	V 35	570155	
	V 42	570165	
	V 54	570175	
	VF 64,0 (PR-3B) ^{3) 6)}	572815	
	VF 76,1 (PR-3B) ^{3) 6)}	572816	
	VF 88,9 (PR-3B) ^{3) 6)}	572817	
	VF 108,0 (PR-3B) ^{3) 6)}	572818	
	V 12 45° (PR-2B) ³⁾	574502	
	V 15 45° (PR-2B) ³⁾	574504	
	V 18 45° (PR-2B) ³⁾	574506	
	V 22 45° (PR-2B) ³⁾	574508	
	V 28 45° (PR-2B) ³⁾	574510	
V 35 45° (PR-2B) ³⁾	574512		
Viega Profipress	V 12	570107	
	VG 14	570132	
	V 15	570115	
	VG 16	570137	
	V 18	570125	
	V 22	570135	
	V 28	570145	
	V 35	570155	
	V 42	570165	
	V 54	570175	
	VF 64,0 (PR-3B) ^{3) 6)}	572815	
	VF 76,1 (PR-3B) ^{3) 6)}	572816	
	VF 88,9 (PR-3B) ^{3) 6)}	572817	
	VF 108,0 (PR-3B) ^{3) 6)}	572818	
	V 12 45° (PR-2B) ³⁾	574502	
	VG 14 45° (PR-2B) ³⁾	574536	
	V 15 45° (PR-2B) ³⁾	574504	
VG 16 45° (PR-2B) ³⁾	574538		
V 18 45° (PR-2B) ³⁾	574506		
V 22 45° (PR-2B) ³⁾	574508		
V 28 45° (PR-2B) ³⁾	574510		
V 35 45° (PR-2B) ³⁾	574512		

Systém	Lisovací obrys	Obj.č.	
Viega Profipress G	V 12	570107	
	V 15	570115	
	V 18	570125	
	V 22	570135	
	V 28	570145	
	V 35	570155	
	V 42	570165	
	V 54	570175	
	VF 64,0 (PR-3B) ^{3) 6)}	572815	
	V 12 45° (PR-2B) ³⁾	574502	
	V 15 45° (PR-2B) ³⁾	574504	
	V 18 45° (PR-2B) ³⁾	574506	
	V 22 45° (PR-2B) ³⁾	574508	
	V 28 45° (PR-2B) ³⁾	574510	
	V 35 45° (PR-2B) ³⁾	574512	
	Viega Profipress S	V 12	570107
		V 15	570115
V 18		570125	
V 22		570135	
V 28		570145	
V 35		570155	
V 12 45° (PR-2B) ³⁾		574502	
V 15 45° (PR-2B) ³⁾		574504	
V 18 45° (PR-2B) ³⁾		574506	
V 22 45° (PR-2B) ³⁾		574508	
Viega Profipress Therm	V 12	570107	
	V 15	570115	
	V 18	570125	
	V 22	570135	
	V 28	570145	
	V 35	570155	
	V 12 45° (PR-2B) ³⁾	574502	
	V 15 45° (PR-2B) ³⁾	574504	
	V 18 45° (PR-2B) ³⁾	574506	
	V 22 45° (PR-2B) ³⁾	574508	
Viega ProPress System USA	VUS 1/2" (OD 15,9mm)	571770	
	VUS 3/4" (OD 22,2mm)	571775	
	VUS 1" (OD 28,6mm)	571780	
	VUS 1 1/4" (OD 34,9mm)	571785	
	VUS 1 1/2" (OD 41,3mm)	571790	
XL-C/XL-S	VUS 2" (OD 54,0mm)	571795	
	VUSF 2 1/2" (PR-3B) ^{3) 6)} (OD 66,7mm)	572819	
	VUSF 3" (PR-3B) ^{3) 6)} (OD 79,4mm)	572820	
XL-C/XL-S	VUSF 4" (PR-3B) ^{3) 6)} (OD 104,8mm)	572821	
Viega Propress WATER System AUS	VAU 15 (OD 12,7mm)	572687	
	VAU 20 (OD 19,1mm)	572689	
	VAU 25 (OD 25,4mm)	572691	
	VAU 32 (OD 31,8mm)	572693	
	VAU 40 (OD 38,1mm)	572695	
	VAU 50 (OD 50,8mm)	572697	
Viega PropressG GAS System AUS	VAU 15 (OD 12,7mm)	572687	
	VAU 20 (OD 19,1mm)	572689	
	VAU 25 (OD 25,4mm)	572691	
	VAU 32 (OD 31,8mm)	572693	
	VAU 40 (OD 38,1mm)	572695	
	VAU 50 (OD 50,8mm)	572697	
Viega Raxinox	VRX 16	571750	
	VRX 20	571752	
	VRX 25	571754	
	VRX 32	571756	
	VRX 40	571758	
Viega Raxofix	VRX 50	571760	
	VP 16/17*	570910	
	VP 20*	570915	
	VP 25*	570920	
	VP 32	570925	
Viega Sanfix ²⁾	V 12	570107	
	V 15	570115	
	V 18	570125	
	V 22	570135	
	V 28	570145	
	V 35	570155	
	V 42	570165	
	V 54	570175	
	VR 76,1 (PR-3B) ^{3) 6)}	572822	
	VR 88,9 (PR-3B) ^{3) 6)}	572823	
	VR 108,0 (PR-3B) ^{3) 6)}	572824	
	V 12 45° (PR-2B) ³⁾	574502	
	V 15 45° (PR-2B) ³⁾	574504	
	V 18 45° (PR-2B) ³⁾	574506	
	V 22 45° (PR-2B) ³⁾	574508	
	V 28 45° (PR-2B) ³⁾	574510	
	V 35 45° (PR-2B) ³⁾	574512	
Viega Sanpress Inox	V 15	570115	
	V 18	570125	
	V 22	570135	
	V 28	570145	
	V 35	570155	
	V 42	570165	
	V 54	570175	
	VF 64,0 (PR-3B) ^{3) 6)}	572815	
	VF 76,1 (PR-3B) ^{3) 6)}	572816	
	VF 88,9 (PR-3B) ^{3) 6)}	572817	
	VF 108,0 (PR-3B) ^{3) 6)}	572818	
	V 15 45° (PR-2B) ³⁾	574504	
	V 18 45° (PR-2B) ³⁾	574506	
	V 22 45° (PR-2B) ³⁾	574508	
	V 28 45° (PR-2B) ³⁾	574510	
	V 35 45° (PR-2B) ³⁾	574512	

Lisovací kleště REMS Lisovací kroužky REMS

Príslušenství pro radiální lisy REMS (mimo REMS Mini-Press ACC, REMS Mini-Press 22 V ACC) a vhodných radiálních lisů jiných výrobců

Systém	Lisovací obrys	Obj.č.
Viega Sanpress Inox G	V 15	570115
	V 18	570125
	V 22	570135
	V 28	570145
	V 35	570155
	V 42	570165
	V 54	570175
	VF 64,0 (PR-3B) ³⁾ 6)	572815
	VF 76,1 (PR-3B) ³⁾ 6)	572816
	VF 88,9 (PR-3B) ³⁾ 6)	572817
	VF 108,0 (PR-3B) ³⁾ 6)	572818
	V 15 45° (PR-2B) ³⁾	574504
	V 18 45° (PR-2B) ³⁾	574506
	V 22 45° (PR-2B) ³⁾	574508
	V 28 45° (PR-2B) ³⁾	574510
	V 35 45° (PR-2B) ³⁾	574512
	Viessmann	TH 14*
TH 16*		570460
TH 20*		570470
TH 26*		570475
TH 32		570480
VINSAR PEX-AL-PEX	TH 16*	570460
	TH 20*	570470
	TH 26*	570475
	TH 32	570480
VSH MultiPress	U 14*	570760
	U 16*	570765
	U 20*	570775
	U 25*	570780
	U 32	570785
VSH SudoPress Carbon V	U 40	570790
	V 12	570107
	V 15	570115
	V 18	570125
	V 22	570135
	V 28	570145
	V 35	570155
	V 42	570165
	V 54	570175
	VSH SudoPress Copper V	V 12
V 14		570112
V 15		570115
V 16		570117
V 18		570125
V 22		570135
V 28		570145
V 35		570155
V 42		570165
V 54		570175
V 12		570107
V 14		570112
V 15		570115
V 16		570117
VSH SudoPress Copper Gas		V 18
	V 22	570135
	V 28	570145
	V 35	570155
	V 42	570165
	V 54	570175
	V 14	570112
	V 15	570115
	V 16	570117
	V 18	570125
VSH SudoPress Copper Solar	V 22	570135
	V 28	570145
	V 35	570155
	V 42	570165
	V 54	570175
	V 15	570115
VSH SudoPress Stainless	V 18	570125
	V 22	570135
	V 28	570145
	V 35	570155
	V 42	570165
	V 54	570175
VSH SkinPress	TH 14*	570455
	TH 16*	570460
	TH 18*	570465
	TH 20*	570470
	TH 26*	570475
	THL 32	570487
	TH 40	570485
	TH 50 (S)	572400
	TH 63 (S)	572405
	VSH SkinPress Gas	TH 16*
TH 20*		570470
TH 26*		570475
THL 32		570487

Systém	Lisovací obrys	Obj.č.	
VSH XPress Carbon	M 12	570100	
	M 15	570110	
	M 18 ¹⁾	570120	
	M 22	570130	
	M 28 ¹⁾	570140	
	M 35	570150	
	M 42 (4G)	570160	
	M 54 (4G)	570170	
	M 42 (PR-3S) ³⁾	572706	
	M 54 (PR-3S) ³⁾	572708	
	M 12 45° (PR-2B) ³⁾	574520	
	M 15 45° (PR-2B) ³⁾	574522	
	M 18 45° (PR-2B) ³⁾	574524	
	M 22 45° (PR-2B) ³⁾	574526	
	M 28 45° (PR-2B) ³⁾	574528	
	M 35 45° (PR-2B) ³⁾	574530	
	VSH XPress Copper	M 12	570100
		M 15	570110
		M 18 ¹⁾	570120
		M 22	570130
M 28 ¹⁾		570140	
M 35		570150	
M 42 (PR-3S) ³⁾		572706	
M 54 (PR-3S) ³⁾		572708	
M 12 45° (PR-2B) ³⁾		574520	
M 15 45° (PR-2B) ³⁾		574522	
VSH XPress Copper GAS	M 18 45° (PR-2B) ³⁾	574524	
	M 22 45° (PR-2B) ³⁾	574526	
	M 28 45° (PR-2B) ³⁾	574528	
	M 35 45° (PR-2B) ³⁾	574530	
	M 15	570110	
	M 18 ¹⁾	570120	
	M 22	570130	
	M 28 ¹⁾	570140	
	M 35	570150	
	M 42 (PR-3S) ³⁾	572706	
VSH XPress Copper Solar	M 54 (PR-3S) ³⁾	572708	
	M 15	570110	
	M 18 ¹⁾	570120	
	M 22	570130	
	M 28 ¹⁾	570140	
	M 35	570150	
	M 42 (PR-3S) ³⁾	572706	
	M 54 (PR-3S) ³⁾	572708	
	M 15 45° (PR-2B) ³⁾	574522	
	M 18 45° (PR-2B) ³⁾	574524	
VSH XPress Stainless	M 22 45° (PR-2B) ³⁾	574526	
	M 28 45° (PR-2B) ³⁾	574528	
	M 35 45° (PR-2B) ³⁾	574530	
	M 15	570110	
	M 18 ¹⁾	570120	
	M 22	570130	
	M 28 ¹⁾	570140	
	M 35	570150	
	M 42 (4G)	570160	
	M 54 (4G)	570170	
VSH XPress Stainless Gas	M 42 (PR-3S) ³⁾	572706	
	M 54 (PR-3S) ³⁾	572708	
	M 15 45° (PR-2B) ³⁾	574522	
	M 18 45° (PR-2B) ³⁾	574524	
	M 22 45° (PR-2B) ³⁾	574526	
	M 28 45° (PR-2B) ³⁾	574528	
	M 35 45° (PR-2B) ³⁾	574530	
	M 15	570110	
	M 18 ¹⁾	570120	
	M 22	570130	

Systém	Lisovací obrys	Obj.č.	
Walter Meier Metalplast	U 16*	570765	
	U 18*	570770	
	U 20*	570775	
	U 25*	570780	
	U 32	570785	
	U 40	570790	
	U 50	570795	
	U 63 (PR-3B) ³⁾	572837	
	U 63 (S)	572365	
	U 75 (PR-3B) ³⁾	572828	
	Watts MTR Art press	TH 16*	570460
		TH 20*	570470
		TH 26*	570475
TH 32		570480	
WATTS RADIANT Watts WaterPEX	US ¾"	571450	
	US ½"	571455	
	US ¾"	571460	
WATTS RADIANT Watts RadiantPEX	US 1"	571465	
	US 1 ¼"	571470	
	US 1 ½"	571475	
	US ¾"	571450	
	US ½"	571455	
	US ¾"	571460	
Watts RadiantPEX-AL Wavin Tigris K1	US 1"	571465	
	US 1 ¼"	571470	
	US 1 ½"	571475	
	U 16 (½")	570765	
	U 20 (¾")	570775	
	U 25 (¾")	570780	
Watts RadiantPEX-AL Wavin Tigris M1	U 32	570785	
	U 40	570790	
	U 50	570795	
	U 14*	570760	
	U 16*	570765	
	U 20*	570770	
	U 25*	570775	
	U 32	570785	
	U 40	570790	
	U 50	570795	
WeeConPress Alu	M 12	570100	
	M 15	570110	
	M 18	570120	
	M 22	570130	
	M 28	570140	
	M 35	570150	
	M 42 (4G)	570160	
	M 54 (4G)	570170	
	M 42 (PR-3S) ³⁾	572706	
	M 54 (PR-3S) ³⁾	572708	
	M 12 45° (PR-2B) ³⁾	574520	
	M 15 45° (PR-2B) ³⁾	574522	
	M 18 45° (PR-2B) ³⁾	574524	
	M 22 45° (PR-2B) ³⁾	574526	
	M 28 45° (PR-2B) ³⁾	574528	
M 35 45° (PR-2B) ³⁾	574530		
WeeConPress Alu	V 12	570107	
	V 15	570115	
	V 18	570125	
	V 22	570135	
	V 28	570145	
	V 35	570155	
	V 42	570165	
	V 54	570175	
	V 12 45° (PR-2B) ³⁾	574502	
	V 15 45° (PR-2B) ³⁾	574504	
	V 18 45° (PR-2B) ³⁾	574506	
	V 22 45° (PR-2B) ³⁾	574508	
	V 28 45° (PR-2B) ³⁾	574510	
	V 35 45° (PR-2B) ³⁾	574512	
	SA 12	570930	
SA 15	570935		
SA 18	570940		
SA 22	570945		
SA 28	570950		
SA 35	570955		

Systémy s lisovacími tvarovkami pro instalace plynu smějí být lisovány pouze v tabulce žlutým podkladem označenými lisovacími kleštěmi/lisovacími kroužky. Dbejte národních předpisů.

* Tyto lisovací kleště se hodí také do ručního radiálního lisu REMS Eco-Press. Dbejte národních předpisů.

¹⁾ Použit lze pouze lisovací kleště od označení „108“ (1. čtvrtletí 2008), „208“ (2. čtvrtletí 2008) atd. Označení je vyraženo na každé lisovací čelisti.

²⁾ Pro tento systém s lisovacími tvarovkami není vytvoření lisovaného spojení pomocí ručního radiálního lisu dovoleno.

³⁾ K pohonu lisovacích kroužků (PR) jsou nutné mezikleště, viz. str. 170.

⁴⁾ Lisovací tvarovky z červeného bronzu (ProPress XL) musí být zalisovány lisovacími kroužky s lisovacím obrysem VUSR, tvarovky z mědi (ProPress XL-C) a z nerezavějící oceli (ProPress XL-S) musí být zalisovány lisovacími kroužky s lisovacím obrysem VUSF.

⁵⁾ K upnutí vhodných lisovacích vložek.

⁶⁾ Lisovací tvarovky z červeného bronzu (Sanpress XL) musí být zalisovány lisovacími kroužky s lisovacím obrysem VR, tvarovky z mědi (Profipress XL, Profipress G XL), C-Stahl (Prestabo XL) a z nerezavějící oceli (Sanpress Inox XL, Sanpress Inox G XL) musí být zalisovány lisovacími kroužky s lisovacím obrysem VF.

⁷⁾ Pohon prostřednictvím REMS Power-Press XL.

Způsobilost lisovacího nářadí REMS na systémy s lisovacími tvarovkami: Stav k 14.10.2016. Právě aktuální stav je možno zjistit na internetu:

www.rems.de → Ke stažení → Katalogy výrobků → REMS Katalog.

Lisovací kleště/lisovací kroužky pro další systémy s lisovacími tvarovkami na vyžádání.

Lisovací kleště REMS Lisovací kroužky REMS

Příslušenství pro radiální lisovací stroje REMS (mimo REMS Mini-Press ACC, REMS Mini-Press 22 V ACC) a vhodných radiálních lisů jiných výrobců

Systém	Lisovací obrys	Obj.č.
WeeConPress	M 12	570100
C-Stahl	M 15	570110
	M 18	570120
	M 22	570130
	M 28	570140
	M 35	570150
	M 42 (4G)	570160
	M 54 (4G)	570170
	M 42 (PR-3S) ³⁾	572706
	M 54 (PR-3S) ³⁾	572708
	M 12 45° (PR-2B) ³⁾	574520
	M 15 45° (PR-2B) ³⁾	574522
	M 18 45° (PR-2B) ³⁾	574524
	M 22 45° (PR-2B) ³⁾	574526
	M 28 45° (PR-2B) ³⁾	574528
	M 35 45° (PR-2B) ³⁾	574530
WeeConPress	M 12	570100
Inox	M 15	570110
	M 18	570120
	M 22	570130
	M 28	570140
	M 35	570150
	M 42 (4G)	570160
	M 54 (4G)	570170
	M 42 (PR-3S) ³⁾	572706
	M 54 (PR-3S) ³⁾	572708
	M 12 45° (PR-2B) ³⁾	574520
	M 15 45° (PR-2B) ³⁾	574522
	M 18 45° (PR-2B) ³⁾	574524
	M 22 45° (PR-2B) ³⁾	574526
	M 28 45° (PR-2B) ³⁾	574528
	M 35 45° (PR-2B) ³⁾	574530
WeeConPress	M 12	570100
Kupfer	M 15	570110
	M 18	570120
	M 22	570130
	M 28	570140
	M 35	570150
	M 42 (4G)	570160
	M 54 (4G)	570170
	M 42 (PR-3S) ³⁾	572706
	M 54 (PR-3S) ³⁾	572708
	M 12 45° (PR-2B) ³⁾	574520
	M 15 45° (PR-2B) ³⁾	574522
	M 18 45° (PR-2B) ³⁾	574524
	M 22 45° (PR-2B) ³⁾	574526
	M 28 45° (PR-2B) ³⁾	574528
	M 35 45° (PR-2B) ³⁾	574530

Systém	Lisovací obrys	Obj.č.
WeeConFlex	H 16*	570320
MVR	H 20*	570350
	H 26*	570370
	H 32	570380
	U 40	570790
	U 50	570795
	U 63 (PR-3B) ³⁾	572837
	U 63 (S)	572365
	TH 16*	570460
	TH 20*	570470
	TH 26*	570475
	TH 32	570480
	TH 40	570485
	TH 50 (S)	572400
	TH 63 (S)	572405
WEM	U 16*	570765
WIELAND	TH 14 ²⁾	570455
cuprotherm	TH 16 ²⁾	570460
CTX ²⁾	TH 18 ²⁾	570465
	TH 20 ²⁾	570470
	TH 26 ²⁾	570475
WKS-Press	TH 14*	570455
	TH 16*	570460
	TH 17*	570462
	TH 20*	570470
	TH 26*	570475
	TH 32	570480
	TH 40	570485
WÜRTH	TH 16*	570460
Würth	TH 20*	570470
	TH 26*	570475
	HE 32	571900
	HE 40	571902
XtraConnect	F 16*	570717
	F 20*	570727
	F 26*	570730
	F 32	570735
	H 16*	570320
	H 20*	570350
	H 26*	570370
	H 32	570380
	TH 16*	570460
	TH 20*	570470
	TH 26*	570475
	TH 32	570480
	U 16*	570765
	U 20*	570775
(DN 26)	U 25*	570780
	U 32	570785
	VP 16*	570910
	VP 20*	570915
	VP 32	570925

Systém	Lisovací obrys	Obj.č.
Zetaesse	TH 14*	570455
Multitrato	TH 16*	570460
EUROPEX	TH 18*	570465
	TH 20*	570470
	TH 26*	570475
	TH 32	570480
	U 14*	570760
	U 16*	570765
	U 18*	570770
	U 20*	570775
Zetaesse	TH 14*	570455
Multitrato	TH 16*	570460
ISOPEX	TH 18*	570465
	TH 20*	570470
	TH 26*	570475
	TH 32	570480
	U 14*	570760
	U 16*	570765
	U 18*	570770
	U 20*	570775
Zetaesse Rame	TH 14*	570455
HydroSAN	TH 16*	570460
	TH 20*	570470
	U 14*	570760
	U 16*	570765
	U 20*	570775
Zetaesse Rame	TH 14*	570455
ThermoSAN	TH 16*	570460
	TH 20*	570470
	U 14*	570760
	U 16*	570765
	U 20*	570775
ZEWOTHERM	TH 12*	570452
	TH 16*	570460
	TH 17*	570462
	TH 18*	570465
	TH 20*	570470
	TH 26*	570475
	TH 32	570480
	TH 40	570485
	TH 50 (S)	572400
	TH 63 (S)	572405
ZURN	US 3/4"	571450
INDUSTRIES	US 1/2"	571455
ZURN PEX	US 3/4"	571460
	US 1"	571465
	US 1 1/4"	571470
	US 1 1/2"	571475
	US 2"	571477

Příslušenství

Osazení	Obj.č.
Mezikleště Z1 k pohonu lisovacích kroužků REMS 45° (PR-2B)	574500
Mezikleště Z2 k pohonu lisovacích kroužků REMS M 42–54 (PR-3S)	572795
Mezikleště Z4 k pohonu lisovacích kroužků REMS F 75 (PR-3B), TH 63–75 (PR-3B), U 63–75 (PR-3B)	572801
Mezikleště Z5 k pohonu lisovacích kroužků REMS VF/VR 64–108 (PR-3B), VUSF/VUSR 2 1/2–4" (PR-3B), VAUF 65–100 (PR-3B)	572802
Mezikleště Z6 XL k pohonu lisovacích kroužků REMS XL 64,0–108,0 (PR-3S) s REMS Power-Press XL	579120
Kufř z ocelového plechu s vložkou pro 8 lisovacích kleští Mini/dělicích kleští Mini a příhradka pro řezák na trubky do 42 mm	570295
Kufř z ocelového plechu s vložkou pro 2 lisovací kleště (M 42 (4G), M 54 (4G), V 42, V 54, H 40, H 40 A, VUS 1 1/2", VUS 2")	570290
Kufř z ocelového plechu s vložkou pro mezikleště s lisovacími kroužky M 42 (PR-3S) a M 54 (PR-3S) nebo s lisovacími kroužky SA 42 (PR-3S) a M 54 (PR-3S)	572810
Kufř z ocelového plechu s vložkou pro jednu mezikleště a 4 lisovací kroužky VF 64,0–108,0/VR 76,1–108,0/VUSF 2 1/2–4"/VUSR 2 1/2–4" (PR-3B)	572809
Kufř z ocelového plechu s vložkou pro mezikleště Mini Z1 a mezikleště Z1, jakož i 6 kusů REMS lisovacích kroužků V 12–35 45° (PR-2B), příp. M 12–35 45° (PR-2B)	574516



Potvrzení způsobilosti

Způsobilost lisovacího nářadí je zjišťována zásadně výrobcem lisovacího nářadí. Způsobilost lisovacího nářadí REMS byla navíc potvrzena samotným výrobcem/dodavatelem systému nebo prokázána nezávislou technickou zkušebnou.

Potvrzení způsobilosti výrobce/dodavatele systému

V současné době přezkoušelo více než 90 % výrobců/dodavatelů uvedených systémů s lisovanými tvarovkami lisovací kleště REMS a potvrdilo způsobilost pro jejich systém s lisovanými tvarovkami.

Potvrzení způsobilosti nezávislými technickými zkušebnami

Pro další systémy s lisovanými tvarovkami byla způsobilost lisovacího nářadí REMS prokázána nezávislými technickými zkušebnami:

Expertní posudek TÜV

Provedeny pro Geberit Mepla, Geberit Mapress C-Stahl, Geberit Mapress Edelstahl, Geberit Mapress Kupfer, Nussbaum Cupress, Nussbaum Optipress, Uponor Unipipe, Viega-*profipress*, Viega-*profipress G*, Viega-*sanfix P*, Viega-*sanpress*, Viega-*Viegatherm P*, Wavin Tigris. Expertní posudky TÜV potvrzují, že je lisovací nářadí REMS způsobilé vytvořit bezvadná, uvedeným systémům plně odpovídající lisovaná spojení.

Zkouška způsobilosti podle DVGW W 534 (pitná voda)

S lisovacím nářadím REMS vyrobené lisované spoje byly přezkoušeny Státním zkušebním ústavem materiálu v Darmstadtu resp. Zkušebním ústavem materiálu Nordrhein-Westfalen podle pracovního listu DVGW W 534. Tyto Zkušební ústavy materiálu jsou pověřeny DVGW provádět tyto zkoušky. Byl přezkoušen reprezentativní průřez lisovaných spojení systémů s lisovanými tvarovkami Geberit Mapress Edelstahl, Raccorderie Metalliche inoxPRES, Raccorderie Metalliche steelPRES, Uponor Unipipe, Viega Profipress a Viega Raxofix Zkoušky vedly k výsledku, že lisovací nástroje REMS jsou vhodné pro výrobu bezvadných, s těmito systémy shodných lisovaných spojů.

Zkouška způsobilosti podle DVGW G 5614/VP 625 resp. prEN 1254-7 (plyn)

S lisovacím nářadím REMS vyrobené lisované spoje byly přezkoušeny ústavem TÜV resp. Zkušebním ústavem materiálu Nordrhein-Westfalen resp. Výzkumným pracovištěm DVGW Karlsruhe podle předpisu DVGW G 5614/VP 625 resp. BSI (UK) podle prEN 1254-7. Vyzkoušen byl reprezentativní průřez lisovaných spojů systémů s lisovanými tvarovkami Pressfitting Geberit Mapress Edelstahl Gas, Geberit Mapress Kupfer Gas, Henco Gas, IBP >B<press Gas, Kembla KemPress Gas, Pegler Yorkshire X-Press Copper Gas, Raccorderie Metalliche inoxPRES Gas, Uponor MLC-G, Valsir PEXAL Gas, Viega Profipress G, Viega Pexfit G, Viega Sanpress INOX G, Viega PropressG GAS System (AUS). Zkoušky vedly k výsledku, že lisovací nástroje REMS jsou vhodné pro výrobu bezvadných, s těmito systémy shodných lisovaných spojení.



Pitná voda



Plyn

Úmluvy o převzetí záruk

REMS je první na systémech nezávislý výrobce strojů a nářadí, který uzavřel úmluvy o převzetí záruk na lisovací nářadí.

Existují úmluvy o převzetí záruk s:

Centrálním svazem sanita, topení, klimatizace

(Zentralverband Sanitär Heizung Klima),
Rathausallee 6, D-53757 St. Augustin,
dále jen "ZVSHK",

Spolkový svaz průmyslu technického zařízení budov

(Bundesindustrieverband Technische Gebäudeausrüstung e.V.),
Hinter Hoben 149, 53129 Bonn,
dále jen "BTGA",

Svazem německých odborných firem oboru chlazení-klimatizace

(Verband Deutscher Kälte-Klima-Fachbetriebe e.V.),
Kaiser-Friedrich-Straße 7, D-53113 Bonn,
dále jen "VDKF",

Švýcarsko-Lichtenštejnský svaz technického zařízení budov

(Schweizerisch-Liechtensteinischen Gebäudetechnikverband),
Auf der Mauer 11, CH-8023 Zürich,
dále jen "suissetec"

Centrální svaz sanita topení klimatizace (Zentralverband Sanitär Heizung Klima – ZVSHK), Spolkový svaz průmyslu technického zařízení budov (Bundesindustrieverband Technische Gebäudeausrüstung e.V. – BTGA), Svaz německých odborných firem oboru chlazení-klimatizace (Verband Deutscher Kälte-Klima-Fachbetriebe e.V. – VDKF) a Švýcarsko-Lichtenštejnský svaz technického zařízení budov (Schweizerisch-Liechtensteinische Gebäudetechnikverband – suissetec) uzavřeli právě nyní v zájmu řemeslníků a průmyslu s firmou REMS GmbH & Co KG (REMS) pro radiální lisovací nářadí

- ruční radiální lis REMS Eco-Press
- akumulátorový radiální REMS Mini-Press ACC
- akumulátorový radiální REMS Mini-Press 22V ACC
- elektrický radiální lis REMS Power-Press SE
- elektrohydraulický radiální lis REMS Power-Press
- elektrohydraulický radiální lis REMS Power-Press ACC
- elektrohydraulický radiální lis REMS Power-Press XL ACC
- akumulátorový radiální REMS Akku-Press
- akumulátorový radiální REMS Akku-Press ACC
- REMS lisovací kleště
- REMS lisovací kroužky
- REMS lisovací kleště Mini

úmluvy o převzetí záruk. REMS se tak stal prvním systémově nezávislým výrobcem strojů a nástrojů, který úmluvy o převzetí záruk pro lisovací nástroje uzavřel. Uzavření úmluvy vzniklo na základě úspěšné partnerské spolupráce mezi REMS a řemeslníky a jejich organizacemi a průmyslu jakož i jeho organizacemi.

Oprávnění pro plnění z úmluvy se svazem ZVSHK jsou všichni do registru řemesel zapsaní samostatní řemeslníci / firmy (dále jen „SHK-podnik“), pokud jsou v okamžiku vzniku škody členy pro sídlo jejich podniku příslušného cechu oboru sanita, topení a klimatizace, který patří k nějakému zemskému cechovnímu svazu připojenému k ZVSHK.

Oprávnění pro plnění z úmluvy se svazem BTGA jsou všechny podniky techniky budov (dále jen „TGA-podnik“), pokud jsou v okamžiku vzniku škody členy pro sídlo jejich podniku příslušného svazu průmyslu technického zařízení budov a tím zprostředkovaně nebo bezprostředně členy BTGA.

Oprávnění pro plnění z úmluvy se svazem VDKF jsou všichni do registru řemesel zapsaní řemeslníci oboru montáže chlazení popř. odborné firmy (dále jen "odborná firma chlazení-klimatizace"), pokud jsou v okamžiku vzniku škody řádnými členy svazu VDKF.

Oprávněně pro plnění z úmluvy ze suissetec jsou všechny podniky technického zařízení budov (dále jen „TGA-podnik“), pokud byly v okamžiku vzniku škody členy svazu suissetec.

Pokud by se u uvedeného radiálního lisovacího nářadí vyskytla konstrukční, výrobní nebo materiálová chyba, nebo pokud by byl návod k použití chybný, na základě čehož vznikla škoda u zadavatele zakázky, za kterou SHK-podnik, odborná firma chlazení-klimatizace nebo TGA-podnik odpovídá, ručí REMS nezávisle na zákonných pravidlech dodatečně za následky netěsností dle udávané míry ustanovení těchto úmluv o převzetí záruk.

Úmluvy o převzetí záruk platí nezávisle na tom, jaký systém s lisovanými tvarovkami bude prostřednictvím lisovacího nářadí REMS lisován. Právě aktuální stav způsobilosti lisovacího nářadí REMS na systémy s lisovanými tvarovkami je zjistitelný na internetu: www.rems.de → Ke stažení → Katalogy výrobků → REMS Katalog.

Pro získání dalších informací se prosím obraťte na pana Mojžíra Böhma: mojmir.boehm@rems.de



Kvalitní německý výrobek

Spolehlivě a bezpečně: Již v roce 2000 uzavřel REMS jako první na systémech nezávislý výrobce strojů a nářadí úmluvy o převzetí záruk na lisovací nářadí.



REMS dělicí kleště M

Příslušenství pro radiální lisu REMS (mimo REMS Mini-Press ACC, REMS Mini-Press 22V ACC) a vhodných radiálních lisů jiných výrobců

Vysoce zatížitelné dělicí kleště M z kované a zvláště kalené speciální oceli pro dělení závitových tyčí.

Ocel, nerezavějící ocel
do třídy pevnosti 4.8 (400 N/mm²) M 6–M 12

REMS dělicí kleště M – Dělení závitových tyčí.

Z kované a obzvláště tvrzené speciální oceli.

Otočné dělicí vložky pro dvojnásobnou životnost.

Dělicí vložky M s na CNC-obráběcích centrech velice přesně zapracovaným obrysem závitů pro přesné vedení závitové tyče během dělicího cyklu. Části kleští, dělicí vložky a speciálně vytvořené a vytvrzené stříhové hrany, rozměrově přesně, pro dělicí místa bez ořepů.

Závitovou tyč lze po provedeném dělení bez dodatečné úpravy našroubovat do závitového připojení trubkové objímky nebo matice.

Dělicí zařízení je vytvořeno jako lisovací kleště (**Patent EP 1 459 825, Patent US 7,284,330**). Pohon prostřednictvím všech radiálních lisů REMS (mimo REMS Mini-Press ACC, REMS Mini-Press 22V ACC) a vhodnými radiálními lisy jiných výrobců. Všechny dělicí kleště označené * mají další připojení (**Patent EP 1 223 008, Patent US 6,739,172**) pro manuální pohon prostřednictvím ručního radiálního lisu REMS Eco-Press.



Rozsah dodávky

REMS dělicí kleště M. Dělicí kleště s 1 párem otočných dělicích vložek na ocel, nerezavějící ocel, M6–M12. V kartonu.

Označení	pro závitové tyče	Obj.č.
REMS dělicí kleště M 6*	M 6	571890
REMS dělicí kleště M 8*	M 8	571895
REMS dělicí kleště M 10	M 10	571865
REMS dělicí kleště M 12	M 12	571870



Kvalitní německý výrobek



Patent EP 1 223 008
Patent US 6,739,172
Patent EP 1 459 825
Patent US 7,284,330

Příslušenství

Označení	pro závitové tyče	Obj.č.
Dělicí vložky M 6, pár	M 6	571891
Dělicí vložky M 8, pár	M 8	571896
Dělicí vložky M 10, pár	M 10	571866
Dělicí vložky M 12, pár	M 12	571871
Kufr z ocelového plechu s vložkou pro 6 dělicích kleští/ lisovacích kleští a přihrádka pro řezák trubek do 42 mm		570295



REMS kabelové nůžky

Příslušenství pro radiální lisu REMS (mimo REMS Mini-Press ACC, REMS Mini-Press 22V ACC) a vhodných radiálních lisů jiných výrobců

Vysoce zatížitelné kabelové nůžky z kované a obzvláště tvrzené speciální oceli k dělení elektrických kabelů.

Elektrické kabely ≤ 300 mm² (Ø 30 mm)

REMS kabelové nůžky – jednoduše dělit elektrické kabely.

Z kované a obzvláště tvrzené speciální oceli.

Výměnné kabelové břity s vysoce precizní na CNC-obráběcích centrech zpracovanou řeznou geometrií pro dlouhou životnost. Velký rozsah stříhání.

Pohon prostřednictvím elektrických radiálních lisů REMS (mimo REMS Mini-Press ACC, REMS Mini-Press 22V ACC) a vhodnými radiálními lisy jiných výrobců.



Kvalitní německý výrobek



Rozsah dodávky

REMS kabelové nůžky. Nůžky na kabely se 2 kusy vyměnitelných kabelových břitů pro elektrické kabely ≤ 300 mm² (Ø 30 mm). V kartonu.

Označení	Obj.č.
REMS kabelové nůžky	571887



Příslušenství

Označení	Obj.č.
Kabelové břity, sada 2 kusů	571889

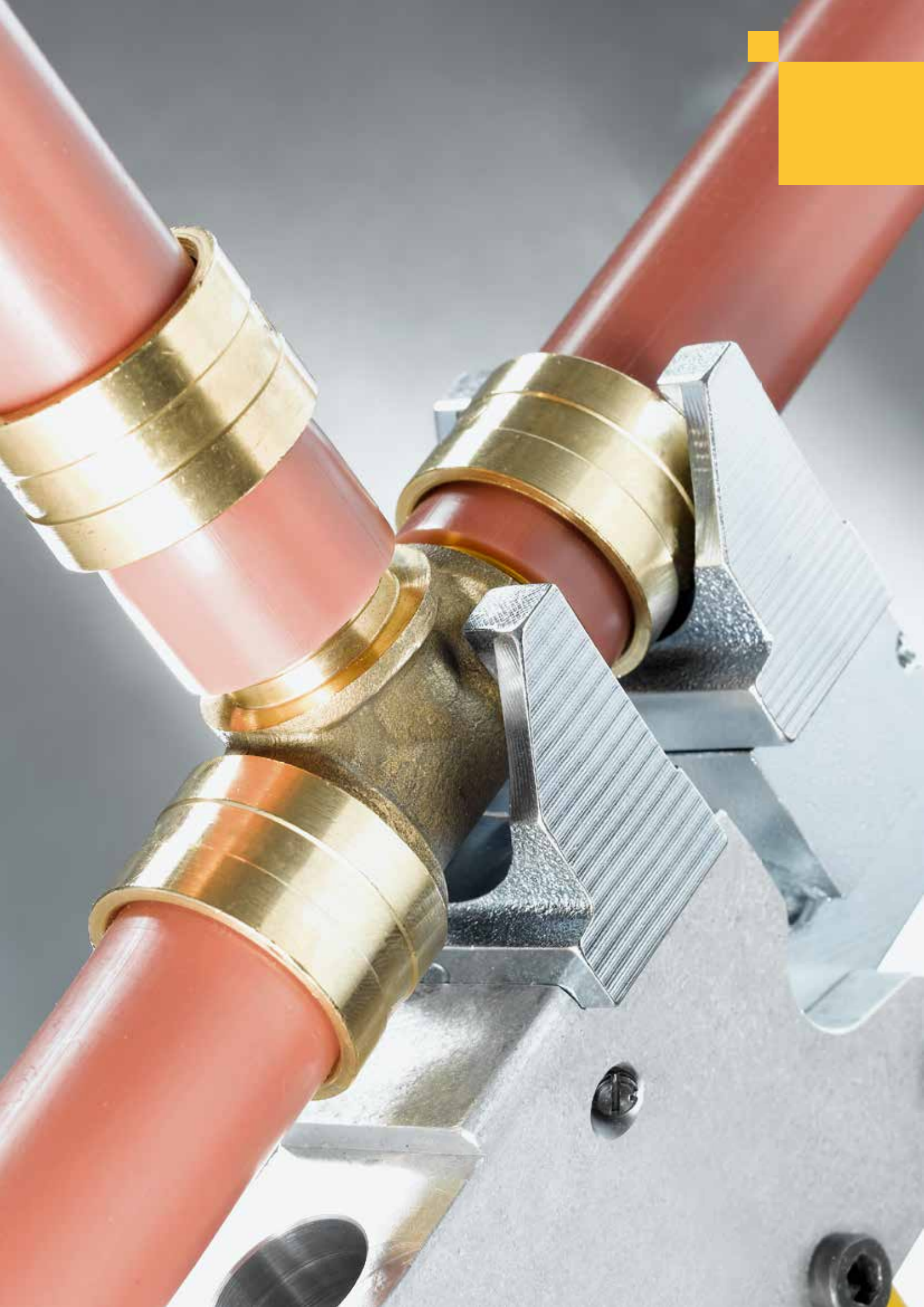



Axiální lisování

	Akumulátorový axiální lis 25 / 25 L	176
	Ruční axiální lis	178
	Lisovací hlavy	179
	Akumulátorový axiální lis 30 Lisovací hlavy	181

REMS Ax-Press 25 / 25 L ACC

Akumulátorový axiální lis s automatickým zpětným chodem

Kompaktní, praktický elektrický přístroj pro výrobu spojení tlakovými kroužky. Pro akumulátorový a síťový provoz. Pro řemeslo a průmysl. Pro stavbu a dílnu.

Axiální lisování Ø 12–40 mm

REMS Ax-Press 25 ACC – univerzální do Ø 40 mm. Super lehký, super dobře padnoucí do ruky. S automatickým zpětným chodem. Super rychlý. Optimální rozložení hmotnosti pro ovládání jednou rukou. Otočné lisovací zařízení.

Kompletní sortiment lisovacích hlav REMS, rychle vyměnitelných.

Výhoda systému

Jen jeden druh lisovacích hlav pro REMS Ax-Press HK, REMS Ax-Press H, REMS Ax-Press 25 a REMS Ax-Press 25 L. Proto jednoduché, nákladové výhodné skladování.

Lisovací hlavy pro všechny běžné systémy

Kompletní sortiment lisovacích hlav REMS pro všechny běžné systémy s tlakovými kroužky. (strana 179–180). Volitelné lisovací hlavy REMS s pružinovou západkou k nasazení běžně dosažitelných lisovacích vložek. Vysoce zatížitelné lisovací hlavy z kované a obzvláště tvrzené speciální oceli. Lisovací hlavy REMS jsou specifické pro systém a odpovídají požadavkům daného systému s tlakovými kroužky. Díky tomu je dosaženo systémově konformního, bezpečného lisování.

Dvojitě lisovací hlavy

REMS dvojitě lisovací hlavy každá s dvěma uloženími, které do sebe navzájem přecházejí, pro spojky trubek o různých rozměrech (ohlášen patent DE) (strana 179). Bez výměny lisovacích hlav. Super jednoduché, šetří čas.

Konstrukce

Superlehký, supermalý, super padnoucí do ruky. Pohonný stroj REMS Ax-Press 25 s akumulátorem jen 2,9 kg, jen 29 cm dlouhý. Pohonný stroj REMS Ax-Press 25 L s akumulátorem jen 3,1 kg, jen 32 cm dlouhý. REMS Ax-Press 25 a REMS Ax-Press 25 L vždy s 40 mm zdvihem. REMS Ax-Press 25 s předem danou polohou lisovací hlavy pro lisování spojek s tlakovými kroužky s upínací roztečí ≤ 82 mm v jednom pracovním cyklu. REMS Ax-Press 25 L s volitelnou polohou lisovací hlavy pro lisování spojek s tlakovými kroužky s upínací roztečí ≤ 116 mm v jednom pracovním cyklu a pro dvojitě lisování. Proto všude použitelná, volně z ruky, nad hlavou, na úzkých místech. Optimální rozdělení hmotnosti pro ovládání jednou rukou. Ergonomicky vytvořený kryt s prohlubněmi pro uchopení. Integrovaná LED-pracovní svítidla k osvětlení pracovního místa. Otočné lisovací zařízení pro práci také na těžko přístupných místech. Prodloužení ke zvětšení upínacího odstavu tlakových spojovacích kroužků, také na zdvojené lisování, jako příslušenství. Lisovací hlavy rychle vyměnitelné, bez nářadí. Bezpečná poloha lisovacích hlav díky pružinové západce. Pro akumulátorový a síťový provoz. Elektronická kontrola stavu nabití s ochranou proti úplnému vybití a ukazatelem stavu nabití s 2-barevnými LED.

Pohon

Vysoká lisovací síla pro bleskově rychlé, bezvadné lisování. Výkonný elektrohydraulický pohon s automatickým zpětným chodem (ACC), s výkonným akumulátorovým motorem s vysokou tažnou silou 14,4 V, 420 W výkonu, robustní planetovou převodovkou, mimoosým pístovým čerpadlem a kompaktním vysokovýkonným hydraulickým systémem. Bezpečnostní spínač.

Akumulátorový nebo síťový provoz

Li-Ion PLUS technologie. Vysoce zatížitelné akumulátory Li-Ion 14,4 V s kapacitou 1,5 nebo 3,0 Ah, pro dlouhou dobu provozu. Vysokovýkonné a lehké. Ochrana proti hlubokému vybití a přebití se sledováním a kontrolou jednotlivých článků. Sledování a kontrola teploty během procesu nabíjení. Rozsah pracovní teploty –10 až +60 °C. Žádný paměťový efekt pro maximální výkon akumulátoru. Rychlonabíječka pro krátké doby nabíjení. Zdroj napětí Li-Ion 230V/14,4 V pro síťový provoz 230 V namísto akumulátoru Li-Ion 14,4 V, jako příslušenství.

Rozšiřování

Různé rozšiřovače trubek a kompletní sortiment rozšiřovacích hlav REMS pro všechny běžné systémy s tlakovými kroužky (strana 186–189).



←ACC→
Automatic Circuit Control

s nuceným chodem
a kontrolou stavu nabití

Např.
aquatherm,
Genreal Fittings,
IVT,
REHAU,
REVEL,
ROTEX,
Seppelfricke,
TECE,
TIEMME,
Würth

REMS TECHNOLOGY
LI-ION PLUS



←ACC→
Automatic Circuit Control

s nuceným chodem
a kontrolou stavu nabití

Např.
AC-FIX,
BARBI,
BRASELLI,
Brass & Fittings,
EUROP FLUIDES,
Fittings Estándar,
ISOLTUBEX,
PLÁSTICOS FERRO,
Velta

REMS TECHNOLOGY
LI-ION PLUS

Tested by electro:suisse >>>

Kvalitní německý výrobek

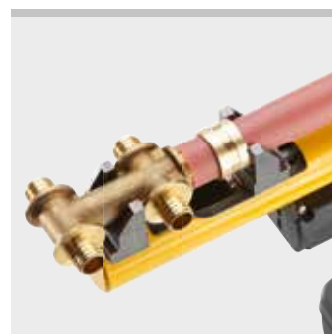

Rozsah dodávky

REMS Ax-Press 25 ACC Basic-Pack. Akumulátorový axiální lis pro výrobu spojení tlakovými kroužky Ø 12–40 mm. 40 mm zdvih, k lisování spojení tlakovými kroužky s upínací roztečí ≤ 82 mm. Pro pohon lisovacích hlav REMS. Elektrohydraulický pohon s výkonným akumulátorovým motorem s vysokou tažnou silou 14,4 V, 420 W výkonu, robustní planetovou převodovkou, mimoosým pístovým čerpadlem a kompaktním vysokovýkonným hydraulickým systémem, bezpečnostní spínač, otočné lisovací zařízení. Integrovaná LED-pracovní svítilna. Akumulátor Li-Ion 14,4 V, 1,5 Ah, rychlonabíječka Li-Ion/Ni-Cd 230 V, 50–60 Hz, 65 W. Bez lisovacích hlav. V pevném kufru z ocelového plechu.

	Obj.č.
	573033

Jiná napětí sítě na vyžádání.



Rozsah dodávky

REMS Ax-Press 25 L ACC Basic-Pack. Akumulátorový axiální lis pro výrobu spojení tlakovými kroužky Ø 12–40 mm. 40 mm zdvih, k lisování spojení tlakovými kroužky s upínací roztečí ≤ 116 mm. Pro pohon lisovacích hlav REMS. Elektrohydraulický pohon s výkonným akumulátorovým motorem s vysokou tažnou silou 14,4 V, 420 W výkonu, robustní planetovou převodovkou, mimoosým pístovým čerpadlem a kompaktním vysokovýkonným hydraulickým systémem, bezpečnostní spínač, otočné lisovací zařízení. Integrovaná LED-pracovní svítilna. Akumulátor Li-Ion 14,4 V, 1,5 Ah, rychlonabíječka Li-Ion/Ni-Cd 230 V, 50–60 Hz, 65 W. Bez lisovacích hlav. V pevném kufru z ocelového plechu.

	Obj.č.
	573034

Jiná napětí sítě na vyžádání.



Příslušenství

Označení	Obj.č.
Lisovací hlavy viz. str. 179–180.	

Rozšiřovací hlavy P viz. str. 189.

REMS Ax-Press 25 ACC pohonný stroj, bez akum.	573003
REMS Ax-Press 25 L ACC pohonný stroj, bez akum.	573004
REMS Akku-Ex-Press P ACC pohonný stroj, bez akum.	575008
Akumulátor Li-Ion 14,4 V, 1,5 Ah	571545
Akumulátor Li-Ion 14,4 V, 3,0 Ah	571555
Rychlonabíječka Li-Ion/Ni-Cd 230 V, 50–60 Hz, 65 W	571560
Síťový zdroj Li-Ion 230V/14,4V pro síťový provoz 230 V místo akumulátoru Li-Ion 14,4 V	571565
Kufr z ocelového plechu s vložkou	578290
REMS akumulátorová LED-svítilna viz strana 95	175200



Univerzální ruční axiální lis pro výrobu spojení s tlakovými kroužky.

Axiální lisy Ø 12–32 mm

REMS Ax-Press HK – univerzální do Ø 22 mm.
Super malý, super lehký, super snadno ovladatelný.
Jen 1,1 kg.

REMS Ax-Press H – univerzální do Ø 32 mm.
Snadno ovladatelný a lehký. Jen 1,4 kg.

Kompletní sortiment lisovacích hlav
REMS, rychle vyměnitelných.

Výhoda systému

Jen **jeden** druh lisovacích hlav pro REMS Ax-Press HK, REMS Ax-Press H, REMS Ax-Press 25 a REMS Ax-Press 25 L. Proto jednoduché, nákladově výhodné skladování.

Lisovací hlavy

Kompletní sortiment lisovacích hlav REMS pro všechny běžné systémy s tlakovými kroužky (strana 179–180). Volitelně lisovací hlavy REMS s pružinovou západkou k nasazení běžně dosažitelných lisovacích vložek. Vysoce zatížitelné lisovací hlavy z kované a obzvláště tvrzené speciální oceli. Lisovací hlavy REMS jsou specifické pro systém a odpovídají požadavkům daného systému s tlakovými kroužky. Díky tomu je dosaženo systémově konformního, bezpečného lisování.

Dvojitě lisovací hlavy

REMS dvojitě lisovací hlavy každá s dvěma uloženími, které do sebe navzájem přecházejí, pro spojky trubek o různých rozměrech (**ohlášen patent DE**) (strana 179). Bez výměny lisovacích hlav. Super jednoduché, šetří čas.

Konstrukce

Kompaktní, vhodná na stavby. Dobře padnoucí do ruky, lehký. Pohonné zařízení REMS Ax-Press HK jen 1,1 kg. Pohonné zařízení REMS Ax-Press H jen 1,4 kg. Proto všude použitelné, volně z ruky, také na úzkých místech. 66 mm zdvih. Rychlopřestavení vpřed a vzad pro jednoduchou, rychlou práci. Volitelná poloha lisovací hlavy (**Patent ES 2 273 563, Patent FR 05 03513, Patent DE ohlášen**) pro lisování spojek s tlakovými kroužky s upínací roztečí ≤ 156 mm v jednom pracovním cyklu a pro dvojitě lisování. Lisovací hlavy a lisovací vložky rychle vyměnitelné, bez nářadí. Bezpečná poloha lisovacích hlav a lisovacích vložek díky pružinové západce. REMS Ax-Press H s ochranou proti přetížení.



Patent ES 2 273 563
 Patent FR 05 03513
 Ohlášen patent DE

Např.
 AC-FIX,
 aquatherm,
 BARBI,
 BRASELI,
 Brass & Fittings,
 COMAP,
 EUROP'FLUIDES,
 Fittings Estándar,
 ISOLTUBEX,
 PB TUB,
 PLÁSTICOS FERRO,
 REVI,
 RIQUEIR,
 ROTEX,
 TECE,
 TIEMME,
 VELTA

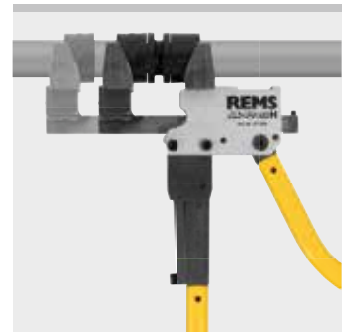

Kvalitní německý výrobek



Rozsah dodávky

REMS Ax-Press HK pohonné zařízení. Jednoruční axiální lis pro výrobu spojení s tlakovými kroužky Ø 12–22 mm. 66 mm zdvih. S rychlopřestavením vpřed a vzad. K pohonu lisovacích hlav REMS. V kartonu.

	Obj.č.	
	574302	

Rozsah dodávky

REMS Ax-Press H pohonné zařízení. Ruční axiální lis pro výrobu spojení s tlakovými kroužky Ø 12–32 mm. 66 mm zdvih. S rychlopřestavením vpřed a vzad. K pohonu lisovacích hlav REMS. V kartonu.

	Obj.č.	
	574300	

Příslušenství

Označení	Obj.č.	
REMS lisovací hlavy viz. str. 179–180.		
Přenosná taška pro pohonné zařízení REMS Ax-Press HK/H a lisovací hlavy	574437	
Kufřík s vložkou pro pohonné zařízení REMS Ax-Press HK a lisovací hlavy	574352	





REMS lisovací hlavy s pružinovou západkou pro běžně dosažitelné lisovací vložky

Označení	Použití
Lisovací hlava Basic 20, sada 2 kusů	pro potrubní spojky 20 mm a pro běžně dostupné lisovací vložky vnější-Ø 20 mm
Lisovací hlava Basic 25, sada 2 kusů	pro potrubní spojky 25 mm a pro běžně dostupné lisovací vložky vnější-Ø 25 mm
Lisovací hlava Basic 32, sada 2 kusů	pro potrubní spojky 32 mm a pro běžně dostupné lisovací vložky vnější-Ø 32 mm



REMS dvojité lisovací hlavy

Označení	Použití
Dvojitá lisovací hlava RH 16/20, sada 2 kusů	pro potrubní spojky 16 a 20 mm



Lisovací hlava REMS pro T-kusy, rohové kusy, rozbočky, přechodové tvarovky

Označení	Použití
Lisovací hlava UNI T/L (kus)	pro T-kusy, rohové kusy, rozbočky, v kombinaci s další lisovací hlavou; pro přechodové tvarovky, v kombinaci s opěrným čepem



REMS opěrný čep pro přechodové tvarovky

Označení	pro přechodové tvarovky coul	Obj.č.
Opěrný čep 3/8"	3/8	573647
Opěrný čep 1/2"	1/2	573648
Opěrný čep 3/4"	3/4	573649

Běžně dosažitelné lisovací vložky:

T-kusy, rohové kusy, rozbočky

Dm 16

Dm 20

Dm 22

Dm 25

Dm 32



Ohlášen patent DE

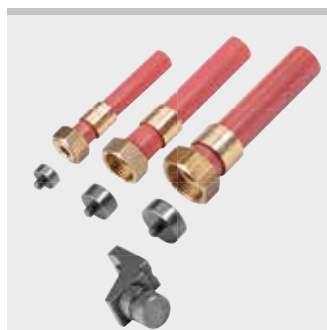

REMS lisovací hlavy

Příslušenství pro REMS Ax-Press HK, REMS Ax-Press H, REMS Ax-Press 25, REMS Ax-Press 25 L

Vyberte si sami lisovací hlavy!

Vyhledejte si Vámi požadovaný systém s tlakovými kroužky v tabulce a vyberte si potřebné lisovací hlavy.

Vysoce zatížitelné lisovací hlavy z kované a zvlášť kalené speciální oceli. Rychlá výměna, bez nářadí. Lisovací hlavy REMS jsou specifické pro daný systém a odpovídají požadavkům příslušného systému s tlakovými kroužky. Díky tomu bezvadně, systémově konformní, bezpečně lisování. Pohon prostřednictvím axiálních lisů REMS.



Lisovací hlava Uni



UNI T/L

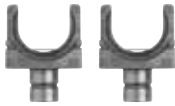

Lisovací hlavy Basic pro lisovací vložky

Systém s tlakovými kroužky	Lisovací hlava mm	Počet lisovacích hlav	pasující do REMS Ax-Press				Obj.č.	
			HK ¹⁾	H	25	25L		
ISOLTUBEX	UNI 12	2	•	•	•	•	573630	
	UNI 16	2	•	•	•	•	573632	
	UNI 20	2	•	•	•	•	573636	
	UNI 25	2	•	•	•	•	573640	
	UNI 32	2	•	•	•	•	573644	
	UNI T/L**	1	•	•	•	•	573646	
	Basic 20*	2	•	•	•	•	573624	
	Basic 25*	2	•	•	•	•	573616	
	Basic 32*	2	•	•	•	•	573628	
	PB TUB Sertiglass	UNI 12	2	•	•	•	•	573630
UNI 16		2	•	•	•	•	573632	
UNI 20		2	•	•	•	•	573636	
UNI 25		2	•	•	•	•	573640	
UNI 32		2	•	•	•	•	573644	
UNI T/L**		1	•	•	•	•	573646	
Basic 25*		2	•	•	•	•	573616	
Basic 32*		2	•	•	•	•	573628	
PLÁSTICOS FERRO FERROPLAST		UNI 16	2	•	•	•	•	573632
		UNI 20	2	•	•	•	•	573636
	UNI 25	2	•	•	•	•	573640	
	UNI 32	2	•	•	•	•	573644	
	UNI T/L**	1	•	•	•	•	573646	
	Basic 20*	2	•	•	•	•	573624	
	Basic 25*	2	•	•	•	•	573616	
	Basic 32*	2	•	•	•	•	573628	
	PLUMBING PLUS EziPex Slide (AUS)	RH 16 L	2	•	•	•	•	573150
		RH 20 L	2	•	•	•	•	573152
RH 16/20 L		2	•	•	•	•	573158	
RH 25		2	•	•	•	•	573154	
RH 32		2	•	•	•	•	573156	
REHAU RAUTHERM (série S 5)		RH 12	2	•	•	•	•	573164
	RH 16	2	•	•	•	•	573166	
	RH 20	2	•	•	•	•	573170	
	RH 25	2	•	•	•	•	573154	
	RH 32	2	•	•	•	•	573156	
	REHAU RAUTHERM S (REHAU HAS)	RH 17	2	•	•	•	•	573168
RH 20		2	•	•	•	•	573170	
RH 25		2	•	•	•	•	573154	
RH 32		2	•	•	•	•	573156	
REHAU RAUTITAN PX/MX/SX/RX/ gas/sprinkler		RE 16	2	•	•	•	•	573160
		RE 20	2	•	•	•	•	573162
	RE 25	2	•	•	•	•	573172	
	RE 32	2	•	•	•	•	573178	
	RE 40	2	•	•	•	•	573176	
	REHAU (GBR) EVERLOC	RH 16	2	•	•	•	•	573166
RH 20		2	•	•	•	•	573170	
RH 25		2	•	•	•	•	573154	
RH 32		2	•	•	•	•	573156	
REVEL	RV 16	2	•	•	•	•	573400	
	RV 20	2	•	•	•	•	573402	
	RV 25	2	•	•	•	•	573404	
	RV 32	2	•	•	•	•	573406	
REVI REVIUNI	TC 12/14/16	2	•	•	•	•	573360	
	TC 18/20	2	•	•	•	•	573364	
	TC 25	2	•	•	•	•	573367	
	TC 32	2	•	•	•	•	573370	
REVI REVITERM	TC 12/14/16	2	•	•	•	•	573360	
	Riquier à glissement	UNI 12	2	•	•	•	573630	
BRASELI	UNI 12	2	•	•	•	•	573630	
	UNI 16	2	•	•	•	•	573632	
	UNI 20	2	•	•	•	•	573636	
	UNI 25	2	•	•	•	•	573640	
	UNI 32	2	•	•	•	•	573644	
	UNI T/L**	1	•	•	•	•	573646	
	Basic 20*	2	•	•	•	•	573624	
	Basic 25*	2	•	•	•	•	573616	
	Basic 32*	2	•	•	•	•	573628	
	Brass & Fittings	UNI 16	2	•	•	•	•	573632
UNI 20		2	•	•	•	•	573636	
UNI 25		2	•	•	•	•	573640	
UNI 32		2	•	•	•	•	573644	
UNI T/L**		1	•	•	•	•	573646	
Basic 20*		2	•	•	•	•	573624	
Basic 25*		2	•	•	•	•	573616	
Basic 32*		2	•	•	•	•	573628	
COMAP PEXY		UNI 12	2	•	•	•	•	573630
		UNI 16	2	•	•	•	•	573632
	UNI 20	2	•	•	•	•	573636	
	UNI 25	2	•	•	•	•	573640	
	UNI 32	2	•	•	•	•	573644	
	UNI T/L**	1	•	•	•	•	573646	
	Basic 25*	2	•	•	•	•	573616	
	Basic 32*	2	•	•	•	•	573628	
	EUROP FLUIDES HYDROFLUIDES	UNI 12	2	•	•	•	•	573630
		UNI 16	2	•	•	•	•	573632
UNI 20		2	•	•	•	•	573636	
UNI 25		2	•	•	•	•	573640	
UNI 32		2	•	•	•	•	573644	
UNI T/L**		1	•	•	•	•	573646	
Basic 25*		2	•	•	•	•	573616	
Basic 32*		2	•	•	•	•	573628	
Fittings Estándar		UNI 12	2	•	•	•	•	573630
		UNI 16	2	•	•	•	•	573632
	UNI 20	2	•	•	•	•	573636	
	UNI 25	2	•	•	•	•	573640	
	UNI 32	2	•	•	•	•	573644	
	UNI T/L**	1	•	•	•	•	573646	
	Basic 20*	2	•	•	•	•	573624	
	Basic 25*	2	•	•	•	•	573616	
	Basic 32*	2	•	•	•	•	573628	
	General Fittings Serie 3400 PEX	RE 16	2	•	•	•	•	573160
RE 20		2	•	•	•	•	573162	
RE 25		2	•	•	•	•	573172	
RE 32		2	•	•	•	•	573178	
RO 16		2	•	•	•	•	573184	
RO 20		2	•	•	•	•	573186	
General Fittings Serie 3400 PEX/AL/PEX		RE 16	2	•	•	•	•	573160
		RE 20	2	•	•	•	•	573162
		RE 25	2	•	•	•	•	573172
		RE 32	2	•	•	•	•	573178
	RO 16	2	•	•	•	•	573184	
	RO 20	2	•	•	•	•	573186	
	General Fittings Serie 3700 PEX	TC 12/14/16	2	•	•	•	•	573360
		TC 18/20	2	•	•	•	•	573364
		TC 25	2	•	•	•	•	573367
		TC 32	2	•	•	•	•	573370
General Fittings Serie 3700 PEX/AL/PEX	TC 12/14/16	2	•	•	•	•	573360	
	TC 18/20	2	•	•	•	•	573364	
	TC 25	2	•	•	•	•	573367	
	TC 32	2	•	•	•	•	573370	
IVT PRINETO	IV 16/17	3	•	•	•	•	573320	
	IV 20/21	3	•	•	•	•	573325	
	IV 25/26	3	•	•	•	•	573330	
	IV 32/33	3	•	•	•	•	573335	

Systém s tlakovými kroužky	Lisovací hlava mm	Počet lisovacích hlav	pasující do REMS Ax-Press				Obj.č.	
			HK ¹⁾	H	25	25L		
ISOLTUBEX	UNI 12	2	•	•	•	•	573630	
	UNI 16	2	•	•	•	•	573632	
	UNI 20	2	•	•	•	•	573636	
	UNI 25	2	•	•	•	•	573640	
	UNI 32	2	•	•	•	•	573644	
	UNI T/L**	1	•	•	•	•	573646	
	Basic 20*	2	•	•	•	•	573624	
	Basic 25*	2	•	•	•	•	573616	
	Basic 32*	2	•	•	•	•	573628	
	PB TUB Sertiglass	UNI 12	2	•	•	•	•	573630
UNI 16		2	•	•	•	•	573632	
UNI 20		2	•	•	•	•	573636	
UNI 25		2	•	•	•	•	573640	
UNI 32		2	•	•	•	•	573644	
UNI T/L**		1	•	•	•	•	573646	
Basic 25*		2	•	•	•	•	573616	
Basic 32*		2	•	•	•	•	573628	
PLÁSTICOS FERRO FERROPLAST		UNI 16	2	•	•	•	•	573632
		UNI 20	2	•	•	•	•	573636
	UNI 25	2	•	•	•	•	573640	
	UNI 32	2	•	•	•	•	573644	
	UNI T/L**	1	•	•	•	•	573646	
	Basic 20*	2	•	•	•	•	573624	
	Basic 25*	2	•	•	•	•	573616	
	Basic 32*	2	•	•	•	•	573628	
	PLUMBING PLUS EziPex Slide (AUS)	RH 16 L	2	•	•	•	•	573150
		RH 20 L	2	•	•	•	•	573152
RH 16/20 L		2	•	•	•	•	573158	
RH 25		2	•	•	•	•	573154	
RH 32		2	•	•	•	•	573156	
REHAU RAUTHERM (série S 5)		RH 12	2	•	•	•	•	573164
	RH 16	2	•	•	•	•	573166	
	RH 20	2	•	•	•	•	573170	
	RH 25	2	•	•	•	•	573154	
	RH 32	2	•	•	•	•	573156	
	REHAU RAUTHERM S (REHAU HAS)	RH 17	2	•	•	•	•	573168
RH 20		2	•	•	•	•	573170	
RH 25		2	•	•	•	•	573154	
RH 32		2	•	•	•	•	573156	
REHAU RAUTITAN PX/MX/SX/RX/ gas/sprinkler		RE 16	2	•	•	•	•	573160
		RE 20	2	•	•	•	•	573162
	RE 25	2	•	•	•	•	573172	
	RE 32	2	•	•	•	•	573178	
	RE 40	2	•	•	•	•	573176	
	REHAU (GBR) EVERLOC	RH 16	2	•	•			

REMS Ax-Press 30

Akumulátorový axiální lis

Kompaktní, praktický elektrický nástroj pro výrobu spojení tlakovými kroužky se svěrným kroužkem. Pro řemeslo a průmysl. Pro stavbu a dílnu. Li-Ion 22V technologie. Pro akumulátorový a síťový provoz.

Axiální lisy Ø 12–32 mm

REMS Ax-Press 30 – medvědí síla do Ø 32 mm. Super lehký, super malý, super padnoucí do ruky, super rychlý. Li-Ion 22V technologie pro o 50 % více zalisování¹⁾

Lisovací hlavy pro všechny běžné systémy

Kompletní sortiment lisovacích hlav REMS pro všechny běžné systémy s tlakovými kroužky se svěrným kroužkem. Vysoce zatížitelné lisovací hlavy z kované a zvláště kalené speciální oceli. Lisovací hlavy REMS jsou specifické pro daný systém a odpovídají požadavkům tohoto systému s tlakovými kroužky. Díky tomu bezvadně, systémově konformní, bezpečné lisování.

Konstrukce

Kompaktní, praktická, lehká. Pohonná jednotka jen 4,4 kg. Kolmo k pohonnému stroji umístěné lisovací zařízení k uchycení lisovacích hlav (**Patent US 6,415,641**). Všude použitelný, volně z ruky, nad hlavou, na obzvláště úzkých místech. Optimální rozložení hmotnosti pro ovládání jednou rukou. Pohonný stroj s nasazenými lisovacími kleštěmi může být připravený k uchopení odložen na akumulátor. Ergonomicky vytvořené tělo přístroje s měkkým úchopem. Integrovaná LED-pracovní svítidla k osvětlení pracovního místa. Lisovací hlavy rychle vyměnitelné, bez nářadí. Bezpečná poloha lisovacích hlav díky pružinové západce. Pro akumulátorový a síťový provoz. Elektronická kontrola stavu nabití s ochranou proti úplnému vybití a ukazatelem stavu nabití s 2-barevnými LED.

Pohon

Vysoká lisovací síla pro v sekundách hotové, bezvadné lisování, např. Ø 26 mm za pouhých 5 s. Výkonný elektrohydraulický pohon s výkonným akumulátorovým motorem s vysokou tažnou silou 21,6 V, 380 W výkonu, robustní planetovou převodovkou, mimoosým pístovým čerpadlem a kompaktním vysokovýkonným hydraulickým systémem. Bezpečnostní spínač.

Akumulátorový nebo síťový provoz

Li-Ion 22V technologie. Vysoce zatížitelné akumulátory Li-Ion 21,6 V s kapacitou 1,5 nebo 2,5 Ah, pro dlouhou dobu provozu. Vysokovýkonné a lehké. Akumulátory Li-Ion 21,6 V pro o 50 % více zalisování¹⁾ než s akumulátorem Li-Ion 14,4 V. Odstupňovaný ukazatel stavu nabití s barevnými LED. Ochrana proti hlubokému vybití a přebití se sledováním a kontrolou jednotlivých článků. Sledování a kontrola teploty během procesu nabíjení. Rozsah pracovní teploty – 10 až + 60 °C. Žádný paměťový efekt pro maximální výkon akumulátoru. Rychlonabíječka pro krátké doby nabíjení. Zdroj napětí Li-Ion 230 V/21,6 V pro síťový provoz 230 V namísto akumulátoru Li-Ion 21,6 V, jako příslušenství.

Rozsah dodávky

REMS Ax-Press 30 Basic-Pack. Akumulátorový axiální lis pro výrobu spojení s tlakovými kroužky se svěrným kroužkem, Ø 12–32 mm. Elektrohydraulický pohon s výkonným akumulátorovým motorem 21,6 V, 380 W výkonu, robustní planetovou převodovkou, mimoosým pístovým čerpadlem a kompaktním vysokovýkonným hydraulickým systémem, bezpečnostní spínač. Integrovaná LED-pracovní svítidla. Akumulátor Li-Ion 21,6 V, 1,5 Ah, rychlonabíječka Li-Ion 230 V, 50–60 Hz, 70 W. V pevném kufru z ocelového plechu.

	Obj.č.
	573018

Příslušenství

Označení	Obj.č.
REMS Ax-Press 30 pohonný stroj, bez akumulátoru	573008
Akumulátor Li-Ion 21,6 V, 1,5 Ah	571570
Akumulátor Li-Ion 21,6 V, 2,5 Ah	571571
Rychlonabíječka Li-Ion 230 V, 50–60 Hz, 70 W	571575
Síťový zdroj Li-Ion 230 V/21,6 V pro síťový provoz 230 V místo akumulátoru Li-Ion 21,6 V	571567
Kufr z ocelového plechu s vložkou	573282

REMS lisovací hlavy

Systém s tlakovými kroužky	Lisovací hlava	Obj.č.
Brasstech Raptor/ Metalpex/ Raptor 2/ MULTitermoSAN	ME 14, sada 2 kusů	573100
	ME 16, sada 2 kusů	573102
	ME 20, sada 2 kusů	573106
	ME 26, sada 2 kusů	573108
	ME 32, sada 2 kusů	573110
General Fittings Serie 5400	ME 14, sada 2 kusů	573100
	ME 16, sada 2 kusů	573102
	ME 20, sada 2 kusů	573106
	ME 26, sada 2 kusů	573108
	ME 32, sada 2 kusů	573110
Georg Fischer pfcí ALUPEX-EXPRESS/ Alupex Gas System	ME 16, sada 2 kusů	573102
	ME 20, sada 2 kusů	573106
	ME 26, sada 2 kusů	573108
	ME 32, sada 2 kusů	573110



Např.
Brasstech,
General Fittings,
Georg Fischer pfcí

Patent
US 6,415,641

Kvalitní německý výrobek

Tested by electrosuisse >>>





Rozšiřování Vyhrdlování

	Ruční rozšiřovač trubek Cu	184
	Aufweitköpfe Cu	184
	Akumulátorový rozšiřovač trubek Cu	185
	Jednoruční rozšiřovač trubek	186
	Ruční rozšiřovač trubek P	186
	Akumulátorový rozšiřovač trubek P	187
	Rozšiřovací hlava P	189
	Akumulátorový rozšiřovač trubek Q & E	190
	Elektrohydraulický rozšiřovač trubek Q & E	191
	Ruční vyhrdlovač trubek	192
	Elektrický vyhrdlovač trubek Elektrický rozšiřovač trubek	193

Osvědčené kvalitní nářadí na rozšiřování a kalibrování trubek pro instalace trubek bez fitinků.

Měkké měděné trubky $s \leq 1,5$ mm $\varnothing 8-42$ mm
 $\varnothing \frac{3}{8}-1\frac{1}{8}$ "

Měkké hliníkové trubky,
měkké přesné ocelové trubky $s \leq 1,2$ mm $\varnothing 8-42$ mm
 $\varnothing \frac{3}{8}-1\frac{1}{8}$ "

Měkké nerezové ocelové trubky $s \leq 1$ mm $\varnothing 8-42$ mm
 $\varnothing \frac{3}{8}-1\frac{1}{8}$ "

REMS Ex-Press Cu – zhotovte si objímky sami.
Rozšiřovací trn se 6 plochami pro stejnoměrné rozšiřování v ose. Extra dlouhá objímka podle DVGW. Rozšiřovací hlavy s kalibrovacím osazením, vhodné i pro jiné výrobky.

Přednost v úspoře nákladů

Instalace trubek bez fitinků. Žádné náklady na tvarovky, skladování, pořizování. Setříté pájená místa, pájecí materiál a pracovní čas. Ze zbytků trubek si můžete vyrobit objímky.

Konstrukce

Robustní kvalitní nástroj. Proti krutu odolné rozšiřovací kleště dobře přenášející sílu s ergonomickými rukojetmi pro snadné rozšiřování. Rozšiřovací trn se 6 plochami pro stejnoměrné rozšiřování v ose. Dlouhé vedení trnu, zpětný chod trnu zajištěn tlačnou pružinou.

Rozšiřovací hlavy

Rychle vyměnitelné. Díky extra dlouhým segmentům extra dlouhé objímky pro bezvadné spojení trubek podle DVGW. Osazení na rozšiřovací hlavě speciálně pro kalibrování konců trubek, které nejsou kulaté.



Kvalitní německý výrobek

Rozsah dodávky

REMS Ex-Press Cu Set. Ruční rozšiřovač trubek $\varnothing 8-42$ mm, $\varnothing \frac{3}{8}-1\frac{1}{8}$ ". Měkké měděné trubky $\varnothing 8-42$ mm, $\varnothing \frac{3}{8}-1\frac{1}{8}$ ", $s \leq 1,5$ mm, měkké hliníkové trubky a měkké přesné ocelové trubky $\varnothing 8-42$ mm, $\varnothing \frac{3}{8}-1\frac{1}{8}$ ", $s \leq 1,2$ mm, měkké nerezové ocelové trubky $\varnothing 8-42$ mm, $\varnothing \frac{3}{8}-1\frac{1}{8}$ ", $s \leq 1$ mm. Rozšiřovací kleště. Rozšiřovací hlavy volitelně pro trubky s rozměry v mm nebo palcích. V pevném, kufru z ocelového plechu.

Označení	Obj.č.
Set 12-15-18-22	150000
Set 12-15-22-28	150005
Set 15-18-22-28	150006
Set 12-15-18-22-28	150007
Set 12-14-16-18-22-28-32	150008
Set 12-14-16-18-22	150010
Set $\frac{3}{8}-\frac{1}{2}-\frac{5}{8}-\frac{3}{4}-\frac{7}{8}-1\frac{1}{8}$ "	150017
Set $\frac{1}{2}-\frac{5}{8}-\frac{7}{8}-1\frac{1}{8}$ "	150018
Set $\frac{3}{8}-\frac{1}{2}-\frac{5}{8}-\frac{7}{8}$ "	150019
Set $\frac{3}{8}-\frac{1}{2}-\frac{5}{8}-\frac{3}{4}-\frac{7}{8}-1"$	150020



Příslušenství

Označení	Trubka \varnothing mm/palce	Obj.č.
Rozšiřovací hlava Cu	8	150100
(vhodná i pro REMS	10	150105
Akku-Ex-Press Cu ACC	12	150110
a rozšiřovací kleště	14	150120
(jiných výrobců)	15	150125
	16	150130
	18	150140
	20	150145
	22	150150
	24	150155
	25	150160
	26	150165
	28	150170
	30	150175
	32	150180
	34	150185
	35	150190
	36	150195
	40	150205
	42	150210
	$\frac{3}{8}$ "	150220
	$\frac{1}{2}$ "	150225
	$\frac{5}{8}$ "	150230
	$\frac{3}{4}$ "	150235
	$\frac{7}{8}$ "	150240
	1"	150245
	$1\frac{1}{8}$ "	150250
Rozšiřovací kleště Cu		150500
Kufr z ocelového plechu s vložkou		150600



REMS Akku-Ex-Press Cu ACC

Akumulátorový rozšiřovač trubek s automatickým zpětným chodem

Kompaktní, snadno ovladatelné elektrické nářadí na rychlé, jednoduché rozšiřování a kalibrování trubek pro instalaci trubek bez fitinků. Pro akumulátorový a síťový provoz. Pro řemeslo a průmysl. Pro stavbu a dílnu.

Měkké měděné trubky $s \leq 1,5 \text{ mm}$ $\varnothing 8-42 \text{ mm}$
 $\varnothing \frac{3}{8}-1\frac{3}{4}"$

Měkké hliníkové trubky,
měkké přesné ocelové trubky $s \leq 1,2 \text{ mm}$ $\varnothing 8-42 \text{ mm}$
 $\varnothing \frac{3}{8}-1\frac{3}{4}"$

Měkké nerezové ocelové trubky $s \leq 1 \text{ mm}$ $\varnothing 8-42 \text{ mm}$
 $\varnothing \frac{3}{8}-1\frac{3}{4}"$

REMS Akku-Ex-Press Cu ACC – rychlé a snadné elektrické rozšiřování až do $\varnothing 42 \text{ mm}$. S automatickým zpětným chodem

Přednost v úspoře nákladů

Instalace trubek bez fitinků. Žádné náklady na tvarovky, skladování, pořízení. Šetříte pájená místa, pájecí materiál a pracovní čas. Ze zbytků trubek si můžete vyrobit objímky.

Rozšiřovací hlavy pro všechny běžné systémy

Rychle vyměnitelné. Díky extra dlouhým segmentům extra dlouhé objímky pro bezvadné spojení trubek podle DVGW. Osazení na rozšiřovací hlavě speciálně pro kalibrování konců trubek, které nejsou kulaté.

Konstrukce

Superlehký, supermalý, super padnoucí do ruky. Pohonná jednotka s akumulátorem jen 2,3 kg. Pohonná jednotka s lisovací hlavou je jen 30 cm dlouhá. Proto všude použitelná, volně z ruky, nad hlavou, na úzkých místech. Optimální rozdělení hmotnosti pro ovládání jednou rukou. Ergonomicky vytvořený kryt s prohlubněmi pro uchopení. Integrovaná LED-pracovní svítidla k osvětlení pracovního místa. Pro akumulátorový a síťový provoz. Elektronická kontrola stavu nabití s ochranou proti úplnému vybití a ukazatelem stavu nabití s 2-barevnými LED. Kuželový rozšiřovací trn (úhel kužele 18°) pro stejnoměrné rozšiřování v ose. Dlouhé vedení trnu, zpětný chod trnu zajištěn tlačnou pružinou.

Pohon

Vysoká rozšiřovací síla pro bleskové, bezvadné rozšiřování. Výkonný elektrohydraulický pohon s automatickým zpětným chodem (ACC), s výkonným akumulátorovým motorem s vysokou tažnou silou 14,4 V, 420 W výkonu, robustní planetovou převodovkou, mimoosým pístovým čerpadlem a kompaktním vysokovýkonným hydraulickým systémem. Bezpečnostní spínač.

Akumulátorový nebo síťový provoz

Li-Ion PLUS technologie. Vysoce zatížitelné akumulátory Li-Ion 14,4 V s kapacitou 1,5 nebo 3,0 Ah, pro dlouhou dobu provozu. Vysokovýkonné a lehké. Ochrana proti hlubokému vybití a přebíjení se sledováním a kontrolou jednotlivých článků. Sledování a kontrola teploty během procesu nabíjení. Rozsah pracovní teploty -10 až $+60^\circ\text{C}$. Žádný paměťový efekt pro maximální výkon akumulátoru. Rychlonabíječka pro krátké doby nabíjení. Zdroj napětí Li-Ion 230 V/14,4 V pro síťový provoz 230 V namísto akumulátoru Li-Ion 14,4 V, jako příslušenství.

Rozsah dodávky

REMS Akku-Ex-Press Cu ACC Basic-Pack. Akumulátorový rozšiřovač trubek pro rychlé, jednoduché rozšiřování a kalibrování trubek. Měkké měděné trubky $\varnothing 8-42 \text{ mm}$, $\varnothing \frac{3}{8}-1\frac{3}{4}"$, $s \leq 1,5 \text{ mm}$, měkké hliníkové trubky, měkké přesné ocelové trubky, $\varnothing 8-42 \text{ mm}$, $\varnothing \frac{3}{8}-1\frac{3}{4}"$, $s \leq 1,2 \text{ mm}$, měkké nerezavějící ocelové trubky $\varnothing 8-42 \text{ mm}$, $\varnothing \frac{3}{8}-1\frac{3}{4}"$, $s \leq 1 \text{ mm}$. Elektrohydraulický pohon s výkonným akumulátorovým motorem s vysokou tažnou silou 14,4 V, 420 W výkonu, robustní planetovou převodovkou, mimoosým pístovým čerpadlem a kompaktním vysokovýkonným hydraulickým systémem, bezpečnostní spínač, otočné lisovací zařízení. Integrovaná LED-pracovní svítidla. Akumulátor Li-Ion 14,4 V, 1,5 Ah, rychlonabíječka Li-Ion/Ni-Cd 230 V, 50–60 Hz, 65 W. Bez rozšiřovacích hlav. V pevném kufru z ocelového plechu.

	Obj.č.
	575016

Jiná napětí sítě na vyžádání.

Příslušenství

Označení	Obj.č.
Rozšiřovací hlava Cu viz. str. 189.	
REMS Akku-Ex-Press Cu ACC pohonný stroj, bez akumulátoru	575006
Akumulátor Li-Ion 14,4 V, 1,5 Ah	571545
Akumulátor Li-Ion 14,4 V, 3,0 Ah	571555
Rychlonabíječka Li-Ion/Ni-Cd 230 V, 50–60 Hz, 65 W	571560
Síťový zdroj Li-Ion 230 V/14,4 V pro síťový provoz místo 230 V akumulátoru Li-Ion 14,4 V	571565
Kufr z ocelového plechu s vložkou	578290
REMS akumulátorová LED-svítidla viz strana 95	175200



Kvalitní německý výrobek

Tested by electrosuisse >>>



REMS Ex-Press H

Jednoruční rozšiřovač trubek

Robustní, kompaktní kvalitní nářadí pro rozšiřování trubek. Pro ovládání jednou rukou.

PEX-trubky série S 5 dle ISO 4065 Ø 12–40 mm

REMS Ex-Press H – univerzální do Ø 40 mm.

Robustní, kompaktní kvalitní nářadí. Super lehké, jen 0,7 kg.

Stupňovitě rozšiřovací trny k rozšiřování různých dimenzí trubek, bez výměny nástrojů.

Krutu odolné, sílu přenášející rozšiřovací kleště pro rozšiřování bez námahy. Pro ovládání jednou rukou.

Rozsah dodávky

REMS Ex-Press H. Jednoruční rozšiřovač trubek pro PEX-trubky serie S 5 dle ISO 4065 Ø 12–40 mm. V kartonu.

	Obj.č.	
	150550	



Kvalitní německý výrobek



REMS Ex-Press P

Ruční rozšiřovač trubek

Osvědčený kvalitní nástroj na rozšiřování trubek.

Plastové trubky, vrstvené trubky Ø 12–32 mm

REMS Ex-Press P – na rozšiřování trubek. Kuželový rozšiřovací trn pro stejnoměrné rozšiřování trubek v ose.

Konstrukce

Robustní kvalitní nástroj. Proti krutu odolné rozšiřovací kleště dobře přenášející sílu s ergonomickými rukojeťmi pro snadné rozšiřování. Kuželový rozšiřovací trn (úhel kužele 18°) pro stejnoměrné rozšiřování v ose. Dlouhé vedení trnu, zpětný chod trnu zajištěn tlačnou pružinou.

Rozšiřovací hlavy pro všechny běžné systémy

Kompletní sortiment rozšiřovacích hlav REMS P pro všechny běžné systémy s tlakovými kroužky (strana 189). Rychle vyměnitelné, bez nářadí. REMS rozšiřovací hlavy P jsou specifické pro systém a odpovídají požadavkům daného systému s tlakovými kroužky. Díky tomu bezvadně, systémově konformní, exaktní rozšiřování.

Rozsah dodávky

REMS Ex-Press P Set. Ruční rozšiřovač trubek na plastové a vrstvené trubky Ø 12–32 mm. Rozšiřovací kleště REMS Ex-Press P. Rozšiřovací hlavy P na trubky v mm. V pevném kufru z ocelového plechu.

Označení	Systém s tlak. kroužky	Obj.č.
Set AT P 16-20-25	aquatherm SHT PB/PE-Rohre	150021
Set AT V 16-20-25	aquatherm SHT Mehrschicht-Metallverbundrohre	150033
Set IV 16/17-20/21-25/26	IVT PRINETO, Würth PRINETO, TIEMME	150026
Set RH HAS 17-20-25	Assialpex REHAU RAUTHERM S (REHAU HAS)	150027
Set RH HIS 16-20-25	REHAU RAUTITAN flex/gas flex/pink/his, General Fittings Serie 3400 PEX, REVEL, Seppelfricke SD	150028
Set RH MKV 16-20-25	Sistemi Italia Neroflex REHAU RAUTITAN stabil/gas stabil, General Fittings Serie 3400 PEX/AL/PEX, Seppelfricke SD Sistemi Italia Sylver	150022
Set RH 16-20-25	REHAU RAUTHERM (série S 5), REHAU (GBR)	150029
Set RO VA 16-20-25	EVERLOC	150023
Set TC 16-18/20-25	ROTEX TECE TECEflex, General Fittings Serie 3700 PEX / PEX/AL/PEX	150025

Systémově podmíněným a/nebo národním rozdílem týkajícím se síly stěny trubek (s) je nutné věnovat pozornost při volbě rozšiřovacích hlav, viz. tabulka na straně 189.

Příslušenství

Označení	Obj.č.
Rozšiřovací hlavy P viz. str. 189.	
Rozšiřovací kleště REMS Ex-Press P (úhel kužele 18°)	150510
Kufr z ocelového plechu s vložkou	150600



Kvalitní německý výrobek

Např.
aquatherm,
General Fittings,
IVT,
REHAU,
REVEL,
ROTEX,
Seppelfricke,
TECE,
TIEMME,
Würth



REMS Akku-Ex-Press P ACC

Akumulátorový rozšiřovač trubek s automatickým zpětným chodem

Kompaktní, dobře do ruky padnoucí elektrické nářadí s automatickým zpětným chodem k rychlému, jednoduchému rozšiřování trubek. Pro akumulátorový a síťový provoz. Pro řemeslo a průmysl. Pro stavbu a dílnu.

Plastové trubky, vrstvené trubky Ø 12–40 mm

REMS Akku-Ex-Press P ACC – Rychlé a jednoduché elektrické rozšiřování až do Ø 40 mm. S automatickým zpětným chodem. Kuželový rozšiřovací trn pro stejnoměrné rozšiřování trubek v ose.

Rozšiřovací hlavy

Rychle vyměnitelné, bez nářadí. REMS rozšiřovací hlavy P jsou specifické pro systém a odpovídají požadavkům daného systému s tlakovými kroužky. Díky tomu bezvadné, systémově konformní, exaktní rozšiřování.

Konstrukce

Superlehký, supermalý, super padnoucí do ruky. Pohonná jednotka s akumulátorem jen 2,3 kg. Pohonná jednotka s lisovací hlavou je jen 30 cm dlouhá. Proto všude použitelná, volně z ruky, nad hlavou, na úzkých místech. Optimální rozdělení hmotnosti pro ovládání jednou rukou. Ergonomicky vytvořený kryt s prohlubněmi pro uchopení. Integrovaná LED-pracovní svítilna k osvětlení pracovního místa. Pro akumulátorový a síťový provoz. Elektronická kontrola stavu nabití s ochranou proti úplnému vybití a ukazatelem stavu nabití s 2-barevnými LED. Kuželový rozšiřovací trn (úhel kužele 18°) pro stejnoměrné rozšiřování v ose. Dlouhé vedení trnu, zpětný chod trnu zajištěn tlačnou pružinou.

Pohon

Vysoká rozšiřovací síla pro bleskové, bezvadné rozšiřování. Výkonný elektrohydraulický pohon s automatickým zpětným chodem (ACC), s výkonným akumulátorovým motorem s vysokou tažnou silou 14,4 V, 420 W výkonu, robustní planetovou převodovkou, mimoosým pístovým čerpadlem a kompaktním vysokovýkonným hydraulickým systémem. Bezpečnostní spínač.

Akumulátorový nebo síťový provoz

Li-Ion PLUS technologie. Výsoce zatížitelné akumulátory Li-Ion 14,4 V s kapacitou 1,5 nebo 3,0 Ah, pro dlouhou dobu provozu. Vysokovýkonné a lehké. Ochrana proti hlubokému vybití a přebíjení se sledováním a kontrolou jednotlivých článků. Sledování a kontrola teploty během procesu nabíjení. Rozsah pracovní teploty -10 až +60 °C. Žádný paměťový efekt pro maximální výkon akumulátoru. Rychlonabíječka pro krátké doby nabíjení. Zdroj napětí Li-Ion 230 V/14,4 V pro síťový provoz 230 V namísto akumulátoru Li-Ion 14,4 V, jako příslušenství.

Rozsah dodávky

REMS Akku-Ex-Press P ACC Basic-Pack. Akumulátorový rozšiřovač trubek pro rychlé rozšiřování plastových a vrstvených trubek Ø 12–40 mm. Elektrohydraulický pohon s výkonným akumulátorovým motorem s vysokou tažnou silou 14,4 V, 420 W výkonu, robustní planetovou převodovkou, mimoosým pístovým čerpadlem a kompaktním vysokovýkonným hydraulickým systémem, bezpečnostní spínač, otočné lisovací zařízení. Integrovaná LED-pracovní svítilna. Akumulátor Li-Ion 14,4 V, 1,5 Ah, rychlonabíječka Li-Ion/Ni-Cd 230 V, 50–60 Hz, 65 W. Bez rozšiřovacích hlav. V pevném kufru z ocelového plechu.

	Obj.č.
	575018

Jiná napětí sítě na vyžádání.

Příslušenství

REMS rozšiřovací hlavy P

Rychle vyměnitelné, bez nářadí. REMS rozšiřovací hlavy P jsou specifické pro systém a odpovídají požadavkům daného systému s tlakovými kroužky. Díky tomu bezvadné, systémově konformní, exaktní rozšiřování. Pohon prostřednictvím rozšiřovacími kleštěmi REMS Ex-Press P (úhel kužele 18°), REMS Akku-Ex-Press P ACC a prostřednictvím vhodných rozšiřovacích kleští jiných výrobců.

Systém s tlakovými kroužky	Rozšiřovací hlava P Ø × s	Obj.č.
ROTEX	RO VA 12 × 2,0	150814
	RO VA 16 × 2,2	150851
	RO VA 20 × 2,8	150890
	RO VA 25 × 3,5	150918
	RO VA 32 × 4,4	150919
Označení		Obj.č.
REMS Akku-Ex-Press P ACC pohonný stroj, bez akumulátoru		575008
Akumulátor Li-Ion 14,4 V, 1,5 Ah		571545
Akumulátor Li-Ion 14,4 V, 3,0 Ah		571555
Rychlonabíječka Li-Ion/Ni-Cd 230 V, 50–60 Hz, 65 W		571560
Síťový zdroj Li-Ion 230 V/14,4 V pro síťový provoz místo 230 V akumulátoru Li-Ion 14,4 V		571565
Kufr z ocelového plechu s vložkou		578290
REMS akumulátorová LED-svítilna viz strana 95		175200



Jen 2,3 kg!

Kvalitní německý výrobek

Tested by electrosuisse



Např. ROTEX



REMS Akku-Ex-Press P

Akumulátorový rozšiřovač trubek
s vypínacím signálem

Kompaktní, dobře do ruky padnoucí elektrické nářadí s vypínacím signálem k rychlému, jednoduchému rozšiřování trubek. Pro akumulátorový a síťový provoz. Pro řemeslo a průmysl. Pro stavbu a dílnu.

Plastové trubky, vrstvené trubky Ø 12–40 mm

REMS Akku-Ex-Press P – Rychlé a jednoduché elektrické rozšiřování až do Ø 40 mm.

Kuželový rozšiřovací trn pro stejnoměrné rozšiřování trubek v ose.

Rozšiřovací hlavy pro všechny běžné systémy

Kompletní sortiment rozšiřovacích hlav REMS P pro všechny běžné systémy s tlakovými kroužky (strana 189). Rychle vyměnitelné, bez nářadí. REMS rozšiřovací hlavy P jsou specifické pro systém a odpovídají požadavkům daného systému s tlakovými kroužky. Díky tomu bezvadně, systémově konformní, exaktní rozšiřování.

Konstrukce

Superlehký, supermalý, super padnoucí do ruky. Pohonná jednotka s akumulátorem jen 2,3 kg. Pohonná jednotka s lisovací hlavou je jen 30 cm dlouhá. Proto všude použitelná, volně z ruky, nad hlavou, na úzkých místech. Optimální rozdělení hmotnosti pro ovládání jednou rukou. Ergonomicky vytvořený kryt s prohlubněmi pro uchopení. Integrovaná LED-pracovní svítidla k osvětlení pracovního místa. Pro akumulátorový a síťový provoz. Elektronická kontrola stavu nabití s ochranou proti úplnému vybití a ukazatelem stavu nabití s 2-barevnými LED. Kuželový rozšiřovací trn (úhel kužele 18°) pro stejnoměrné rozšiřování v ose. Dlouhé vedení trnu, zpětný chod trnu zajištěn tlačnou pružinou.

Pohon

Vysoká rozšiřovací síla pro bleskové, bezvadné rozšiřování. Výkonný elektrohydraulický pohon s výkonným akumulátorovým motorem s vysokou tažnou silou 14,4 V, 420 W výkonu, robustní planetovou převodovkou, mimoosým pístovým čerpadlem a kompaktním vysokovýkonným hydraulickým systémem. Bezpečnostní spínač. Akustický signál po úspěšně dokončeném procesu rozšiřování. Rozšiřovací hlavy zůstávají až do přepnutí na zpětný chod otevřené. Čtěte a dodržujte pokyny výrobce/dodavatele systémů pro instalaci a montáž.

Akumulátorový nebo síťový provoz

Li-Ion PLUS technologie. Vysoce zatížitelné akumulátory Li-Ion 14,4 V s kapacitou 1,5 nebo 3,0 Ah, pro dlouhou dobu provozu. Vysokovýkonné a lehké. Ochrana proti hlubokému vybití a přebíjení se sledováním a kontrolou jednotlivých článků. Sledování a kontrola teploty během procesu nabíjení. Rozsah pracovní teploty –10 až +60 °C. Žádný paměťový efekt pro maximální výkon akumulátoru. Rychlonabíječka pro krátké doby nabíjení. Zdroj napětí Li-Ion 230V/14,4V pro síťový provoz 230 V namísto akumulátoru Li-Ion 14,4 V, jako příslušenství.



Jen 2,3 kg!

Kvalitní německý výrobek

Tested by electrosuisse >>>



Rozsah dodávky

REMS Akku-Ex-Press P Basic-Pack. Akumulátorový rozšiřovač trubek pro rychlé rozšiřování plastových a vrstvených trubek Ø 12–40 mm. Elektrohydraulický pohon s vypínacím signálem, s výkonným akumulátorovým motorem s vysokou tažnou silou 14,4 V, 420 W výkonu, robustní planetovou převodovkou, mimoosým pístovým čerpadlem a kompaktním vysokovýkonným hydraulickým systémem, bezpečnostní spínač, otočné lisovací zařízení. Integrovaná LED-pracovní svítidla. Akumulátor Li-Ion 14,4 V, 1,5 Ah, rychlonabíječka Li-Ion/Ni-Cd 230 V, 50–60 Hz, 65 W. Bez rozšiřovacích hlav. V pevném kufru z ocelového plechu.

	Obj.č.
	575019

Jiná napětí sítě na vyžádání.

Příslušenství

Označení	Obj.č.
Rozšiřovací hlavy P viz. str. 189.	
REMS Akku-Ex-Press P pohonný stroj, bez akumulátoru	575009
Akumulátor Li-Ion 14,4 V, 1,5 Ah	571545
Akumulátor Li-Ion 14,4 V, 3,0 Ah	571555
Rychlonabíječka Li-Ion/Ni-Cd 230 V, 50–60 Hz, 65 W	571560
Síťový zdroj Li-Ion 230V/14,4V pro síťový provoz místo 230 V akumulátoru Li-Ion 14,4 V	571565
Kufr z ocelového plechu s vložkou	578290
REMS akumulátorová LED-svítidla viz strana 95	175200

Např.
aquatherm,
General Fittings,
IVT,
REHAU,
REVEL,
TECE,
TIEMME,
Würth



REMS rozšiřovací hlavy P

Příslušenství pro REMS Ex-Press P,
REMS Akku-Ex-Press P ACC a jiné výrobky

REMS rozšiřovací hlavy P

Kompletní sortiment REMS rozšiřovacích hlav P pro všechny běžné systémy s tlakovými kroužky. Rychle vyměnitelné, bez nářadí. REMS rozšiřovací hlavy P jsou specifické pro systém a odpovídají požadavkům daného systému s tlakovými kroužky. Díky tomu bezvadně, systémově konformní, exaktní rozšiřování. Pohon prostřednictvím rozšiřovacími kleštěmi REMS Ex-Press P (úhel kužele 18°), REMS Akku-Ex-Press P a prostřednictvím vhodných rozšiřovacích kleští jiných výrobců.

Systém s tlakovými kroužky	Rozšiřovací hlava P Ø × s	Obj.č.
aquatherm SHT PB/PE-RT-Rohre	AT P 14 × 2,0	150828
	AT P 16 × 2,0	150842
	AT P 18 × 2,0	150873
	AT P 20 × 2,0	150882
	AT P 25 × 2,3	150912
aquatherm SHT Mehrschicht- Metallverbundrohre (MVR)	AT V 16 × 2,4	150843
	AT V 20 × 2,4	150883
	AT V 25 × 2,7	150913
	AT V 32 × 3,2	150957
	AT V 40 × 3,5	150958
General Fittings Serie 3400 PEX	RH HIS 16 × 2,2	150849
	RH HIS 20 × 2,8	150888
	RH HIS 25 × 3,5	150916
	RH HIS 32 × 4,4	150945
General Fittings Serie 3400 PEX/AL/PEX	RH MKV 16,2 × 2,6	150858
	RH MKV 20 × 2,9	150897
	RH MKV 25 × 3,7	150926
	RH MKV 32 × 4,7	150952
General Fittings Serie 3700 PEX	TC 16	150855
	TC 18/20	150894
	TC 25	150923
	TC 32	150950
General Fittings Serie 3700 PEX/AL/PEX	TC 16	150855
	TC 18/20	150894
	TC 25	150923
	TC 32	150950
IVT PRINETO	IV 16 × 2,2/17 × 2,8	150845
	IV 20 × 2,8/21 × 3,4	150885
	IV 25 × 3,5/26 × 4,0	150914
	IV 32 × 4,4/33 × 4,9	150943
REHAU RAUTHERM (série S 5)	RH 12 × 1,1	150812
	RH 16 × 1,5	150846
	RH 20 × 1,9	150886
	RH 25 × 2,3 (RH HAS 25 × 2,3)	150915
	RH 32 × 2,9 (RH HAS 32 × 2,9)	150944
REHAU RAUTHERM S (REHAU HAS)	RH HAS 17 × 2,0	150868
	RH HAS 20 × 2,0	150887
	RH HAS 25 × 2,3	150915
	RH HAS 32 × 2,9	150944
REHAU RAUTITAN flex/ RAUTITAN gas flex/ RAUTITAN pink/ RAUTITAN his	RH HIS 16 × 2,2	150849
	RH HIS 20 × 2,8	150888
	RH HIS 25 × 3,5	150916
	RH HIS 32 × 4,4	150945
	RH HIS 40 × 5,5	150946
REHAU RAUTITAN stabil/ RAUTITAN gas stabil	RH MKV 16,2 × 2,6	150858
	RH MKV 20 × 2,9	150897
	RH MKV 25 × 3,7	150926
	RH MKV 32 × 4,7	150952
	RH MKV 40 × 6,0	150947
REHAU (GBR) EVERLOC	RH 16 × 1,5	150846
	RH 20 × 1,9	150886
	RH 25 × 2,3 (RH HAS 25 × 2,3)	150915
	RH 32 × 2,9 (RH HAS 32 × 2,9)	150944
REVEL	RH HIS 16 × 2,2	150849
	RH HIS 20 × 2,8	150888
	RH HIS 25 × 3,5	150916
	RH HIS 32 × 4,4	150945
Seppelfricke SD Sistemi Italia Neroflex	RH HIS 16 × 2,2	150849
	RH HIS 20 × 2,8	150888
	RH HIS 25 × 3,5	150916
	RH HIS 32 × 4,4	150945
Seppelfricke SD Sistemi Italia Silver	RH MKV 16,2 × 2,6	150858
	RH MKV 20 × 2,9	150897
	RH MKV 25 × 3,7	150926
	RH MKV 32 × 4,7	150952
TECE TECEflex	TC 12/14	150826
	TC 16	150855
	TC 18/20	150894
	TC 25	150923
	TC 32	150950
TIEMME Assialpex	IV 16 × 2,2/17 × 2,8	150845
	IV 20 × 2,8/21 × 3,4	150885
	IV 25 × 3,5/26 × 4,0	150914
	IV 32 × 4,4/33 × 4,9	150943
Würth PRINETO	IV 16 × 2,2/17 × 2,8	150845
	IV 20 × 2,8/21 × 3,4	150885
	IV 25 × 3,5/26 × 4,0	150914
	IV 32 × 4,4/33 × 4,9	150943

Při volbě rozšiřovacích hlav je nutné věnovat pozornost systémově podmíněným a/nebo národním rozdílům týkajícím se síly stěny trubek (s) REMS rozšiřovací hlavy P pro další systémy s tlakovými kroužky na vyžádání.

Vyberte si sami rozšiřovací hlavy!

Vyhledejte si zvolený systém s tlakovými kroužky v tabulce a vyberte si požadované rozšiřovací hlavy.



Kvalitní německý výrobek

Kompaktní, mimořádně snadno ovladatelné elektrické nářadí pro rychlé, jednoduché rozšiřování trubek/kroužků systému Uponor Quick & Easy a Giacomini GX System. Pro akumulátorový a síťový provoz. Pro řemeslo a průmysl. Pro stavbu a dílnu.

Rozšiřování	Ø 16–40 mm Ø ½–1½" s ≤ 4,95 mm
-------------	--------------------------------------

REMS Akku-Ex-Press Q&E ACC – Rychlé a jednoduché elektrické rozšiřování až do Ø 40 mm. Superlehké, supermalé, superovladatelné. S automatickým zpětným chodem. Pro Uponor Quick & Easy a Giacomini GX System.

Rozšiřovací hlavy

Velká oblast rozšiřování do Ø 40 mm. Automaticky probíhající, postupné rozšiřování až do momentu, kdy rozšiřovací hlavy dosáhnou stanovené koncové polohy. Použití originálních rozšiřovacích hlav Uponor Quick & Easy do Ø 40 mm, ručně a hydraulicky, a Giacomini GX System do Ø 32 mm.

Konstrukce

Superlehký, supermalý, super padnoucí do ruky. Pohonná jednotka s akumulátorem jen 2,3 kg. Pohonná jednotka s lisovací hlavou je jen 30 cm dlouhá. Proto všude použitelná, volně z ruky, nad hlavou, na úzkých místech. Optimální rozdělení hmotnosti pro ovládání jednou rukou. Ergonomicky vytvořený kryt s prohlubněmi pro uchopení. Integrovaná LED-pracovní svítidla k osvětlení pracovního místa. Pro akumulátorový a síťový provoz. Elektronická kontrola stavu nabití s ochranou proti úplnému vybití a ukazatelem stavu nabití s 2-barevnými LED.

Pohon

Vysoká rozšiřovací síla pro bleskové, bezvadné rozšiřování. Výkonný elektrohydraulický pohon s automatickým zpětným chodem (ACC), s výkonným akumulátorovým motorem s vysokou tažnou silou 14,4 V, 420 W výkonu, robustní planetovou převodovkou, mimoosým pístovým čerpadlem a kompaktním vysokovýkonným hydraulickým systémem. Bezpečnostní spínač.

Akumulátorový nebo síťový provoz

Li-Ion PLUS technologie. Vysoce zatížitelné akumulátory Li-Ion 14,4 V s kapacitou 1,5 nebo 3,0 Ah, pro dlouhou dobu provozu. Vysokovýkonné a lehké. Ochrana proti hlubokému vybití a přebíjení se sledováním a kontrolou jednotlivých článků. Sledování a kontrola teploty během procesu nabíjení. Rozsah pracovní teploty –10 až +60 °C. Žádný paměťový efekt pro maximální výkon akumulátoru. Rychlonabíječka pro krátké doby nabíjení. Zdroj napětí Li-Ion 230 V/14,4 V pro síťový provoz 230 V namísto akumulátoru Li-Ion 14,4 V, jako příslušenství.



Jen 2,3 kg!

←ACC→
Automatic Circuit Control
s nuceným chodem
a kontrolou stavu nabití

Kvalitní německý výrobek

Tested by electrosuisse >>>



Rozsah dodávky

REMS Akku-Ex-Press Q&E ACC Basic-Pack. Akumulátorový rozšiřovač trubek pro rozšiřování trubek/kroužků systému Uponor Quick & Easy Ø 16–40 mm, Ø ½–1½" a Giacomini GX System Ø 16–32 mm Elektrohydraulický pohon s výkonným akumulátorovým motorem s vysokou tažnou silou 14,4 V, 420 W výkonu, robustní planetovou převodovkou, mimoosým pístovým čerpadlem a kompaktním vysokovýkonným hydraulickým systémem, bezpečnostní spínač, otočné lisovací zařízení. Integrovaná LED-pracovní svítidla. Akumulátor Li-Ion 14,4 V, 1,5 Ah, rychlonabíječka Li-Ion/Ni-Cd 230 V, 50–60 Hz, 65 W. Bez rozšiřovacích hlav. V pevném kufru z ocelového plechu.

	Obj.č.
	575015

Věnujte pozornost montážnímu návodu dodavatele systému. Akumulátorové rozšiřovače pro jiné systémy na vyžádání. Jiná napětí sítě na vyžádání.

Příslušenství

Označení	Obj.č.
REMS Akku-Ex-Press Q&E ACC pohonný stroj, bez akumulátoru	575005
Akumulátor Li-Ion 14,4 V, 1,5 Ah	571545
Akumulátor Li-Ion 14,4 V, 3,0 Ah	571555
Rychlonabíječka Li-Ion/Ni-Cd 230 V, 50–60 Hz, 65 W	571560
Síťový zdroj Li-Ion 230 V/14,4 V pro síťový provoz místo 230 V akumulátoru Li-Ion 14,4 V	571565
Kufr z ocelového plechu s vložkou	578290
REMS akumulátorová LED-svítidla viz strana 95	175200



REMS Power-Ex-Press Q & E ACC

Elektrohydraulický rozšiřovač trubek s automatickým zpětným chodem

Kompaktní, snadno ovladatelné elektrické nářadí pro rychlé, jednoduché rozšiřování trubek/kroužků systému Uponor Quick & Easy a Giacomini GX System. Pro řemeslo a průmysl. Pro stavbu a dílnu.

Rozšiřování	Ø 16–63 mm Ø ½–2" s ≤ 6,3 mm
-------------	------------------------------------

REMS Power-Ex-Press Q & E ACC – Rychlé a jednoduché elektrické rozšiřování až do Ø 63 mm. S automatickým zpětným chodem. Pro systém Uponor Quick & Easy a Giacomini GX System.

Rozšiřovací hlavy

Velká oblast rozšiřování do Ø 63 mm. Automaticky probíhající, postupné rozšiřování až do momentu, kdy rozšiřovací hlavy dosáhnou stanovené koncové polohy. Použití originálních rozšiřovacích hlav Uponor Quick & Easy Ø 16–63 mm, Ø ½–2", ručně a hydraulicky, a Giacomini GX System Ø 16–40 mm, s ≤ 5,5 mm. Rozšiřovací zařízení k upnutí originálních rozšiřovacích hlav Uponor Quick & Easy 54–63 mm, 2". Rozšiřovací zařízení k upnutí originálních rozšiřovacích hlav Uponor Quick & Easy 16–40 mm, ½–1½" a Giacomini GX System 16–40 mm, s ≤ 5,5 mm jako příslušenství.

Konstrukce

Kompaktní, robustní, vhodné pro použití na stavbách. Malé rozměry, úzký tvar, pohonný stroj váží jen 5,3 kg. Díky tomu použitelný kdekoli, volně z ruky, nad hlavou, v úzkých místech. Optimální rozložení hmotnosti pro ovládání jednou rukou. Ergonomicky vytvořené tělo přístroje s prohlubněmi pro uchopení.

Pohon

Vysoká rozšiřovací síla pro bleskové, bezvadné rozšiřování. Výkonný elektrohydraulický pohon s automatickým zpětným chodem (ACC), s osvědčeným univerzálním motorem 450 W, robustní planetovou převodovkou, mimoosým pístovým čerpadlem a kompaktním vysokovýkonným hydraulickým systémem. Bezpečnostní spínač.



Kvalitní německý výrobek

Tested by electrosuisse >>>

Rozsah dodávky

REMS Power-Ex-Press Q & E ACC Basic-Pack. Elektrohydraulický rozšiřovač trubek pro rozšiřování trubek/kroužků systému Uponor Quick & Easy do Ø 16–63 mm, Ø ½–2", s ≤ 6,3 mm. Elektromechanický pohon s osvědčeným univerzálním motorem 230 V, 50–60 Hz, 450 W, s převody pracujícími bez údržby, s bezpečnostní kluznou spojkou a systémem posuvu s trapézovým zavítovým vřetenem, s bezpečnostním spínačem. Rozšiřovací zařízení 54–63 mm, 2". Bez rozšiřovacích hlav. V kartonu.

	Obj.č.
	575017

Věnujte pozornost montážnímu návodu dodavatele systému. Akumulátorové rozšiřovače pro jiné systémy na vyžádání. Jiná napětí sítě na vyžádání.

Příslušenství

Označení	Obj.č.
Rozšiřovací zařízení 16–40 mm, ½–1½" , k upnutí originálních rozšiřovacích hlav Uponor Quick & Easy 16–40 mm, ½–1½" a Giacomini GX System 16–40 mm, s ≤ 5,5 mm	575100
Kufr z ocelového plechu s vložkou	575278



Kompaktní elektrický přístroj se silným výkonem pro racionální výrobu T-odboček pro instalaci trubek bez tvarovek.

Tvrdé a měkké měděné trubky \varnothing 10–22 mm
 \varnothing $\frac{3}{8}$ – $\frac{7}{8}$ "
 $s \leq 1,5$ mm

REMS Hurrican – vyrobte si T-odbočky sami. Nákladově výhodné. I na již položených trubkách.

Výhoda systému

Pouze jeden druh vyhrdlovacích nástrojů pro REMS Hurrican H, REMS Hurrican a REMS Twist/Hurrican. Jednoduché, nákladově výhodné skladování. Nemůže dojít k záměně.

Přednost v úspoře nákladů

Žádné náklady na T-odbočky, skladování, pořízení. Šetříte pájená místa, pájecí materiál a pracovní čas. Zvýšená bezpečnost díky menšímu množství spojení trubek.

Konstrukce

Kompaktní, praktický, lehký. Použitelný kdekoli, volně z ruky, i na již položených trubkách. Vrtací hlava pro přesné navrtání bez důlku, doraz hloubky vrtání odpovídající velikosti T-odbočky. Držák nástrojů pro uchopení vyhrdlovacího nářadí. Vačkové kleště pro ohraničení hloubky zasunutí odbočkové trubky.

Pohon

Osvědčená pohonná jednotka s šestihřanným unášečem. Enormně silná. Dobře padnoucí do ruky, lehká, jen 2 kg. K použití všude, volně z ruky, také na položených trubkách. Robustní převody nevyžadující údržbu s bezpečnostní kluznou spojkou. Univerzální motor, 600 W, s extra silným kroutivým momentem při pravém a levém běhu s nízkými otáčkami. Plynulé, elektronické řízení otáček. Otáčky jsou plynule řízeny proměnným tlakem na bezpečnostní spínač v rozsahu od 0 do 550 min⁻¹ (spínač, kterým se „přidává plyn“).

Vyhrdlovací nástroje

Speciální konstrukce vyhrdlovacích nástrojů umožňuje rovnoměrné, centrické vyhrdlování bez otřepů a vrubů. Díky tomu není potřeba provádět žádné následné operace.

REMS Twist/Hurrican

Combi Set - nízké nároky na místo, nízká hmotnost tohoto setu pro racionální výrobu T-odboček a pro racionální rozšiřování za studena tvrdých a měkkých trubek pro instalaci trubek bez tvarovek. Pouze jedno pohonné zařízení pro rozšiřovací a vyhrdlovací nástroje. Výhodná cena! Viz. strana 195.



Kvalitní německý výrobek



Rozsah dodávky

REMS Hurrican Set. Elektrický vyhrdlovač trubek na tvrdé a měkké měděné trubky \varnothing 10–22 mm, \varnothing $\frac{3}{8}$ – $\frac{7}{8}$ ", $s \leq 1,5$ mm. Pohonná jednotka s šestihřanným unášečem, převody nevyžadující údržbu, univerzálním motorem 230 V, 50–60 Hz, 600 W, s extra silným kroutivým momentem pravého a levého běhu při nízkých otáčkách. Bezpečnostní spínač. Plynulé, elektronické řízení otáček (spínač, kterým se „přidává plyn“). Přidržovač. Držák nástrojů, vrtací hlava, vačkové kleště, mazací tuk. Vyhrdlovací nástroje volitelně na trubky v mm nebo palcích. V pevném kufru z ocelového plechu.

Označení	Obj.č.
Set 12-15-18-22	151000
Set 12-14-16-18-22	151010
Set $\frac{3}{8}$ - $\frac{1}{2}$ - $\frac{5}{8}$ - $\frac{3}{4}$ - $\frac{7}{8}$ "	151002

Jiná napětí sítě na vyžádání.



Příslušenství

Označení	Trubky \varnothing mm/palce	Obj.č.
Vyhrdlovací nástroj	10	151105
	12	151110
	14	151120
	15	151125
	16	151130
	18	151140
	20	151145
	22	151150
	$\frac{3}{8}$ "	151155
	$\frac{1}{2}$ "	151160
	$\frac{5}{8}$ "	151165
	$\frac{3}{4}$ "	151170
	$\frac{7}{8}$ "	151175
REMS Twist/Hurrican pohonný stroj s držákem		151402
Držák nástrojů		151200
Vrtací hlava		151210
Vačkové kleště		151230
Mazací tuk (balení)		151240
Kufr z ocelového plechu s vložkou		151600



Kompaktní elektrický nástroj se silným výkonem na racionální rozšiřování měkkých a tvrdých trubek za studena pro instalaci bez tvarovek.

Tvrdé a měkké měděné trubky \varnothing 12–22 mm
 \varnothing $\frac{3}{8}$ – $\frac{7}{8}$ "
 $s \leq 1$ mm

REMS Twist – vyrobte si objímky sami. Rozšiřování i tvrdých měděných trubek za studena.

Přednost v úspoře nákladů

Žádné náklady na žihání tvrdých měděných trubek, na odhrotování a čištění, na tvarovky, skladování, pořízení. Šetříte pájená místa, pájící materiál a pracovní čas. Zvýšení bezpečnosti díky menšímu množství spojení trubek. Zpracování zbytků trubek na objímky.

Konstrukce

Kompaktní, robustní, vhodný pro použití na stavbách. Jednoduchá a rychlá práce volně z ruky, ve svěráku nebo na pracovním stole. Žádné nastavování. V rozšiřovacím nástroji integrovaný svěrák pro bezpečné podpoření otáčivého momentu v obou směrech.

Pohon

Osvědčená pohonná jednotka s šestihřanným unášečem. Enormně silná. Dobře padnoucí do ruky, lehká, jen 2 kg. K použití všude, volně z ruky, také na položených trubkách. Robustní převody nevyžadující údržbu s bezpečnostní kluznou spojkou. Univerzální motor, 600 W, s extra silným kroutivým momentem při pravém a levém běhu s nízkými otáčkami. Plynulé, elektronické řízení otáček. Otáčky jsou plynule řízeny proměnným tlakem na bezpečnostní spínač v rozsahu od 0 do 550 min⁻¹ (spínač, kterým se „přidává plyn“).

Rozšiřovací nástroje

Pro každou velikost trubky rychle vyměnitelný rozšiřovací nástroj s rotujícím rozšiřovacím trnem pro snadné rozšiřování nezatěžující materiál. Normě odpovídající, extra dlouhá objímka bez žihání za několik vteřin.

REMS Twist/Hurrican

Combi Set - nízké nároky na místo, nízká hmotnost tohoto setu pro racionální výrobu T-odboček a pro racionální rozšiřování tvrdých a měkkých trubek za studena pro instalaci trubek bez tvarovek. Pouze jedno pohonné zařízení pro rozšiřovací a vyhrdlovací nástroje. Výhodná cena! Viz. str. 195.



Kvalitní německý výrobek

Rozsah dodávky

REMS Twist Set. Elektrický rozšiřovač trubek pro tvrdé a měkké měděné trubky \varnothing 12–22 mm, \varnothing $\frac{3}{8}$ – $\frac{7}{8}$ ", $s \leq 1$ mm. Pohonná jednotka s šestihřanným unášečem, převody nevyžadující žádnou údržbu, univerzálním motorem 230 V, 50–60 Hz, 600 W, s extra silným kroutivým momentem pravého a levého běhu při nízkých otáčkách. Bezpečnostní spínač. Plynulé, elektronické řízení otáček (spínač, kterým se „přidává plyn“). Přidržovač. Mazací tuk. Rozšiřovací nástroje volitelně pro trubky v mm nebo v palcích. V pevném kufru z ocelového plechu.

Označení	Obj.č.
Set 12-15-18-22	156000
Set 12-14-16-18-22	156002
Set $\frac{3}{8}$ - $\frac{1}{2}$ - $\frac{5}{8}$ - $\frac{3}{4}$ - $\frac{7}{8}$ "	156004

Jiná napětí sítě na vyžádání.

Příslušenství

Označení	Trubky \varnothing mm/palce	Obj.č.
Rozšiřovací nástroj	12	156150
	14	156200
	15	156225
	16	156250
	18	156300
	22	156350
	$\frac{3}{8}$ "	156375
	$\frac{1}{2}$ "	156400
	$\frac{5}{8}$ "	156425
	$\frac{3}{4}$ "	156450
$\frac{7}{8}$ "	156475	
REMS Twist/Hurrican pohonný stroj s držákem		151402
Mazací tuk (balení)		151240
Kufr z ocelového plechu s vložkou		151600



REMS Twist/Hurrican

Elektrický vyhrdlovač trubek
Elektrický rozšiřovač trubek

Kompaktní elektrický nástroj se silným výkonem pro racionální výrobu T-odboček a pro racionální rozšiřování tvrdých a měkkých trubek za studena při instalaci trubek bez tvarovek. Kombinace REMS Twist a REMS Hurrican.

Vyhrdlování:

Tvrdé a měkké měděné trubky \varnothing 10–22 mm
 \varnothing $\frac{3}{8}$ – $\frac{7}{8}$ "
 $s \leq 1,5$ mm

Rozšiřování:

Tvrdé a měkké měděné trubky \varnothing 12–22 mm
 \varnothing $\frac{3}{8}$ – $\frac{7}{8}$ "
 $s \leq 1$ mm

**REMS Hurrican – vyrobte si T-odbočky sami.
Nákladově výhodné. Také na již položených trubkách.**

**REMS Twist – vyrobte si objímky sami.
Rozšiřování i tvrdých měděných trubek za studena.**

Combi Set – nízké nároky na místo, nízká hmotnost. Pouze jedno pohonné zařízení pro rozšiřovací a vyhrdlovací nástroje. Výhodná cena!

Popis viz. REMS Hurrican a REMS Twist (strana 193–194).

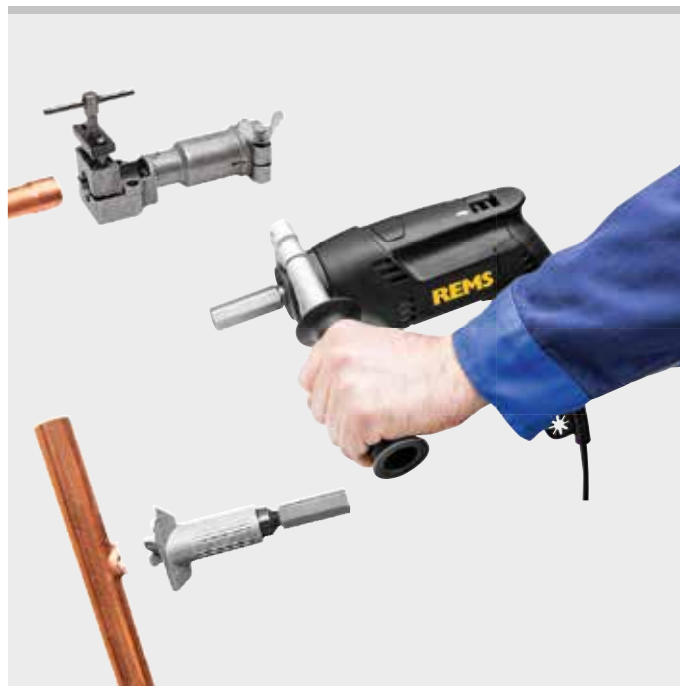

Kvalitní německý výrobek

Rozsah dodávky

REMS Twist/Hurrican Combi Set. Elektrický rozšiřovač trubek a elektrický vyhrdlovač trubek pro tvrdé a měkké měděné trubky. Rozšiřování \varnothing 12–22 mm, \varnothing $\frac{3}{8}$ – $\frac{7}{8}$ ", $s \leq 1$ mm, vyhrdlování \varnothing 10–22 mm, \varnothing $\frac{3}{8}$ – $\frac{7}{8}$ ", $s \leq 1,5$ mm. Pohonná jednotka s šestihlanným unášěčem, převody nevyžadujícími žádnou údržbu, univerzálním motorem 230 V, 50–60 Hz, 600 W, s extra silným krouťivým momentem pravého a levého běhu při nízkých otáčkách, plynulým, elektronickým bezpečnostním spínačem. Přidržovač. Držák nástrojů, vrtací hlava, vačkové kleště, mazací tuk. Rozšiřovací a vyhrdlovací nástroje volitelně pro trubky v mm nebo v palcích. V pevném kufru z ocelového plechu.

Označení	Obj.č.
Set 12-15-18-22	156010
Set 12-14-16-18-22	156012
Set $\frac{3}{8}$ - $\frac{1}{2}$ - $\frac{5}{8}$ - $\frac{3}{4}$ - $\frac{7}{8}$ "	156014

Jiná napětí sítě na vyžádání.



Příslušenství

Označení	Trubky \varnothing mm/palce	Obj.č.
Rozšiřovací nástroje	12	156150
	14	156200
	15	156225
	16	156250
	18	156300
	22	156350
	$\frac{3}{8}$ "	156375
	$\frac{1}{2}$ "	156400
	$\frac{5}{8}$ "	156425
	$\frac{3}{4}$ "	156450
	$\frac{7}{8}$ "	156475
	Vyhrdlovací nástroje	10
12		151110
14		151120
15		151125
16		151130
18		151140
20		151145
22		151150
$\frac{3}{8}$ "		151155
$\frac{1}{2}$ "		151160
$\frac{5}{8}$ "		151165
$\frac{3}{4}$ "		151170
$\frac{7}{8}$ "	151175	
REMS Twist/Hurrican pohonný stroj s držákem		151402
Držák nástrojů		151200
Vrtací hlava		151210
Vačkové kleště		151230
Mazací tuk (balení)		151240
Kufr z ocelového plechu s vložkou		151600



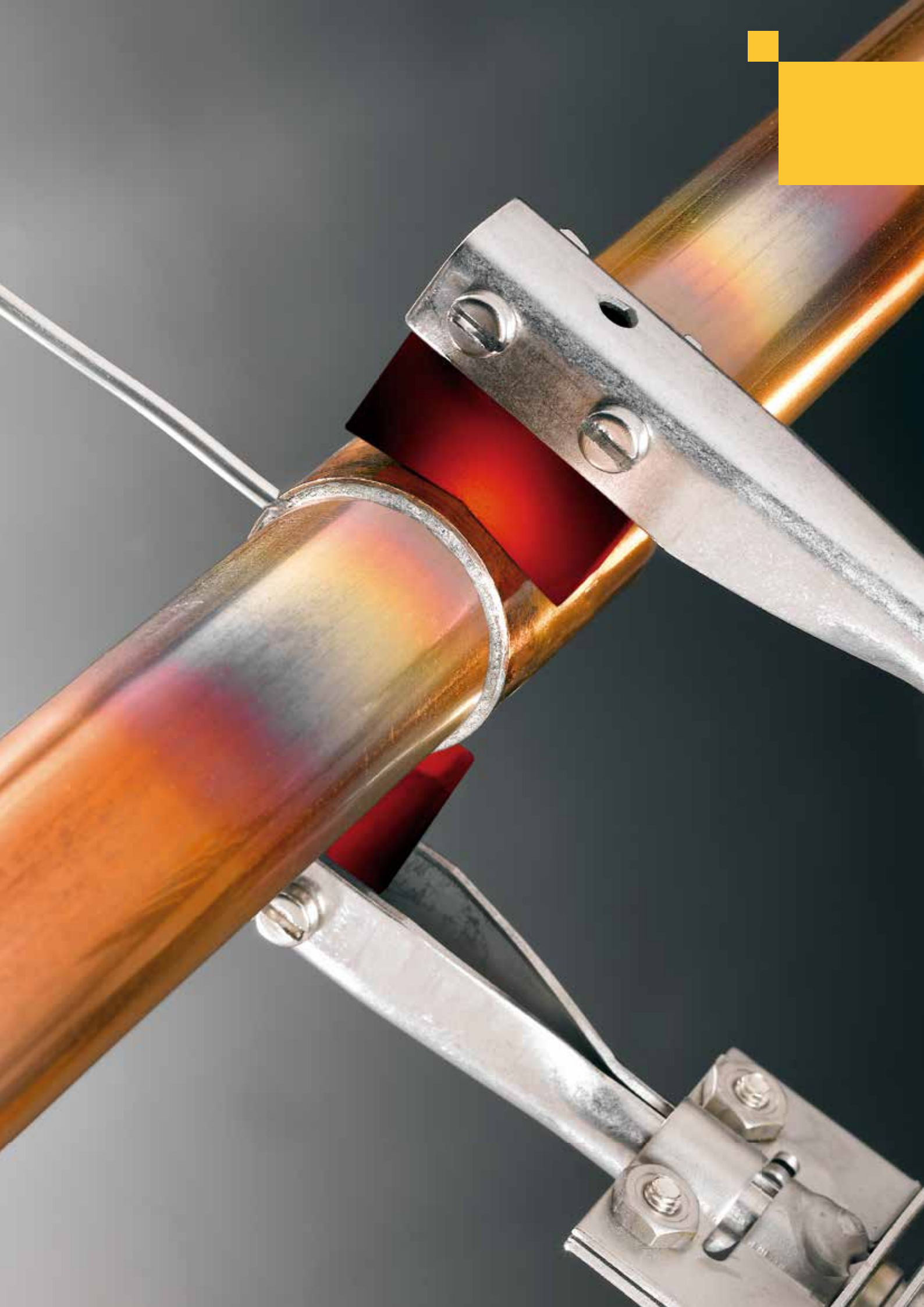

Pájení

	Čistící žínka	198
	Elektrické pájecí kleště	198
	Elektrický pájecí přístroj	199
	Turbo-plynový pájecí hořák	200
	Měkká pájka a pasta	201

Nekovová, vysoce pružná čisticí žínka pro čištění pájecích ploch na měděných trubkách a tvarovkách. I pro jiné materiály.

REMS Cu-Vlies – čisté pájecí plochy podle DVGW.

Univerzálně použitelná, na mnoho materiálů, vysoce pružná. Čistí do kovového lesku, bez oxidů a nečistot, podle DVGW pracovního listu GW 2. Pájené plochy bez záclupů. Vícenásobně použitelná. Vymýváním ji lze regenerovat, díky tomu dlouhá životnost. Použitelná vlhká i suchá.

Rozsah dodávky

REMS Cu-Vlies. Nekovová, vysoce pružná žínka pro čištění pájecích ploch na měděných trubkách a tvarovkách. Balení 10 kusů.

	Obj.č.	
	160300	



Kvalitní německý výrobek

REMS Hot Dog 2

Elektrické pájecí kleště

Vysoce výkonný, super lehký elektrický přístroj k měkkému pájení. Bez transformátoru, k přímému napojení do zásuvky. Pro řemeslo a průmysl. Pro stavbu a dílnu.

Měděné trubky	Ø 10–28 mm Ø 3/8–1 1/8"
Tepelný výkon	800°C

REMS Hot Dog 2 – nejmenší a nejsilnější pájecí kleště. Super rychlé pájení bez plamene.

Superrychlé pájení, např. Ø 18 mm jen za 15 s. Enormně vysoký tepelný výkon až 800°C díky 2 topným patronám. Pro dlouhodobý provoz.

Super lehké a praktické, komplet váží jen 0,7 kg. Použitelné kdekoli, i na úzkých místech.



Kvalitní německý výrobek

Rozsah dodávky

REMS Hot Dog 2 Set. Elektrické pájecí kleště pro pájení měděných trubek bez plamene Ø 10–28 mm, Ø 3/8–1 1/8". 230 V, 50–60 Hz, 440 W. Po 1 vzorku 250 g REMS Lot Cu 3 a REMS Paste Cu 3. Čisticí kartáček. V pevném kufru z ocelového plechu s ohnivzdornou vložkou.

	Obj.č.	
	163020	

Jiná napětí sítě na vyžádání.

Příslušenství

Osnažení	Obj.č.	
REMS materiál pro pájení viz. str. 201.		
Kufr z ocelového plechu s ohnivzdornou vložkou	163350	



REMS Contact 2000

Elektrický pájecí přístroj

Vysoce výkonný, kompaktní elektrický přístroj k měkkému pájení. S bezpečnostním transformátorem. Pro řemeslo a průmysl. Pro stavbu a dílnu.

Měděné trubky \varnothing 6–54 mm
 \varnothing ¼–2½"

Tepelný výkon 900°C

REMS Contact 2000 – nejmenší, nejsilnější a nejrychlejší přístroj tohoto druhu. 2000 W pájecí výkon. 4 m dlouhý kabel k pájecím kleštím.

Praktický, kompaktní. Výhodná hmotnost, malé rozměry. D × Š × V: 210 × 150 × 140 mm.

Super rychlé pájení díky enormně vysokému tepelnému výkonu (900°C). Provozní výkon = pájecí výkon = 2000 W! Díky tomu je doba pájení např. pro \varnothing 18 mm pouhých 18 s.

Použitelný kdekoli, i na úzkých místech. Okamžitě připraven k provozu, stačí jej pouze připojit do zásuvky. Žádné nastavování pájecího proudu. Velký pracovní rádius díky 4 m dlouhému kabelu k pájecím kleštím. Ohebný ochranný kryt kabelu.

Na teplotních vlivech nezávislé řízení pájecího proudu.

Prizmatické elektrody pro univerzální použití, maximálně využitelné díky optimalizovanému upnutí. Tyčkové elektrody pro práci na úzkých místech. Držák elektrod a šrouby z nerezové oceli. Snadná výměna elektrod.



Kvalitní německý výrobek



Prizmatické elektrody pro univerzální použití, maximálně využitelné díky optimalizovanému upnutí.

Rozsah dodávky

REMS Contact 2000. Elektrický pájecí přístroj pro pájení měděných trubek bez plamene \varnothing 6–54 mm, \varnothing ¼–2½". 230 V, 50–60 Hz, 2000 W, řídicí napětí 24 V. Pájecí kleště s 4 m dlouhým kabelem, bezpečnostní transformátor, 2 kusy prizmatických elektrod v kartonu.

Obj.č.	
164011	

Jiná napětí sítě na vyžádání.

Rozsah dodávky

REMS Contact 2000 Super-Pack. Elektrický pájecí přístroj pro pájení měděných trubek bez plamene \varnothing 6–54 mm, \varnothing ¼–2½". 230 V, 50–60 Hz, 2000 W, řídicí napětí 24 V. Pájecí kleště s 4 m dlouhým kabelem, bezpečnostní transformátor, 4 kusy prizmatických elektrod, 2 kusy tyčkových elektrod, 250 g kvalitní pájky REMS Lot Cu 3, 250 g kvalitní pasty na měkké pájení REMS Paste Cu 3, 1 fezák trubek REMS RAS Cu-INOX 3–35, balení s 10 kusy čistících žinek REMS Cu-Vlies. V pevném kufru z ocelového plechu.

Obj.č.	
164050	



Příslušenství

Označení	Obj.č.
Prizmatická elektroda, sada 2 kusů	164111
Prizmatická elektroda s držákem, sada 2 kusů	164110
Tyčková elektroda, sada 2 kusů	164115
Kufr z ocelové plechu s vložkou	164250

REMS materiál pro pájení viz. str. 201.



REMS Blitz

Turbo-plynový pájecí hořák na propan

Praktický plynový pájecí hořák se samozapalováním a turboplamenem pro rychlé měkké pájení a nízkou spotřebu plynu.

Měděné trubky $\varnothing \leq 35 \text{ mm}$

Zahřívání, žíhání, opalování, tavení, rozmrazování, smršťování a podobné termické operace.

Teplota plamene 1950°C

REMS Blitz – bleskově rychlé měkké pájení.

Piezo-elektrické zapalování

Bez zapalovače! Stačí stisknout tlačítko a plamen hoří! Po vymáčknutí tlačítka plamen zhasne! Nízká spotřeba plynu, jen 160 g/h!

Konstrukce

Super praktický, ergonomický, obsluha pouze jednou rukou. Žádné nastavování, žádné regulování. Tlačítko pro trvalý chod. Pouze 1 trubice hořáku. Použitelné i s malou lahví.

Turbo-plamen

Bodový plamen se zesilovačem Turbo-Drall pro vysoký tepelný výkon a bleskově rychlé měkké pájení.



Rozsah dodávky

REMS Blitz. Turbo-plynový pájecí hořák na propan pro měkké pájení měděných trubek $\varnothing \leq 35 \text{ mm}$. Piezo-elektrické zapalování. Připojení plynu G $\frac{3}{4}$ LH. Koncovka hadice a převlečná matka G $\frac{3}{4}$ LH. V blistrovém balení.

	Obj.č.	
	160010	

Příslušenství

Označení	Obj.č.	
REMS materiál pro pájení viz. str. 201.		
Vysokotlaká hadice 3 m, G $\frac{3}{4}$ LH	152106	
Reduktor tlaku pro 5 nebo 11 kg plynové lahve (2 bar)	152109	



REMS Macho

Turbo-plynový pájecí hořák na acetylen

Praktický plynový pájecí hořák se samozapalováním a turboplamenem pro bleskově rychlé tvrdé a měkké pájení. Nízká spotřeba plynu.

Měděné trubky aj. $\varnothing \leq 64 \text{ mm}$

Zahřívání, žíhání, opalování, tavení, rozmrazování, smršťování a podobné termické operace.

Teplota plamene 2500°C

REMS Macho – super rychlé tvrdé pájení.

Piezo-elektrické zapalování

Bez zapalovače! Stačí stisknout tlačítko a plamen hoří! Po vymáčknutí tlačítka plamen zhasne! Nízká spotřeba plynu, jen 360 g/h!

Jen acetylen

Injekční hořák spaluje kyslík ze vzduchu. Díky tomu je třeba pouze acetylen.

Konstrukce

Super praktický, ergonomický, obsluha pouze jednou rukou. Žádné nastavování, žádné regulování. Tlačítko pro trvalý chod. Pouze 1 univerzální trubice hořáku.

Turbo-plamen

Bodový plamen se zesilovačem Turbo-Drall pro extrémně vysoký topný výkon a super rychlé tvrdé pájení.



Rozsah dodávky

REMS Macho. Turbo-plynový pájecí hořák na acetylen pro tvrdé a měkké pájení měděných trubek aj. $\varnothing \leq 64 \text{ mm}$. Piezo-elektrické zapalování. Připojení plynu G $\frac{3}{8}$ " LH. Koncovka hadice a převlečná matka G $\frac{3}{8}$ " LH. V blistrovém balení.

	Obj.č.	
	161010	

Příslušenství

REMS materiál pro pájení viz. str. 201.



REMS Lot Cu 3

Měkká pájka Sn97Cu3, ISO 9453:2014

Měkké pájení měděných trubek s měděnými, bronzovými a mosaznými tvarovkami pro instalaci studené a teplé vody a instalaci topení $\leq 110^{\circ}\text{C}$.

Podle DVGW pracovního listu GW 2.

Legování (Hmotn. %)	97 % Sn, 3 % Cu
Teplota tavení	230–250°C

REMS Lot Cu 3 – kvalitní měkká pájka.

Neobsahuje olovo, nepoškozuje zdraví člověka a životní prostředí. Neobsahuje stříbro, podle normy. Velmi výhodná cena.

Rozsah dodávky

REMS Lot Cu 3. 250 g cívka drátu měkké pájky Sn97Cu3, ISO 9453:2014, \varnothing 3 mm, pro měkké pájení měděných trubek s měděnými, bronzovými a mosaznými tvarovkami pro instalace teplé a studené vody a instalace topení $\leq 110^{\circ}\text{C}$.

	Obj.č.	
	160200	



Kvalitní německý výrobek

REMS Paste Cu 3

Pasta pro měkké pájení z pájecího prášku Sn97Cu3 podle ISO 9453:2014 a tavící přísady 3.1.1.C, EN 29454-1:1994

Měkké pájení měděných trubek s měděnými, bronzovými a mosaznými tvarovkami pro instalaci teplé a studené vody a instalaci topení $\leq 110^{\circ}\text{C}$.

Podle DVGW pracovního listu GW 7 (DVGW-Reg.-Nr. DV-0101AT2244)

REMS Paste Cu 3 – kvalitní pasta pro měkké pájení.

Neobsahuje olovo, nepoškozuje zdraví ani životní prostředí. Neobsahuje stříbro, podle normy. Velmi výhodná cena.

Žádná další spotřeba tavících přísad, tavící přísada je již obsažena v pastě. Díky tomu se snižuje nebezpečí koroze. Žádné přehřívání trubek a tvarovek, protože tavení pájky a správná teplota pájení je díky změně zabarvení jasně rozpoznatelná. Vysoký stupeň plnění v pájecí spáře, díky tomu vysoká pevnost. Snadné odstraňování zbytků rozpustných ve studené vodě.

V plastové lahvičce s neztratitelným štětcem integrovaným v uzávěru.

Rozsah dodávky

REMS Paste Cu 3. 250 g pasta pro měkké pájení z pájecího prášku Sn97Cu3 podle ISO 9453:2014 a tavící přísady 3.1.1.C, EN 29454-1:1994, pro měkké pájení měděných trubek s měděnými, bronzovými a mosaznými tvarovkami při instalaci teplé a studené vody a instalaci topení $\leq 110^{\circ}\text{C}$. DVGW-kontrolní označení. V plastové lahvičce s neztratitelným štětcem.

	Obj.č.	
	160210	



Kvalitní německý výrobek

REMS Lot P6

Tvrdá pájka ISO 17672-CuP 179

Tvrdé pájení měděných trubek s měděnými, bronzovými a mosaznými tvarovkami při instalaci teplé a studené vody, instalaci plynu, chladicí a klimatizační techniky.

Podle DVGW pracovního listu GW 2.

Legování (Hmotn. %)	94 % Cu, 6 % P
Teplota tavení	710–890°C

REMS Lot P6 – kvalitní tvrdá pájka.

Univerzální použití pro téměř všechny běžné druhy spojení při instalaci měděných trubek. Zvlášť pro pájení kapilárních spár při instalaci měděných trubek bez tvarovek. Dlouhý interval tavení díky nízkému obsahu fosforu zaručuje pájeným místům zvýšenou odolnost.

Neobsahuje stříbro, podle normy. Velmi výhodná cena.

Rozsah dodávky

REMS Lot P6. 1 kg tvrdé pájky (tyčky) ISO 17672-CuP 179, \varnothing 2 mm, pro tvrdé pájení měděných trubek s měděnými, bronzovými a mosaznými tvarovkami při instalaci studené a teplé vody, instalaci plynu, chladicí a klimatizační techniky. V kartonu.

	Obj.č.	
	160220	





Zmrazování



Zmrazovač trubek CO₂

204



Elektrický zmrazovač trubek

205

Jednoduché, rychlé zmrazování nevyprázdněných potrubních vedení pomocí zmrazovacího média kysličníku uhličitého. Pro opravy a rozšiřování potrubních systémů.

Ocelové, měděné, plastové, vrstvené trubky

Ø 1/8–2"
Ø 10–60 mm

Zmrazovací médium: Kysličník uhličitý.

Tepelný výkon až –79°C.

Nejedovatý, nehořlavý.

REMS Eskimo – zmrazit místo vyprázdnit. Super rychlý. Automatický přívod zmrazovacího média. Vysoký tepelný výkon, např. 3/4" ocelová trubka za pouhých 5 min. Obzvláště úzké, nezničitelné zmrazovací manžety.

Zmrazovací médium

Zmrazovací médium s vysokým tepelným výkonem až –79°C. Nejedovatý. Nehořlavý. Snadno k dostání.

Konstrukce

Zmrazovací manžety naléhávající přímo na trubku a přívod zmrazovacího média přímo na trubku zaručují extrémně krátkou zmrazovací dobu a nízkou spotřebu zmrazovacího média. Zmrazovat lze jednostranně i oboustranně, s přídatnými T-rozdělovači lze připojit i další zmrazovací manžety.

Zmrazovací manžety

Jednoduché. V mžiku namontované, bez speciálního nářadí. Obzvláště úzké, vysoce pružné a nezničitelné zmrazovací manžety z termoplastického elastomeru odolného proti chladu, pro práci i na úzkých místech a ve skulinách. Neztratitelné upínací šrouby.

Rukojeti z injektorem

Ergonomické rukojeti z umělé hmoty pro příjemnou práci. Nezlomitelný injektor (vstřikovací tryska) z mosazi. Rychlé a bezpečné připojení na zmrazovací manžety. Žádné nastavování, správné množství zmrazovacího média je vždy přiváděno automaticky.

Vysokotlaké hadice

Ohebné vysokotlaké hadice odolné proti zlomení a nárazu. Extra dlouhé pro velký pracovní rádius. Libovolně prodlužovatelné. Otočné převlečné matice na připojení k lahvi zamezují zamotání vysokotlakých hadic.



Kvalitní německý výrobek

Rozsah dodávky

REMS Eskimo Set. Zmrazovač trubek pro zmrazovací médium kysličník uhličitý. Pro ocelové, měděné, plastové a vrstvené trubky, Ø 1/8–2", Ø 10–60 mm. Po 2 kusech zmrazovacích manžet v 10 různých velikostech pro celkový pracovní rozsah, připojení na láhev s T-rozdělovačem, uzavírací matice, 2 rukojeti s injektorem, 2 vysokotlaké hadice. V pevném kufru.

	Obj.č.
	130002

Příslušenství

Osazení	Velikost	Obj.č.	
Zmrazovací manžeta	1/8"	10/12 mm	130450
	1/4"	15 mm	130455
	3/8"	18 mm	130460
	1/2"	22 mm	130465
	3/4"	28 mm	130470
	1"	35 mm	130475
	1 1/4"	42 mm	130480
	1 1/2"		130485
		54 mm	130490
		2"	60 mm
Vysokotlaká hadice 2 m		130415	
T-rozdělovač pro další manžety		130207	
Uzavírací matice		130209	
Dvojitá vsuvka		130208	
Rukojeť s injektorem		130410	
Kufr s vložkou		130430	



Jednoduché, rychlé zmrazování nevyprázdněných potrubních vedení. Uzavřený oběh zmrazovacího média. Šetrné k životnímu prostředí. Pro opravy a rozšiřování potrubních systémů.

Ocelové, měděné, plastové, vrstvené trubky

Ø 1/8–2"
Ø 10–60 mm

REMS Frigo 2 – elektricky zmrazit místo vyprázdnit. Super rychle do 2". Vysoký tepelný výkon, např. 3/4" ocelovou trubku za pouhých 9 min*. Obzvláště úzké, patentované zmrazovací hlavy, v mžiku namontované. Zobrazení teploty LCD-digitálním teploměrem.

Výhoda systému

Jen jeden zmrazovač trubek pro celý pracovní rozsah do 2". Zmrazovací hlavy z jednoho kusu pro hlavní pracovní rozsah Ø 1/4–1" resp. Ø 15–35 mm, nejsou nutné žádné redukční vložky. Podpora přenosu chladu jen prostřednictvím postřiku vodou. Vždy čisté zmrazovací hlavy, nejsou nutné žádné pasty/mazání.

Uzavřený oběh zmrazovacího média

Elektrický zmrazovač s uzavřeným oběhem zmrazovacího média. Nepoškozuje životní prostředí. Použitelný kdekoli, i v uzavřených prostorách. Zmrazovací médium R-404A. Vysoký tepelný výkon. Ideální i pro delší opravy.

Konstrukce

Robustní, kompaktní. Obzvláště úzké zmrazovací hlavy a kolmo k trubce vedoucí hadice na zmrazovací médium umožňují pracovat i v úzkých místech a skulinách. Jednostranné a oboustranné zmrazování možné.

Zmrazovací agregát

Velmi tichý chod. Zmrazovací agregát, 430 W, v pevném krytu z ocelového plechu s postranními větracími mřížkami pro optimální cirkulaci vzduchu. Nahoře se nacházející dobře přístupný, velký prostor pro hadice a příslušenství. Hmotnost jen 23 kg. Dobře přenosný.

Zmrazovací hlavy

Obzvláště kompaktní zmrazovací hlavy s geometricky speciálně vytvořenými prohlubněmi pro nasazení na různé průměry trubek (**Patent EP 1 108 944, Patent US 6,434,952**). Výjimečně úzké, jen 50 mm široké. Použitelné kdekoli, i na úzkých místech. Všechny velikosti trubek od Ø 1/4–1" příp. Ø 15–35 mm lze zmrazovat s jednou zmrazovací hlavou. Zmrazovací vložky pro zbylý pracovní rozsah do Ø 2", 60 mm. Upínací pásky s uzávěrem na bázi suchého zipu pro jednoduchou a rychlou montáž zmrazovacích hlav na trubku, bez nářadí.

Hadice na zmrazovací médium

Ohebné, extra dlouhé hadice s chladičem v proti otěru odolného syntetického kaučuku pro velký pracovní rádius.

LCD-digitální teploměr

LCD-digitální teploměr se svěrným držadlem, pro přesné zobrazení teploty přímo na zmrazovaných místech.



Kvalitní německý výrobek

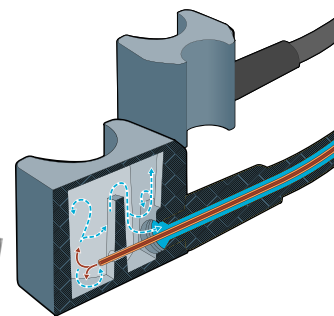

Super rychle do 2"

Rozsah dodávky

REMS Frigo 2 Set. Elektrický zmrazovač trubek s uzavřeným oběhem zmrazovacího média. Na ocelové, měděné, plastové, vrstvené trubky, Ø 1/8–2", Ø 10–60 mm. Zmrazovací agregát 230 V, 50 Hz, 430 W, 2 hadice s chladičem, 2 upínací pásky, 2 LCD-digitální teploměry, láhev s rozprašovačem. Výbava pro Ø 1/4–1/4", 15–42 mm. V pevném krytu z ocelového plechu.

	Obj.č.
	131011

Příslušenství

Označení	Velikost	Obj.č.
Set vybavení do 2", 60 mm	1 1/2–2" / 54–60 mm	131160
Zmrazovací vložka, sada 2 kusů	1/8" 10, 12 mm	131110
	1/2" 13, 15 mm	131156
	54 mm	131157
	2" 60 mm	131158



*teplota prostředí/vody cca. 18°C.



REMS CamSys

Inspekce trubek a kanálů

Čištění trubek a kanálů

	Kamerové endoskopy	208
	Elektronické kamerové inspekční systémy	212
	Přístroj na čištění trubek na ruční a elektrický pohon	214
	Elektrický přístroj na čištění trubek	215
	Elektrické stroje na čištění potrubí	216

Mobilní, příruční kamera-endoskop s Wi-Fi přenosovým standardem k nákladově výhodné inspekci a analýze škod těžko přístupných míst jako jsou dutiny, šachty, potrubí aj. Bezdrátový přenos obrázků a videí na smartphony/tablety s operačními systémy Android a iOS.

Kamerová hlava Ø 4,5/9/16 mm

REMS CamScope Wi-Fi – vynikající snímky a videozáznamy z dutin, šachet a potrubí.

Bezdrátový přenos obrázků a videí na smartphony/tablety s operačními systémy Android a iOS.

Konstrukce

Superlehký a snadno ovladatelný. Ruční přístroj se sadou kamery a kabelu jen 0,3 na 0,5 kg. Všude použitelná, volně z ruky, nad hlavou, i na obzvláště úzkých místech. Stabilní plastový kryt, odolný proti nárazu, s ergonomicky tvarovanou pistolovou rukojetí. Spínač zapnuto/vypnuto s regulačním kolečkem pro plynulé nastavení světlosti LED v hlavě kamery. Power-LED k zobrazení provozního stavu. Praktický, vyjímatelný držák na baterie pro 4 běžné baterie 1,5 V, AA, LR6. Použitelné různé sady kamery a kabelu. Násuvné šroubové přípoje pro výměnu sad kamery a kabelu a prodloužení posuvného kabelu bez nářadí. Pevný kufr pro ruční přístroj, sadu kamery a kabelu 16-1/9-1/5-1, prodloužení posuvného kabelu, kontrolní jednotku, zdroj napětí a příslušenství.

Kontrolní jednotka

Kontrolní jednotka s Wi-Fi přenosovým standardem k bezdrátovému přenosu obrázků a videí na smartphony/tablety s operačními systémy Android nebo iOS. Je nutný uživatelský software REMS pro operační systémy Android nebo iOS.

Uživatelský software

Uživatelský software REMS CamScope App ke sledování výsledků inspekce v reálném čase na displeji s vysokým rozlišením smartphonu/tabletu. Hlasový záznam k jednoduchému komentování během nahrávání videa. Okamžitá reprodukce uložených záznamů nebo přeměrování přes e-mail na jiné přístroje k jednoduché dokumentaci. Uživatelský software REMS zdarma ke stažení přes Apple App Store nebo Android App u Google Play.

Vyměnitelné sady kamery a kabelu Color

Sady kamery a kabelu Color, sestávající z barevné kamery Ø 4,5 mm, Ø 9 mm nebo Ø 16 mm, s CMOS-senzorem s tlumitelným světlem bílých LED k optimálnímu nastavení světlosti a neměnnou funkcí zaostřování (Fixed-Focus) pro automatické řízení zaostření obrazu, chráněné proti dočasnému ponoření do vody (IP 67).

Sada kamery a kabelu Color 16-1 a 9-1 s 1 m tvárným posuvným kabelem a nasazovacím zrcadlem, nasazovacím hákem, nasazovacím magnetem. Sada kamery a kabelu Color 4,5-1 s 1 m ohebným posuvným kabelem, ideální k inspekci malých ohybů trubek a úzkých míst, např. zápachových uzávěrů, vrtů, průlomů. Tvárné prodloužení posuvného kabelu 900 mm, spojitelné až do pracovní délky 4,5 m, jako příslušenství. Sada kamery a kabelu Color 16-1 90°, s o 90° do boku lomenou barevnou kamerou Ø 16 mm, 640 × 480 Pixel, s 1 m tvárným posuvným kabelem, jako příslušenství.

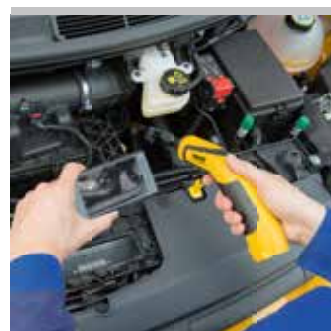

Rozsah dodávky

REMS CamScope Wi-Fi Set. Mobilní, příruční kamera-endoskop s Wi-Fi přenosovým standardem. K nákladově výhodné inspekci a analýze škod těžko přístupných míst jako jsou dutiny, šachty, potrubí aj. Bezdrátový přenos obrázků a videí na smartphony/tablety s operačními systémy Android a iOS*. Kontrolní jednotka se 4 bateriemi 1,5 V, AA, LR6. V pevném kufru. Volitelně se sadou kamery a kabelu 4,5-1, sadou kamery a kabelu 9-1 nebo sadou kamery a kabelu 16-1.

Označení	Provedení	Obj.č.
Set 16-1	Sada kamery a kabelu Color 16-1, sestávající z barevné kamery Ø 16 mm, 704 × 576 Pixel, s tlumitelným světlem bílých LED a neměnnou funkcí zaostřování (Fixed-Focus) a 1 m tvárným posuvným kabelem. Nasazovací zrcadlo, nasazovací hák, nasazovací magnet.	175140
Set 9-1	Sada kamery a kabelu Color 9-1, sestávající z barevné kamery Ø 9 mm, 640 × 480 Pixel, s tlumitelným světlem bílých LED a neměnnou funkcí zaostřování (Fixed-Focus) a 1 m tvárným posuvným kabelem. Nasazovací zrcadlo, nasazovací hák, nasazovací magnet.	175141
Set 4,5-1	Sada kamery a kabelu Color 4,5-1, sestávající z barevné kamery Ø 4,5 mm, 320 × 240 Pixel, s tlumitelným světlem bílých LED a neměnnou funkcí zaostřování (Fixed-Focus) a 1 m ohebným posuvným kabelem. Ideální k inspekci malých ohybů trubek a úzkých míst.	175142

*Je nutný uživatelský software REMS CamScope App. Zdarma ke stažení přes Apple App Store nebo Android App u Google Play.



Příslušenství

Označení	Obj.č.
Sada kamery a kabelu Color 16-1 , barevná kamera Ø 16 mm, 704 × 576 Pixel, s 1 m tvárným posuvným kabelem. Nasazovací zrcadlo, nasazovací hák, nasazovací magnet.	175103
Sada kamery a kabelu Color 16-1 90° , 90° do boku lomená barevná kamera Ø 16 mm, 640 × 480 Pixel, s 1 m tvárným posuvným kabelem.	175106
Sada kamery a kabelu Color 9-1 , barevná kamera Ø 9 mm, 640 × 480 Pixel, s 1 m tvárným posuvným kabelem. Nasazovací zrcadlo, nasazovací hák, nasazovací magnet.	175104
Sada kamery a kabelu Color 4,5-1 , barevná kamera Ø 4,5 mm, 320 × 240 Pixel, s 1 m ohebným posuvným kabelem.	175102
Prodloužení posuvného kabelu 900 mm , tvárné, spojitelné až do pracovní délky 4,5 m	175105



Mobilní, příruční kamera-endoskop s bezdrátovou technikou pro nízkonákladovou inspekci a analýzu poškození těžce dostupných míst jako jsou dutiny, šachty, potrubí aj. Dokumentace snímků a videozáznamů na kartě MicroSD. REMS CamScope S s hlasovým záznamem. Pro akumulátorový a síťový provoz.

Kamerová hlava Ø 4,5/9/16 mm

REMS CamScope – vynikající snímky a videozáznamy z dutin, šachet a potrubí. Odnímatelná kontrolní jednotka. Přenos signálu bezdrátovou technikou. Zásuvka pro kartu MicroSD.

REMS CamScope S – s hlasovým záznamem.

Konstrukce

Superlehký a snadno ovladatelný. Ruční přístroj se sadou kamery a kabelu jen 0,3 na 0,5 kg. Všude použitelná, volně z ruky, nad hlavou, i na obzvláště úzkých místech. Stabilní plastový kryt, odolný proti nárazu, s ergonomicky tvarovanou pistolovou rukojetí. Spínač zapnuto/vypnuto s regulačním kolečkem pro plynulé nastavení světlosti LED v hlavě kamery. Power-LED k zobrazení provozního stavu. Praktický, vyjímatelný držák na baterie pro 4 běžné baterie 1,5 V, AA, LR6. Použitelné různé sady kamery a kabelu. Násuvné šroubové přípoje pro výměnu sad kamery a kabelu a prodloužení posuvného kabelu bez nářadí. Pevný kufr pro ruční přístroj, sadu kamery a kabelu 16-1/9-1/5-1, prodloužení posuvného kabelu, kontrolní jednotku, zdroj napětí a příslušenství.

Kontrolní jednotka s barevným displejem TFT-LCD

Kontrolní jednotka s barevným displejem 3,5" s nejmodernější technologií TFT-LCD pro vynikající snímky a videozáznamy, úhlopříčka obrazovky 88 mm, 320 × 240 pixelů, odnímatelná pro přenos signálu bezdrátovou technikou nebo zasunutelná na ruční přístroj se zajištěním pro přímý přenos signálu kontaktními kolíky. Obzvláště lehká a snadno ovladatelná: REMS CamScope jen 0,14 kg, REMS CamScope S jen 0,24 kg. Pevný plastový kryt, chráněný před ostřikem vodou, REMS CamScope S s gumovou ochranou proti nárazům. Nejmenší rozměry: REMS CamScope 102 × 71 × 25 mm, REMS CamScope S 105 × 92 × 42 mm. Zásuvka pro kartu MicroSD s pružinovým mechanismem. Snímky a videozáznamy uložitelné do paměti karty MicroSD pro snadnou dokumentaci výsledků inspekce. REMS CamScope S s hlasovým záznamem k jednoduchému nahrání komentáře během záznamu videa. REMS CamScope S s 3-násobným digitálním zvětšením. Datum a čas záznamu lze volitelně ukládat do snímku a do videozáznamu. Okamžitě přehraní uložených záznamů nebo přenos z karty MicroSD na jiné přístroje. Přehraní hlasového záznamu u REMS CamScope S přes externí přístroje, např. PC nebo notebookem. USB port pro přímé spojení s PC nebo notebookem. Výstup na video Composite-Video PAL/NTSC pro připojení externí obrazovky. Zdiřka pro napěťový napáječ/nabíječku Li-Ion 100–240 V.

Akumulátorový a síťový provoz

Li-Ion technologie. Kontrolní jednotka s integrovaným akumulátorem Li-Ion 3,7 V, 1,2 Ah. Vysoce výkonná a lehká. Velká hustota energie pro cca. 2 hodiny nepřetržitého provozu. Napěťový napáječ 100–240 V, 50–60 Hz, 9 W, pro síťový provoz namísto akumulátoru s integrovanou elektronickou nabíječkou Li-Ion. Žádný paměťový efekt pro maximální výkon akumulátoru.

Vyměnitelné sady kamery a kabelu Color

Sady kamery a kabelu Color, sestávající z barevné kamery Ø 4,5 mm, Ø 9 mm nebo Ø 16 mm, s CMOS-senzorem s tlumitelným světlem bílých LED k optimálnímu nastavení světlosti a neměnnou funkcí zaostřování (Fixed-Focus) pro automatické řízení zaostření obrazu, chráněné proti dočasnému ponoření do vody (IP 67). Sada kamery a kabelu Color 16-1 a 9-1 s 1 m tvárným posuvným kabelem a nasazovacím zrcadlem, nasazovacím hákem, nasazovacím magnetem. Sada kamery a kabelu Color 4,5-1 s 1 m ohebným posuvným kabelem, ideální k inspekci malých ohybů trubek a úzkých míst, např. zápachových uzávěrů, vrtů, průlomů. Tvárné prodloužení posuvného kabelu 900 mm, spojitelné až do pracovní délky 4,5 m, jako příslušenství. Sada kamery a kabelu Color 16-1 90°, s o 90° do boku lomenou barevnou kamerou Ø 16 mm, 640 × 480 Pixel, s 1 m tvárným posuvným kabelem, jako příslušenství.



Rozsah dodávky

REMS CamScope Set. Mobilní, příruční kamera-endoskop s bezdrátovou technikou pro nízkonákladovou inspekci a analýzu poškození těžce dostupných míst jako jsou dutiny, šachty, potrubí aj. Dokumentace snímků a videozáznamů na kartě MicroSD. Ruční přístroj se 4 bateriemi 1,5 V, AA, LR6. Odnímatelná kontrolní jednotka s bezdrátovou technikou, barevným displejem 3,5" TFT-LCD, zásuvkou pro kartu MicroSD, USB portem, výstupem na video PAL/NTSC, integrovaným akumulátorem Li-Ion 3,7 V, 1,2 Ah. Karta MicroSD 2 GB. Napěťový napáječ/nabíječka Li-Ion 100–240 V, 50–60 Hz, 9 W, pro kontrolní jednotku. Kabel USB, videokabel. V pevném kufru. Volitelně se sadou kamery a kabelu 4,5-1, sadou kamery a kabelu 9-1 nebo sadou kamery a kabelu 16-1.

Označení	Provedení	Obj.č.
Set 16-1	Sada kamery a kabelu Color 16-1, sestávající z barevné kamery Ø 16 mm, 704 × 576 Pixel, s tlumitelným světlem bílých LED a neměnnou funkcí zaostřování (Fixed-Focus) a 1 m tvárným posuvným kabelem. Nasazovací zrcadlo, nasazovací hák, nasazovací magnet.	175110
Set 9-1	Sada kamery a kabelu Color 9-1, sestávající z barevné kamery Ø 9 mm, 640 × 480 Pixel, s tlumitelným světlem bílých LED a neměnnou funkcí zaostřování (Fixed-Focus) a 1 m tvárným posuvným kabelem. Nasazovací zrcadlo, nasazovací hák, nasazovací magnet.	175111
Set 4,5-1	Sada kamery a kabelu Color 4,5-1, sestávající z barevné kamery Ø 4,5 mm, 320 × 240 Pixel, s tlumitelným světlem bílých LED a neměnnou funkcí zaostřování (Fixed-Focus) a 1 m ohebným posuvným kabelem. Ideální k inspekci malých ohybů trubek a úzkých míst.	175112



Rozsah dodávky

REMS CamScope S Set. Mobilní, příruční kamera-endoskop s bezdrátovou technikou pro nízkonákladovou inspekci a analýzu poškození těžce dostupných míst jako jsou dutiny, šachty, potrubí aj. Dokumentace snímků a videozáznamů s hlasovým záznamem na kartě MicroSD. Ruční přístroj se 4 bateriemi 1,5 V, AA, LR6. Odnímatelná kontrolní jednotka s bezdrátovou technikou, barevným displejem 3,5" TFT-LCD, 3-násobným digitálním zvětšením, zásuvkou pro kartu MicroSD, USB portem, výstupem na video PAL/NTSC, integrovaným akumulátorem Li-Ion 3,7 V, 1,2 Ah. Karta MicroSD 2 GB. Napěťový napáječ/nabíječka Li-Ion 100–240 V, 50–60 Hz, 9 W, pro kontrolní jednotku. Kabel USB, videokabel. V pevném kufru. Volitelně se sadou kamery a kabelu 4,5-1, sadou kamery a kabelu 9-1 nebo sadou kamery a kabelu 16-1.

Označení	Provedení	Obj.č.
Set 16-1	Sada kamery a kabelu Color 16-1, sestávající z barevné kamery Ø 16 mm, 704 × 576 Pixel, s tlumitelným světlem bílých LED a neměnnou funkcí zaostřování (Fixed-Focus) a 1 m tvárným posuvným kabelem. Nasazovací zrcadlo, nasazovací hák, nasazovací magnet.	175130
Set 9-1	Sada kamery a kabelu Color 9-1, sestávající z barevné kamery Ø 9 mm, 640 × 480 Pixel, s tlumitelným světlem bílých LED a neměnnou funkcí zaostřování (Fixed-Focus) a 1 m tvárným posuvným kabelem. Nasazovací zrcadlo, nasazovací hák, nasazovací magnet.	175131
Set 4,5-1	Sada kamery a kabelu Color 4,5-1, sestávající z barevné kamery Ø 4,5 mm, 320 × 240 Pixel, s tlumitelným světlem bílých LED a neměnnou funkcí zaostřování (Fixed-Focus) a 1 m ohebným posuvným kabelem. Ideální k inspekci malých ohybů trubek a úzkých míst.	175132



Příslušenství

Označení	Obj.č.
Sada kamery a kabelu Color 16-1 , barevná kamera Ø 16 mm, 704 × 576 Pixel, s 1 m tvárným posuvným kabelem. Nasazovací zrcadlo, nasazovací hák, nasazovací magnet.	175103
Sada kamery a kabelu Color 16-1 90° , 90° do boku lomená barevná kamera Ø 16 mm, 640 × 480 Pixel, s 1 m tvárným posuvným kabelem.	175106
Sada kamery a kabelu Color 9-1 , barevná kamera Ø 9 mm, 640 × 480 Pixel, s 1 m tvárným posuvným kabelem. Nasazovací zrcadlo, nasazovací hák, nasazovací magnet.	175104
Sada kamery a kabelu Color 4,5-1 , barevná kamera Ø 4,5 mm, 320 × 240 Pixel, s 1 m ohebným posuvným kabelem.	175102
Prodloužení posuvného kabelu 900 mm , tvárné, spojitelné až do pracovní délky 4,5 m	175105



Super lehký, praktický kamerový inspekční systém pro nákladově výhodnou inspekci a analýzu poškození trubek, kanálů, komínů a jiných dutých prostor. S elektronickým počítáním metrů. Také k inspekci po provedených pracích čištění trubek a k převzetí nových instalací nebo oprav. Dokumentace snímků a videozáznamů na SD-kartě. Pro akumulátorový a síťový provoz.

Kamerová hlava	Ø 25 mm
Trubky	Ø (40) 50–150 mm
Kanály, komíny, jiné duté prostory	

REMS CamSys – vynikající snímky a videa z trubek a kanálů. Zásuvka pro SD kartu. S elektronickým počítáním metrů. Pro akumulátorový a síťový provoz.

Výhoda systému

Jen jedna kontrolní jednotka s TFT-LCD-barevným displejem k připojení různých sad kamer a kabelů pro rozdílné nároky. Díky tomu je možné nákladově výhodné přezbrojení.

Konstrukce

Sper lehký, dobře padnoucí do ruky. Použitelný všude, také na obzvláště úzkých místech. Kontrolní jednotka spojena 2 m propojovacím kabelem se sadou kamery a kabelu, oddělitelná k jednoduchému čištění sady kamery a kabelu. Použitelné různé sady kamery a kabelu. Násuvné šroubové připoje pro výměnu sad kamery a kabelu a kontrolní jednotky bez nářadí. Pevný kufr pro kontrolní jednotku, napěťový napáječ/nabíječku a příslušenství.

Kontrolní jednotka s TFT-LCD-barevným displejem

Kontrolní jednotka s 3,5" barevným displejem s nejmodernější TFT-LCD-technologie pro vynikající snímky a videa, 89 mm úhlopříčkou obrazovky, 320 × 240 Pixel. Obzvláště lehká a dobře padnoucí do ruky, jen 0,4 kg. Pevný, nárazům odolný plastový kryt, chráněný před ostřikem vodou. Nejmenší rozměry: 172 × 121 × 58 mm. Tlačítka pro nastavení intenzity světla svítivých diod barevné kamerové hlavy. Plný obraz, 2-násobné zvětšení a možnost zrcadlového zobrazení. Zásuvka pro SD-kartu s pružinovým mechanismem. Snímky a videozáznamy uložitelné do paměti SD-karty pro snadnou dokumentaci výsledků inspekce. Datum a čas záznamu jakož i hloubka zasunutí kamery mohou být volitelně uloženy do snímku a do videozáznamu. Během záznamu videa mohou být navíc zachyceny snímky, aniž by byl záznam videa narušen. Okamžité přehrávání uložených záznamů nebo přenos z SD-karty na jiné přístroje. Během přehrávání uložených videozáznamů mohou být na barevném displeji kontrolní jednotky také dodatečně vytvořeny snímky z videozáznamu. USB port pro přímé spojení s PC nebo notebookem. Výstup na video Composite-Video PAL/NTSC pro připojení externí obrazovky. Zdířka pro napěťový napáječ/nabíječku Li-Ion 100–240 V.

Akumulátorový a síťový provoz

Li-Ion technologie. Kontrolní jednotka s integrovaným akumulátorem Li-Ion 3,7 V, 2,5 Ah. Vysoce výkonná a lehká. Velká hustota energie pro cca. 2 hodiny nepřetržitého provozu. Napěťový napáječ/nabíječka 100–240 V, 50–60 Hz, 10 W, s USB-konektorem a USB-kabelem k propojení s napěťovým napáječem/nabíječkou, laptopem nebo jiným napěťovým napáječem. Žádný paměťový efekt pro maximální výkon akumulátoru.

Speciální barevná kamera s vysokým rozlišením

Speciální barevná kamera s vysokým rozlišením Ø 25 mm s CMOS obrazovým senzorem a 8 ultra jasnými, bílými světelnými diodami (LED) s nastavitelnou intenzitou světla až do 1700 mcd a koncentrovaným úhlem záření pro vynikající barevné snímky při stejnoměrném jasném osvětlení. Velmi nízká potřeba světla při velmi vysoké světelné citlivosti (0,1 Lux). Neměnná funkce zaostřování (Fixfokus) a speciální objektiv se 90°-širokouhlým objektivem, také pro rozeznání nejmenších detailů.

Vyměnitelné sady kamera a kabelu

Sady kamery a kabelu S-Color, sestávající ze speciální barevné kamery s volitelně 30 m posuvného kabelu Ø 5,4 mm, ohebného, pro Ø 50–150 mm, v navijecím bubnu s elektronickým počítáním metrů, 20 m posuvného kabelu Ø 4,5 mm, velmi ohebného, pro malé průměry trubek a malé a těsné ohyby Ø (40) 50–150 mm, v navijecím bubnu s elektronickým počítáním metrů nebo 10 m posuvného kabelu Ø 4,5 mm s označením délky, velmi ohebného, pro malé průměry trubek a malé a těsné ohyby Ø (40) 50–150 mm, v kabelovém koši, s připojením pro kontrolní jednotku. Obzvláště malá, zaoblená kamerová hlava Ø 25 mm, vodotěsná do 20 m (0,2 MPa/2 bar/29 psi) a směrem k posuvnému kabelu zúžená, vysoce ohebná kluzná pružina, pro snadný posuv, také skrz několik ohybů trubky. Kamerová hlava s pevným, rychle vyměnitelným ochranným krytem z vysoce pevného polyakrylu se vsazeným hledím z minerálního skla. Ohyby průchozí posuvný kabel s hybridní technikou, s duší ze skleněných vláken, datovými vedeními a plastovým opláštěním, velmi pevný, pro dlouhou dobu životnosti. Robustní, práškovým lakem povlakovaný, dobře čistitelný kabelový koš. Navijecí buben s otáčivým košem pro jednoduché navíjení a odvíjení posuvného kabelu a integrovaným senzorem pro elektronické počítání metrů.

Vodící tělesa

Různá vodící tělesa pro větší průměry trubek, pevně aretovatelná na kamerovou hlavu, jako příslušenství.



Rozsah dodávky

REMS CamSys Set S-Color. Elektronický kamerový inspekční systém k nákladově výhodné inspekci a analýze poškození. Dokumentace snímků a videozáznamů na SD-kartě s údajem o datumu a čase. Kontrolní jednotka v mikroprocesorové technice s 3,5" TFT-LCD-barevným displejem, zásuvkou pro SD-kartu, USB-přípojkou, výstupem na video PAL/NTSC, integrovaným akumulátorem Li-Ion 3,7 V, 2,5 Ah, v pevném, nárazům odolném plastovém krytu, chráněném před ostřikem vodou. 2 m propojovací kabel od kontrolní jednotky k sadě kamery a kabelu, napěťový napáječ/nabíječka 100–240 V, 50–60 Hz, 10 W, SD-karta 4 GB, USB-kabel, videokabel, v pevném kufru. Sada kamery a kabelu S-Color se speciální barevnou kamerou s vysokým rozlišením Ø 25 mm s CMOS obrazovým senzorem a posuvným kabelem.

Označení	Provedení	Obj.č.
Set S-Color 10 K	10 m posuvný kabel Ø 4,5 mm s označením délky, velmi ohebný, v kabelovém koší. Pro malé průměry trubek a malé a těsné ohyby Ø (40) 50–150 mm, kanály, šachty, komíny a jiné duté prostory.	175008
Set S-Color 20 H	20 m posuvný kabel Ø 4,5 mm, velmi ohebný, v navijecím bubnu s elektronickým počítáním metrů. Pro malé průměry trubek a malé a těsné ohyby Ø (40) 50–150 mm, kanály, šachty, komíny a jiné duté prostory.	175007
Set S-Color 30 H	30 m posuvný kabel Ø 5,4 mm, ohebný, v navijecím bubnu s elektronickým počítáním metrů. Pro trubky Ø 50–150 mm, kanály, šachty, komíny a jiné duté prostory.	175010



Příslušenství

Označení	Obj.č.
REMS CamSys Basic-Pack Kontrolní jednotka v mikroprocesorové technice s 3,5" TFT-LCD-barevným displejem, zásuvkou pro SD-kartu, USB-přípojkou, výstupem na video PAL/NTSC, integrovaným akumulátorem Li-Ion 3,7 V, 2,5 Ah, v pevném, nárazům odolném plastovém krytu, chráněném před ostřikem vodou. 2 m propojovací kabel od kontrolní jednotky k sadě kamery a kabelu, napěťový napáječ/nabíječka 100–240 V, 50–60 Hz, 10 W, SD-karta 4 GB, USB-kabel, videokabel, v pevném kufru.	175000
Sada kamery a kabelu S-Color 10 K. Se speciální kamerovou hlavou s vysokým rozlišením Ø 25 mm s CMOS obrazovým senzorem, 10 m posuvným kabelem Ø 4,5 mm s označením délky, velmi ohebným, s připojením na kontrolní jednotku, v kabelovém koší. Pro malé průměry trubek a malé a těsné ohyby Ø (40) 50–150 mm.	175016
Sada kamery a kabelu S-Color 20 H. Se speciální barevnou kamerou s vysokým rozlišením Ø 25 mm s CMOS obrazovým senzorem a 20 m posuvným kabelem Ø 4,5 mm, velmi ohebným, v navijecím bubnu s elektronickým počítáním metrů a připojením pro kontrolní jednotku. Pro malé průměry trubek a malé a těsné ohyby Ø (40) 50–150 mm.	175012
Sada kamery a kabelu S-Color 30 H. Se speciální barevnou kamerou s vysokým rozlišením Ø 25 mm s CMOS obrazovým senzorem a 30 m posuvným kabelem Ø 5,4 mm, ohebným, v navijecím bubnu s elektronickým počítáním metrů a připojením pro kontrolní jednotku. Pro Ø 50–150 mm.	175011
Vodící těleso Ø 62 mm	175057
Vodící těleso Ø 100 mm	175058
Ochranný kryt s hledím z minerálního skla, těsnící kroužek	175026
Kufr s vložkou	175018



REMS Pull-Push

Sací a tlakový čistící přístroj

Osvědčený, spolehlivý sací a tlakový čistící přístroj k rychlému odstranění ucpání.

REMS Pull-Push – Rychlé odstranění ucpání.

Vysoká přítlačná síla díky přední přestavitelné rukojeti.

Optimální přizpůsobení požadavku na čištění díky 2 manžetám: krátké manžetě pro umyvadla a vany, dlouhé manžetě pro toaletu.



Rozsah dodávky

REMS Pull-Push. Sací a tlakový čistící přístroj k rychlému odstranění ucpání. S krátkou a dlouhou manžetou. V kartonu.

	Obj.č.	
	170300	



REMS Mini-Cobra

Přístroj na čištění trubek na ruční a elektrický pohon

Osvědčený, praktický přístroj pro rychlé použití při ucpání trubek v kuchyni, koupelně, na toaletách.

Pro trubky $\varnothing 20-50 (75) \text{ mm}$
Pro spirály $\varnothing 6, 8, 10 \text{ mm}$

REMS Mini-Cobra – ručně nebo elektricky. Nepostradatelná při malých ucpáních.

Konstrukce

Jednoduchá, robustní, konstrukce vycházející z praxe. Dobře padnoucí do ruky, lehká. Jen 2,9 kg. Lehká práce i v sifonech a úzkých ohybech trubek. Bezproblémové zavedení spirály přímo sítkem nebo křížem do dřezů a odpadů. Aretace spirály rychloupínacím sklíčidlem.

Spirály k čištění trubek

Spirály z vysoce kvalitního ocelového pružinového drátu. Speciálně kaleny. Vysoce flexibilní pro snadný posuv také v úzkých ohybech trubek. Na konci spirály vytvořená soudkovitá hlava (hlava pro dřezová síta), proto obzvláště dobře průchozí ohyby.

Spirálový buben

Spirálový buben chráněný proti korozi z plastu zpevněného skleněným vláknem, odolného proti nárazu, zabraňuje znečištění okolí. Větrání vnitřního prostoru bubnu zajišťuje samostatné vysušování spirály. Možnost vizuální kontroly spirály.

Pohon

Ručně, pomocí snadno se otáčející a snadno uchopitelné kliky nebo vhodnou vrtáčkou/vhodným vrtacím šroubovákem, počet otáček $\leq 300 \text{ min}^{-1}$. Šestihranný unášec pro elektrický pohon v krytu bubnu.



Kvalitní německý výrobek

Rozsah dodávky

REMS Mini-Cobra. Přístroj na čištění trubek na trubky $\varnothing 20-50 (75) \text{ mm}$, s ruční klikou a 6-ti hranným unášečem pro vrtáčky/vrtací šroubováky. Pro čistící spirály $\varnothing 6, 8$ a 10 mm . Spirálový buben z nárazuvzdorného plastu zesíleného skleněným vláknem. Rychloupínací sklíčidlo. Spirála $\varnothing 8 \text{ mm}$, délka $7,5 \text{ m}$.. V kartonu.

	Obj.č.	
	170010	

Příslušenství

Označení	$\varnothing \times \text{délka}$	Obj.č.
Spirály k čištění trubek	$8 \text{ mm} \times 7,5 \text{ m}$	170200
	$10 \text{ mm} \times 10 \text{ m}$	170205
Spirály k čištění trubek s duší	$8 \text{ mm} \times 7,5 \text{ m}$	170201



Elektrický přístroj na čištění trubek s rychlým přepínáním. Pro snadné a rychlé použití při ucpání trubek v kuchyni, v koupelně, na toaletě.

Pro trubky \varnothing 20–50 (75) mm
Pro spirály \varnothing 8, 10 mm

REMS Mini-Cobra S – Rychlé odstranění ucpání trubek. Bleskurychlá změna směru otáčení při posuvu spirály vpřed a zpět prostřednictvím rychlého přepínání.

Konstrukce

Kompaktní celek z pohonné jednotky a spirálového bubnu. Dobře padnoucí do ruky, lehká. Jen 5,7 kg. Kombinovaná otáčivá a přidržovací rukojeť k řízení automatického posuvu spirály vpřed a vzad a bezpečnému vedení přístroje. Snadná práce také v zápachových uzávěrech a úzkých ohybech trubek.

Rychlé přepínání

Pro snadné ovládání a rychlé odstranění ucpání trubek. Bleskurychlá změna směru otáčení při posuvu spirály vpřed a zpět prostřednictvím rychlého přepínání také při plném zatížení beze změny směru otáčení motoru, zabraňuje zadrhnutí spirály a vytvoření smyčky při náhlém odporu způsobeném ucpáním trubky, pro dlouhou životnost spirál (**Patent EP 3 059 022**).

Spirály k čištění trubek

Spirály z vysoce kvalitního ocelového pružinového drátu. Speciálně kaleny. Vysoce flexibilní pro snadný posuv také v úzkých ohybech trubek. Na konci spirály vytvořená soudkovitá hlava (hlava pro dřezová síta), proto obzvláště dobře průchozí ohyby. Spirála k čištění trubek s duší z drátu z pružinové oceli zabraňuje usazování nečistot na spirále nebo ucpáním zapletením dlouhých vláken do vnitřní spirály.

Spirálový buben

Proti korozi chráněný spirálový buben z nárazuvzdorného plastu zesíleného skleněným vláknem. Gumové těsnění zabraňuje znečištění okolí. Odvětrání vnitřního prostoru spirálového bubnu zajišťuje samostatné oschnutí spirály. Možnost optického sledování spirály pro kontrolu v kterýkoli okamžik.

Pohon

Osvědčená pohonná jednotka. Enormně silná a výkonná. Robustní převody pracující bez údržby s bezpečnostní kluznou spojkou. Univerzální motor, 600 W, s pravým a levým chodem s extra silným kroučícím momentem při nízkých otáčkách. Plynulé, elektronické řízení otáček. Otáčky jsou řízeny proměnným tlakem na bezpečnostní spínač od 0 do 550 min⁻¹ (tlačítko „přidávání plynu“).



Kvalitní německý výrobek



Rozsah dodávky

REMS Mini-Cobra S. Elektrický přístroj na čištění trubek s rychlým přepínáním, na trubky \varnothing 20–50 (75)mm. Pro čisticí spirály \varnothing 8 a 10 mm. Pohonný stroj s bez údržby pracujícími převody, univerzálním motorem 230 V, 50–60 Hz, 600 W, s pravým a levým chodem s extra silným kroučícím momentem při nízkých otáčkách, bezpečnostním spínačem. Plynulé, elektronické řízení otáček (tlačítko „přidávání plynu“). Spirálový buben z nárazuvzdorného plastu zesíleného skleněným vláknem. Spirála \varnothing 8 mm, s jádrem, délka 7,5 m. V kartonu.

	Obj.č.
	170022



Příslušenství

Označení	\varnothing × délka	Obj.č.
Spirály k čištění trubek s duší	8 mm × 7,5 m	170201
Spirály k čištění trubek	10 mm × 10 m	170205
Kufr z ocelového plechu		185058



Praktické, robustní kompaktní stroje pro mnohostranné použití při čištění trubek a kanálů. Rychlootáčivé s dělenými spirálami. Osvědčená technika.

Pro trubky	Ø 20–250 mm
Pro čisticí spirály	Ø 8, 16, 22, 32 mm

Všechny spirály a nástroje na čištění trubek lze použít i pro jiné výrobky.

REMS Cobra – vyčistí potrubí – snadno a rychle.
Rychlootáčivé zařízení s dělenými spirálami pro pracovní délku do 100 m. Účinné omílání řetězy a frézování až 740 min⁻¹. Uzavřené pohonné vřeteno chrání motor a převody před nečistotami a vodou.

Rychlootáčivé zařízení se spojovatelnými dělenými spirálami

Rychlootáčivé zařízení, 740 min⁻¹ (REMS Cobra 22) resp. 520 min⁻¹ (REMS Cobra 32), s dělenými spirálami, pro účinnou, rychlou práci, např. omílání řetězy nebo frézování. I v těžkých podmínkách, např. při potrubí prorostlém kořeny a těžkých inkrustacích. Dělené spirály jsou dle potřeby spojitelné až do pracovní délky 70 m (REMS Cobra 22) resp. 100 m (REMS Cobra 32). Žádné nepotřebné otáčení dlouhých čisticích spirál.

Konstrukce

Robustní, vycházející z praxe, chráněná před ostřikem vody. Nevyžaduje žádnou údržbu. Malé rozměry. Výhodná hmotnost, pohonné zařízení REMS Cobra 22 váží jen 19 kg, pohonné zařízení REMS Cobra 32 váží jen 24 kg. Rám stroje z odolného hliníku odlévaného do kokily a plastového krytu odolného proti nárazu a úderu. Upínací systém nacházející se vně skříně stroje a průchozí, uzavřené pohonné vřeteno chrání motor a pohon před nečistotami a vodou. Přívodní vedení s integrovaným osobním ochranným spínačem (PRCD). Vodící hadice zabraňuje odhodu čisticí spirály a znečištění okolí. Nožičky jsou opatřeny gumovými chrániči, zaručujícími stabilní pozici na podložce a chránícími podložku před poškozením.

Vysoce výkonné čisticí spirály

Speciálně kaleny. Vysoce flexibilní pro snadný posuv také v úzkých ohybech trubek. Pomocí rychlospojky lze spirály prodlužovat nebo zkracovat. T-drážkové spojení s bezpečnostním zajištěním prostřednictvím vyměnitelného, pérem zajištěného nastavovacího kolíku. Ruční posuv pro citlivou práci. Standardní čisticí spirály pro univerzální čisticí práce, vysoce ohebné, vhodné především pro úzké trubky nebo několikanásobné ohyby trubek. Čisticí spirála S se silnějším speciálním drátem především pro těžko odstranitelné ucpání trubek, např. pro rozřezání kořenů. Spirály k čištění trubek s prostředí a záru odolávající plastovou duší zabraňují usazení nečistot na spirále nebo ucpáním zapletením dlouhých vláken do vnitřní spirály. Pohon prostřednictvím pohonného zařízení REMS Cobra 22, REMS Cobra 32 nebo pohonných zařízení jiných výrobců.

Upínací čelisti pro pohon spirál

Upínací čelisti z kvalitní, kalené oceli, odolné proti opotřebením a přesně padnoucí. Okamžitě exaktní upnutí a vyjmutí spirál pro optimální řízení, přenos síly a funkční bezpečnost. REMS Cobra 22: Volitelné čisticí spirály Ø 16 a 22 mm, bez výměny upínacích čelistí. Čisticí spirála Ø 8 mm s bubnem adaptéru 22/8 a integrovanými upínacími čelistmi, jako příslušenství. REMS Cobra 32: Volitelné čisticí spirály Ø 22 a 32 mm, bez výměny upínacích čelistí. Čisticí spirály Ø 16 mm s upínacími čelistmi 16, jako příslušenství. Čisticí spirála Ø 8 mm s bubnem adaptéru 32/8 a integrovanými upínacími čelistmi, jako příslušenství.

Pohon

Silný kondenzátorový motor s tichým chodem, vysokým kroutivým momentem, 750 W (REMS Cobra 22), 1050 W (REMS Cobra 32), pravý a levý běh. Plný přenos výkonu motoru díky nesklouzávacímu, bez údržby pracujícímu pohonu ozubeným řemenem. Průchozí, uzavřené pohonné vřeteno. Trvale mazaná kuličková ložiska nevyžadující žádnou údržbu. Rychlé a bezpečné spuštění a zastavení spirály díky silné, střední přítačné páce s centrálním přenosem síly. Ta slouží zároveň bez náročného zajištění 'ovávání' jako rukojeť pro přenášení.

Nástroje na čištění trubek

Široký sortiment nástrojů na čištění trubek (strana 218–219), vhodné i pro použití se stroji na čištění trubek jiných výrobců.



Kvalitní německý výrobek



Průběžné, uzavřené pohonné vřeteno chrání motor a pohon před nečistotami a vodou

Rozsah dodávky

REMS Cobra 22 Set. Elektrická čistička potrubí na trubky Ø 20–150 mm. Pohonná jednotka s pohonem ozubeným řemenem nevyžadujícím údržbu, kondenzátorový motor 230 V, 50 Hz, 750 W, pravý a levý běh, vodící hadice. Osobní ochranný spínač (PRCD). Volitelně se sadou spirál a nástrojů 16 nebo/a 22. V kartonu.

Označení	Provedení	Obj.č.
Set 16	5 dělených spirál 16 × 2,3 m v koši na spirály, přímý vrták 16, soudkový vrták 16, ozubený listový vrták 16/25, kolík k rozpojování spirál 16, 1 pár vodících rukavic, kufr z ocelového plechu na sadu nástrojů	172010
Set 22	5 dělených spirál 22 × 4,5 m v koši na spirály, přímý vrták 22, vytahovací vrták 22, nálevkovitý vrták 22, ozubený listový vrták 22/35, kolík k rozpojování spirál 22/32, 1 pár vodících rukavic, kufr z ocelového plechu na sadu nástrojů	172011
Set 16 + 22	5 dělených spirál 16 × 2,3 m v koši na spirály, přímý vrták 16, soudkový vrták 16, ozubený listový vrták 16/25, kolík k rozpojování spirál 16, 5 dělených spirál 22 × 4,5 m v koši na spirály, přímý vrták 22, vytahovací vrták 22, nálevkovitý vrták 22, ozubený listový vrták 22/35, kolík k rozpojování spirál 22/32, 2 páry vodících rukavic, kufr z ocelového plechu na každou sadu nástrojů	172012



Rozsah dodávky

REMS Cobra 32 Set. Elektrická čistička potrubí na trubky Ø 20–250 mm. Pohonná jednotka s pohonem ozubeným řemenem nevyžadujícím údržbu, kondenzátorový motor 230 V, 50 Hz, 1050 W, pravý a levý běh, vodící hadice. Osobní ochranný spínač (PRCD). Volitelně se sadou spirál a nástrojů 32 nebo/a 16 a 22. V kartonu.

Označení	Provedení	Obj.č.
Set 32	4 dělené spirály 32 × 4,5 m v koši na spirály, přímý vrták 32, vytahovací vrták 32, nálevkovitý vrták 32, ozubený listový vrták 32/45, kolík k rozpojování spirál 22/32, 1 pár vodících rukavic, kufr na sadu nástrojů	174010
Set 22 + 32	5 dělených spirál 22 × 4,5 m v koši na spirály, přímý vrták 22, vytahovací vrták 22, nálevkovitý vrták 22, ozubený listový vrták 22/35, kolík k rozpojování spirál 22/32, 4 dělené spirály 32 × 4,5 m v koši na spirály, přímý vrták 32, vytahovací vrták 32, nálevkovitý vrták 32, ozubený listový vrták 32/45, kolík k rozpojování spirál 22/32, 2 páry vodících rukavic, kufr z ocelového plechu/kufr na každou sadu nástrojů	174011
Set 16 + 22	5 dělených spirál 16 × 2,3 m v koši na spirály, 2 kusy upínacích čelistí 16, přímý vrták 16, soudkový vrták 16, ozubený listový vrták 16/25, kolík k rozpojování spirál 16, 5 dělených spirál 22 × 4,5 m v koši na spirály, přímý vrták 22, vytahovací vrták 22, nálevkovitý vrták 22, ozubený listový vrták 22/35, kolík k rozpojování spirál 22/32, 2 páry vodících rukavic, kufr z ocelového plechu na každou sadu nástrojů	174012



Příslušenství

Označení	Obj.č.
REMS Cobra 22 pohonná jednotka s vodící hadicí	172000
REMS Cobra 32 pohonná jednotka s vodící hadicí	174000

Nástroje na čištění trubek viz. str. 218–219.



Označení	Velikost	Obj.č.
Sada spirál a nástrojů 16 Skládá se ze 5 dělených spirál 16 × 2,3 m v koši na spirály, přímého vrtáku 16, soudkovitého vrtáku 16, ozubeného listového vrtáku 16/25, kolíku k rozpojování spirál 16, 1 páru vodících rukavic, kufru z ocelového plechu na sadu nástrojů		172050
Sada spirál a nástrojů 22 Skládá se ze 5 dělených spirál 22 × 4,5 m v koši na spirály, přímého vrtáku 22, vytahovacího vrtáku 22, nálevkovitého vrtáku 22, ozubeného listového vrtáku 22/35, kolíku k rozpojování spirál 22/32, 1 páru vodících rukavic, kufru z ocelového plechu na sadu nástrojů		172051
Sada spirál a nástrojů 32 Skládá se ze 4 dělených spirál 32 × 4,5 m v koši na spirály, přímého vrtáku 32, vytahovacího vrtáku 32, nálevkovitého vrtáku 32, ozubeného listového vrtáku 32/45, kolíku k rozpojování spirál 22/32, 1 páru vodících rukavic, kufru na sadu nástrojů		174050
Buben adaptéru REMS Cobra 22/8 se spirálou Ø 8 mm, délka 7,5 m, se soudkovitou hlavou		170011
Buben adaptéru REMS Cobra 32/8 se spirálou Ø 8 mm, délka 7,5 m, se soudkovitou hlavou		170012
Upínací čelisti 16, sada 2 kusů pro REMS Cobra 32 k upínání spirál k čištění trubek Ø 16 mm		174101
Spirála k čištění trubek na trubky Ø 10–50 (75) mm	8 × 7,5 m	170200
na trubky Ø 25–125 mm	16 × 2,3 m	171200
na trubky Ø 50–150 mm	22 × 4,5 m	172200
na trubky Ø 50–250 mm	32 × 4,5 m	174200
Spirála k čištění trubek (5 kusů) v koši na spirály na trubky Ø 25–125 mm	16 × 2,3 m	171201
Spirála k čištění trubek (5 kusů) v koši na spirály na trubky Ø 50–150 mm	22 × 4,5 m	172201
Spirála k čištění trubek (4 kusů) v koši na spirály na trubky Ø 50–250 mm	32 × 4,5 m	174201
Spirála S k čištění trubek se silným speciálním drátem pro vyšší stabilitu, např. při řezání kořenů, frézování, omílání řetězy na trubky Ø 25–125 mm	16 × 2 m	171205
na trubky Ø 50–150 mm	22 × 4 m	172205
na trubky Ø 50–250 mm	32 × 4 m	174205
Spirála k čištění trubek s duší Zabraňuje usazování nečistot na čisticí spirále na trubky Ø 25–125 mm	16 × 2,3 m	171210
na trubky Ø 50–150 mm	22 × 4,5 m	172210
na trubky Ø 50–250 mm	32 × 4,5 m	174210
Spirála k čištění trubek s duší (5 kusů) v koši na spirály na trubky Ø 50–150 mm	22 × 4,5 m	172203
Spirála k čištění trubek s duší (4 kusů) v koši na spirály na trubky Ø 50–250 mm	32 × 4,5 m	174203
Redukce spirál 22/16 pro spojování dělených spirál různých velikostí	22/16	172154
Redukce spirál 32/22 pro spojování dělených spirál různých velikostí	32/22	174154
Koš na spirály (prázdný)	16 22 32	171150 172150 174150
Kolík k rozpojování spirál k rozpojování bezpečnostního zajištění	16 22/32	171151 172151



Označení	Velikost	Obj.č.	
Přímý vrták pro určování příčiny ucpání odebráním vzorku. Provtání úplného ucpání způsobeného textiliemi, papírem a kuchyňskými odpady.	16 22 32	171250 172250 174250	
Soudkový vrták na lehká ucpání textilem a papíry. Ohebný, pro prostoupení úzkými záhyby.	16 22 32	171265 172265 174265	
Nálevkový vrták speciálně na ucpání textilem a papíry. Velký rozsah, výhodný u větších průměrů trubek. Také jako vytahovací nástroj na spirály, které zůstaly v trubce.	16 22 32	171270 172270 174270	
Vytahovací vrták S prodlouženým zahnutým záchytným ramenem. Nástroj na vytahování spirál, které zůstaly v trubce. Není určen pro vrtání.	16 22 32	171275 172275 174275	
Ozubený listový vrták pro vrtání trubek, které jsou zamaštěné nebo silně zanesené, např. odpady praček, myček. Zanýtován se spojkou (není pájen nebo svařován), proto nedochází k deformaci listů vyrobených z kalené pružinové oceli.	16/25 22/35 22/45 32/55	171280 172280 172281 174282	
Ozubený křížový vrták Univerzálně použitelný pro ucpání všech druhů, i pro inkrustace, např. vápenné usazeniny na vnitřní straně trubky. Zanýtován se spojkou (není pájen nebo svařován), proto nedochází k deformaci listů vyrobených z kalené pružinové oceli. Doporučujeme používat s čistícími spirálami S.	16/25 16/35 22/35 22/45 22/65 32/45 32/65 32/90 32/115	171290 171291 172290 172291 172293 174291 174293 174295 174296	
Vidlicová řezací hlava pro odstraňování lehkých až silných zanesení nebo odolného zamaštění. Z kalené pružinové oceli.	16	171305	
Křížová vidlicová řezací hlava pro odstraňování lehkých až silných zanesení nebo odolného zamaštění. Z kalené pružinové oceli. Doporučujeme používat s čistícími spirálami S.	16	171306	
Ozubená vidlicová řezací hlava Mnohostranně použitelná, např. pro odstraňování zanesení a rozměňování (rozbití) kořenů. Z kalené pérové oceli.	22/65 32/65 32/90	172305 174305 174306	
Řezač kořenů Speciálně pro trubky prorostlé kořeny. Kalená, vyměnitelná pilová koruna, řezne vpřed i vzad. Doporučujeme používat s čistícími spirálami S.	22/65 32/65 32/90	172310 174310 174311	
Řetězy pro odstředivé omílání, hladké články na konečné čištění trubek k odstranění zamaštění a inkrustací, např. vápenných usazenin na vnitřní straně trubky. Na citlivé trubky, např. plastové.	16 22 32	171340 172340 174340	
Řetězy pro odstředivé omílání, články s hroty na konečné čištění trubek k odstranění zamaštění a inkrustací, např. vápenných usazenin na vnitřní straně trubky. Na litinové nebo betonové trubky.	16 22 32	171341 172341 174341	
Vodící rukavice, pár k bezpečnému uchopení a vedení spirál k čištění trubek		172610	
Vodící rukavice s nýty, levá Vodící rukavice s nýty, pravá k bezpečnému uchopení a vedení spirál k čištění trubek. Celokožené, z hovězíny. Vnitřní strana s kovovými nýty.		172611 172612	



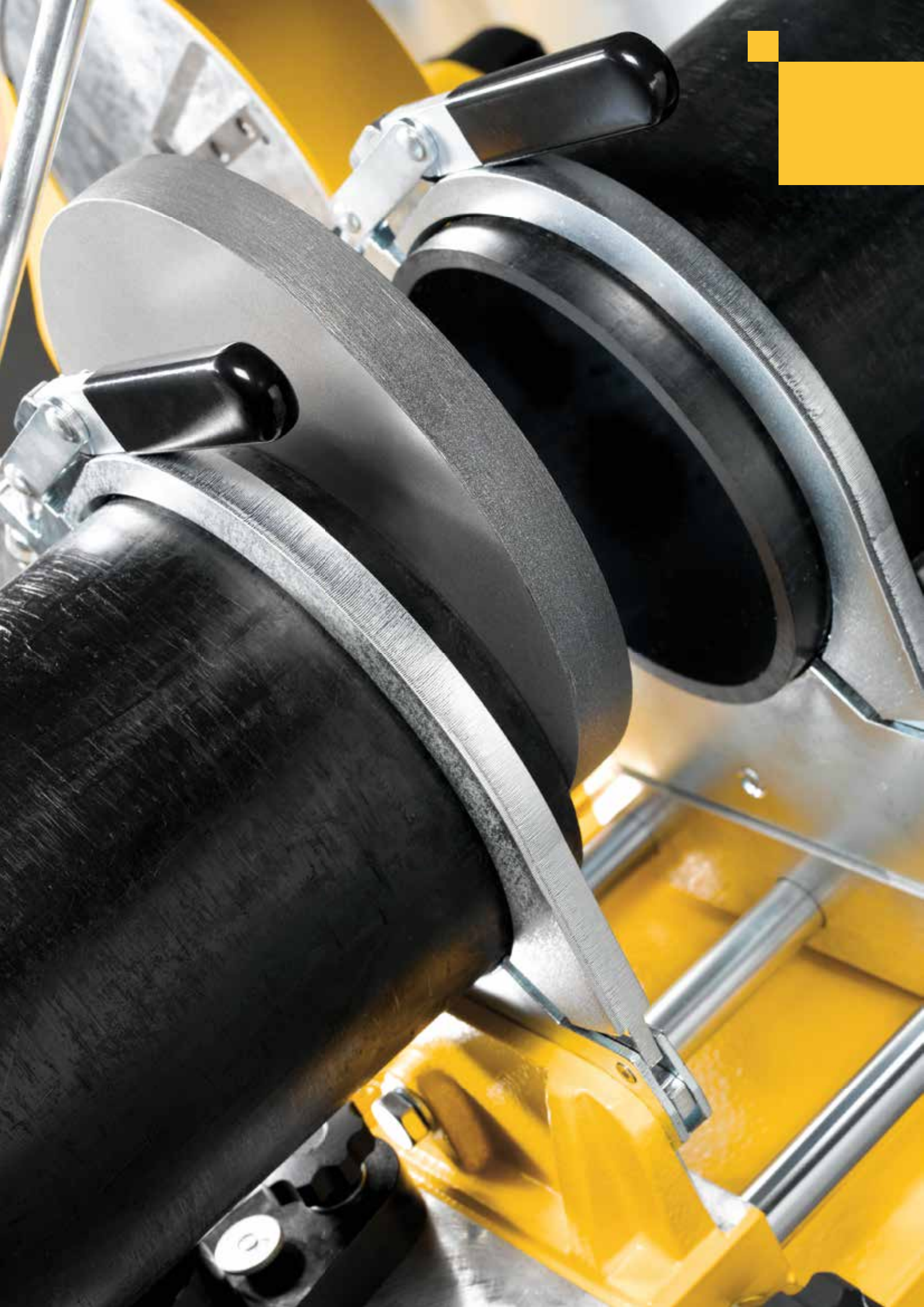

Svařování plastových trubek



**Přístroj na svařování
elektrotvarovek**

222



**Přístroje pro polyfúzní
svařování přeplátováním**

223



**Stroje s topným článkem
pro svařování na tupo**

224



**Přístroje s topným článkem
pro svařování na tupo**

228

Vysoce výkonný přístroj pro svařování odpadních trub elektrotvarovkami z PE.

Plastové trubky a elektrotvarovky z PE Ø 40–160 mm

Pro Geberit, Akatherm-Euro, Coes, Valsir, Waviduo

REMS EMSG 160 – automatické svařování. Elektronické řízení. Akustická a optická kontrola průběhu svařování.

Nejmenší rozměry. Super praktický, lehký, váží jen 0,7 kg. Všude okamžitě použitelný.

Automatické nastavení svařovacího napětí (svařovací teploty) a doby svařování podle velikosti tvarovky pomocí elektronického řízení s mikrocontrolerem.

Automatická kompenzace doby svařování v závislosti na teplotě prostředí.

Akustická a optická kontrola průběhu svařování.

Velký pracovní rádius díky obzvláště dlouhému vedení.

Pevný kryt z plastu, odolný proti nárazům, s nosným popruhem. Chráněno proti ostříku vodou.



Kvalitní německý výrobek

Rozsah dodávky

REMS EMSG 160. Přístroj na svařování elektrotvarovek, 230 V, 50 Hz, 1150 W, na svařování odpadních trub elektrotvarovkami z PE výrobců Akatherm-Euro, Coes, Geberit, Valsir, Waviduo, Ø 40–160 mm. Elektronicky řízen, s akustickou a optickou kontrolou průběhu svařování. V pevném krytu z plastu, odolného proti nárazům, s nosným popruhem. Svařovací vedení 4,40 m. V kartonu.

	Obj.č.	
	261001	

Příslušenství

Označení	Obj.č.	
Kufr	151615	



Vysoce výkonné elektrické přístroje pro racionální svařování tvarovek. Použitelné kdekoli, volně z ruky nebo na pracovním stole.

Plastové trubky a tvarovky z PB, PE, PP, PVDF Ø 16–125 mm

REMS MSG – Topné články podle DVS. Vysoce kvalitní povlakování teflonem.

Konstrukce

Praktická, lehká. Volně z ruky nebo na pracovním stole. Sériově s odkládacím stojanem a držákem na pracovní stůl pro upevnění přístroje v horizontální nebo vertikální poloze (držák na pracovní stůl není pro MSG 25).

Topné články podle DVS

Deskovitý, planoparalelní topný článek podle DVS. Elektrický topný článek uložený ve slitině hliníku, odolné proti korozi, pro nepřímé předávání tepla. Topná hrdla a objímky podle DVS, snadno vyměnitelné. Kvalitní, trvalé povlakování teflonem zabraňuje ulpívání zbytků plastu a umožňuje bezproblémové čištění. Optimální rozdělení teplot a teplotní konstanta na celé užité ploše. Upevňovací šrouby z nerezové oceli.

Teplota a regulace teploty

Volitelně

- nastavitelná teplota 180–290°C, přednastaveno pro PP-trubky na 260°C, s elektronickou regulací teploty s velmi úzkou tolerancí (EE) nebo
- napevno nastavenou teplotou pro PP-trubky na 260°C, s mechanickou regulací teploty s tolerancí +/- 10°C (FM).

Elektronická a mechanická regulace teploty reguluje nastavenou teplotu automaticky v rámci hranic předepsaných DVS. Kontrolka pro teplotu a síťová kontrolka.



Rozsah dodávky

REMS MSG. Přístroj pro polyfúzní svařování přeplátováním pro svařování plastových trubek a tvarovek z PB, PE, PP, PVDF. Topný článek 230 V, bez topných hrdel a topných objímek. Volitelně nastavitelná teplota 180–290°C, přednastaveno pro PP-trubky na 260°C, s elektronickou regulací teploty (EE) nebo napevno nastavená teplota pro PP-trubky na 260°C, s mechanickou regulací teploty (FM). Odkládací stojan. Držák pro upevnění přístroje v horizontální nebo vertikální poloze (ne pro MSG 25). Šestihranný klíč pro montáž a demontáž topných hrdel a topných objímek. V kartonu.

Označení	Trubka Ø mm	Výkon W	Obj.č.
25 EE	16–25	500	256020
63 FM	16–63	800	256211
63 EE	16–63	800	256220
125 EE	16–125	1400	256320

Rozsah dodávky

REMS MSG 63 FM Set. Jako REMS MSG 63 FM, avšak s teflonem povlakovanými topnými hrdly a topnými objímkami pro Ø 20, 25, 32 mm. Upevňovací šrouby z nerezové oceli. V kufru z ocelového plechu.

Označení	Trubka Ø mm	Výkon W	Obj.č.
	16–63	800	256231

Rozsah dodávky

REMS MSG 63 EE Set. Jako REMS MSG 63 EE, avšak s teflonem povlakovanými topnými hrdly a topnými objímkami pro Ø 20, 25, 32 mm. Upevňovací šrouby z nerezové oceli. V kufru z ocelového plechu.

Označení	Trubka Ø mm	Výkon W	Obj.č.
	16–63	800	256240



Příslušenství

Označení	Rohre Ø mm	Obj.č.
Topné hrdlo, topná objímka, upevňovací šroub z nerezové oceli	16	256400
	17	256410
	18	256420
	19	256430
	20	256440
	25	256450
	32	256460
	40	256470
	50	256480
	63	256490
	75	256500
	90	256510
110	256520	
125	256530	
Kufr z ocelového plechu		
REMS MSG 25		256042
REMS MSG 63		256242
REMS MSG 125		256342



REMS SSM 160RS

Stroj s topným článkem pro svařování na tupo

Praktický, dobře přenosný kompaktní stroj. Kompletní váží jen 48 kg. Ideální pro instalaci sanity, pokládání odpadních trubek, sanaci komínů PVDF trubkami. Pro dílnu i na stavbu.

Plastové trubky a tvarovky

z PB, PE, PP, PVDF

Ø 40–160 mm

PE Ø 40–90 mm	SDR ≥ 6
PE Ø 40–110 mm	SDR ≥ 9
PE Ø 40–125 mm	SDR ≥ 11
PE Ø 40–140 mm	SDR ≥ 17
PE Ø 40–160 mm	SDR ≥ 21

REMS SSM 160RS – ideální pro instalatéra.
Lehký a kompaktní. Topný článek podle DVS.
Elektronická regulace teploty. Kvalitní povlakování teflonem. Hoblík se silným tahem.
Uzavřená skříň hoblíku.

Konstrukce

Lehký a kompaktní. Nízká hmotnost, kompletní váží jen 48 kg. Snadno přenosný.

- Základní tělo z litého hliníku
- Plovoucí zavěšení přístroje s topnými články pro svařování na tupo REMS SSG 180 pro exaktní přizpůsobení se spojovaným plochám
- Elektrický hoblík pro planoparalelní zpracování konců trubek
- Snadno pracující, v kuličkových ložiskách uložené vedení přístroje s topným článkem pro svařování na tupo a elektrického hoblíku
- Rychloupínací zařízení vhodné i pro šikmé odbočky.
- Přítlačné zařízení, přehledná stupnice pro snadné odečítání přítlačného tlaku, svěrná rukojeť pro aretaci
- Použitelný na pracovním stole nebo na sériově dodávaném trubkovém podstavci (= podstavec = přepravní zařízení).

Topný článek podle DVS

Deskovitý, planoparalelní topný článek podle DVS. Elektrický topný článek uložený v legované slitině hliníku, odolné proti korozi, pro nepřímé předávání tepla. Kvalitní, trvalé povlakování teflonem zabraňuje ulpívání zbytků plastu a umožňuje bezproblémové čištění. Optimální rozdělení teplot a teplotní konstanta na celé užité ploše. Ochranný kryt na topný článek.

Elektronické řízení teploty

Nastavitelná teplota 180–290°C, přednastaveno pro PE-trubky. Elektronická regulace teploty řídí nastavenou teplotu automaticky v rámci hranic předepsaných DVS. Kontrolka pro teplotu a síťová kontrolka.

Nastavení hoblíku

Elektrické hoblovací zařízení se speciálním univerzálním motorem se silným kroučivým momentem, 500 W, pro jednostranné a oboustranné planoparalelní hoblování konců trubek podle DVS. Rychle do pozice nastavitelný hoblík s bezpečnostním vypínačem v odpovídající pracovní pozici. Uzavřená skříň hoblíku. Speciálně tvrzené a broušené nože hoblíku garantují snadné hoblování bez poskakování a rachocení.

Rychloupínací zařízení vhodné i pro šikmé odbočky.

Stabilní rychloupínací zařízení z poniklované oceli, skládající se ze 2 svěráků majících po 2 upínacích vložkách pro trubky Ø 40, 50, 56, 63, 75, 90, 110, 125, 135, 140, 160 mm. Vhodné i pro šikmé odbočky.

Podpěry trubek

Vícenásobně nastavitelné, snadno polohovatelné podpěry pro trubky Ø 160 mm pro podepření a snadné axiální nastavení trubek a tvarovek. Vždy 2 vložky podpěr pro trubky Ø 40, 50, 56, 63, 75, 90, 110, 125, 135, 140 mm.

Rozsah dodávky

REMS SSM 160RS. Stroj s topným článkem pro svařování na tupo plastových trubek a tvarovek z PB, PE, PP, PVDF. PE Ø 40–90 mm SDR ≥ 6, PE Ø 40–110 mm SDR ≥ 9, PE Ø 40–125 mm SDR ≥ 11, PE Ø 40–140 mm SDR ≥ 17, PE Ø 40–160 mm SDR ≥ 21. Přístroj s topným článkem pro svařování na tupo s topným článkem povlakovaným teflonem 230 V, 50–60 Hz, 1200 W. Nastavitelná teplota 180–290°C, přednastaveno na PE trubky. Elektronická regulace teploty. Elektrický hoblík 230 V, 50–60 Hz, 500 W. Přítlačné zařízení. Ochranný kryt na topný článek. Elektrický hoblík 230 V, 50–60 Hz, 500 W. Přítlačné zařízení. Rychloupínací zařízení, i pro šikmé odbočky, skládající se ze 2 svěráků majících po 2 upínacích vložkách pro trubky Ø 40, 50, 56, 63, 75, 90, 110, 125, 135, 140, 160 mm. 2 podpěry trubek Ø 160 mm s vložkami podpěr Ø 40, 50, 56, 63, 75, 90, 110, 125, 135, 140 mm. Pracovní klíč. Kufř z ocelového plechu na upínací vložky a vložky podpěr. Trubkový podstavec = Podstavec = Transportní zařízení.

	Obj.č.
	252026

Příslušenství

Obj.č.	
Obj.č.	
Nože hoblíku (kus)	252103



REMS SSM 160KS

Stroj s topným článkem pro svařování na tupo

Vysoce výkonný, osvědčený, dobře transportovatelný kompaktní stroj. Ideální pro instalaci sanity, pokládání odpadních trubek, sanaci komínů PVDF trubkami. Do dílny i na stavbu.

Plastové trubky a tvarovky

z PB, PE, PP, PVDF

Ø 40–160 mm

PE Ø 40– 90 mm	SDR ≥ 6
PE Ø 40–110 mm	SDR ≥ 9
PE Ø 40–125 mm	SDR ≥ 11
PE Ø 40–140 mm	SDR ≥ 17
PE Ø 40–160 mm	SDR ≥ 21

REMS SSM 160KS – ideální pro instalatéra.

Topný článek podle DVS. Elektronická regulace teploty. Kvalitní povlakování teflonem. Hoblík se silným tahem. Uzavřená skříň hoblíku.

Konstrukce

Kompaktní, robustní, vhodný pro použití na stavbách. Hmotnost s podstavcem z ocelového plechu 90 kg. Dobře přenosný.

- Základní tělo z litého hliníku
- Plovoucí zavěšení přístroje s topnými články pro svařování na tupo REMS SSG 180 pro exaktní přizpůsobení se spojovaným plochám
- Elektrický hoblík pro planoparalelní zpracování konců trubek
- Snadno pracující, v kuličkových ložiskách uložené vedení přístroje s topným článkem pro svařování na tupo a elektrického hoblíku
- Rychloupínací zařízení vhodné i pro šikmé odbočky.
- Přítlačné zařízení, přehledná stupnice pro snadné odečítání přítlačného tlaku, svěrná rukojeť pro aretaci
- Stroj na podstavci z ocelového plechu s vestavěnou zásuvkou na upínací vložky a vložky podpěr
- Použitelný na pracovním stole nebo se sériově dodávaným podstavcem z ocelového plechu = obal pro transport.

Topný článek podle DVS

Deskový, planoparalelní topný článek podle DVS. Elektrický topný článek uložený v legované slitině hliníku, odolné proti korozi, pro nepřímé předávání tepla. Kvalitní, trvalé povlakování teflonem zabraňuje ulpívání zbytků plastu a umožňuje bezproblémové čištění. Optimální rozdělení teplot a teplotní konstanta na celé užité ploše. Ochranný kryt na topný článek.

Elektronické řízení teploty

Nastavitelná teplota 180–290°C, přednastaveno pro PE-trubky. Elektronická regulace teploty řídí nastavenou teplotu automaticky v rámci hranic předepsaných DVS. Kontrolka pro teplotu a síťová kontrolka.

Nastavení hoblíku

Elektrické hoblovací zařízení se speciálním univerzálním motorem se silným kroučivým momentem, 500 W, pro jednostranné a oboustranné planoparalelní hoblování konců trubek podle DVS. Rychle do pozice nastavitelný hoblík s bezpečnostním vypínačem v odpovídající pracovní pozici. Uzavřená skříň hoblíku. Speciálně tvrzené a broušené nože hoblíku garantují snadné hoblování bez poskakování a rachocení.

Rychloupínací zařízení vhodné i pro šikmé odbočky.

Stabilní rychloupínací zařízení z poniklované oceli, skládající se ze 2 svěráků majících po 2 upínacích vložkách pro trubky Ø 40, 50, 56, 63, 75, 90, 110, 125, 135, 140, 160 mm. Vhodné i pro šikmé odbočky.

Podpěry trubek

Vícenásobně nastavitelné, snadno polohovatelné podpěry pro trubky Ø 160 mm pro podepření a snadné axiální nastavení trubek a tvarovek. Vždy 2 vložky podpěr pro trubky Ø 40, 50, 56, 63, 75, 90, 110, 125, 135, 140 mm.

Rozsah dodávky

REMS SSM 160KS. Stroj s topným článkem pro svařování na tupo plastových trubek a tvarovek z PB, PE, PP, PVDF. PE Ø 40–90 mm SDR ≥ 6, PE Ø 40–110 mm SDR ≥ 9, PE Ø 40–125 mm SDR ≥ 11, PE Ø 40–140 mm SDR ≥ 17, PE Ø 40–160 mm SDR ≥ 21. Přístroj s topným článkem pro svařování na tupo s topným článkem povlakovaným teflonem 230 V, 50–60 Hz, 1200 W. Nastavitelná teplota 180–290°C, přednastaveno na PE trubky. Elektronická regulace teploty. Elektrický hoblík 230 V, 50–60 Hz, 500 W. Přítlačné zařízení. Ochranný kryt na topný článek. Elektrický hoblík 230 V, 50–60 Hz, 500 W. Přítlačné zařízení. Rychloupínací zařízení, i pro šikmé odbočky, skládající se ze 2 svěráků majících po 2 upínacích vložkách pro trubky Ø 40, 50, 56, 63, 75, 90, 110, 125, 135, 140, 160 mm. 2 podpěry trubek Ø 160 mm s vložkami podpěr Ø 40, 50, 56, 63, 75, 90, 110, 125, 135, 140 mm. Podstavec z ocelového plechu s vestavěnou zásuvkou. Pracovní klíč. Uzavřený podstavec z ocelového plechu = obal pro transport.

	Obj.č.
	252046

Příslušenství

Označení	Obj.č.
Nože hoblíku (kus)	252103



REMS SSM 250KS

Stroj s topným článkem pro svařování na tupo

Vysoce výkonný, osvědčený, dobře transportovatelný kompaktní stroj. Ideální pro instalaci sanity, pokládání odpadních trubek, sanaci komínů PVDF trubkami. Na stavbu i do dílny.

Plastové trubky a tvarovky

z PB, PE, PP, PVDF

Ø 75–250 mm

PE Ø 75–140 mm	SDR ≥ 6
PE Ø 75–160 mm	SDR ≥ 9
PE Ø 75–180 mm	SDR ≥ 11
PE Ø 75–200 mm	SDR ≥ 13,6
PE Ø 75–225 mm	SDR ≥ 17,6
PE Ø 75–250 mm	SDR ≥ 22

REMS SSM 250KS – kompaktní a robustní.

Konstrukce

Kompaktní, robustní, vhodný pro použití na stavbách. Hmotnost s podstavcem z ocelového plechu 109 kg.

- Základní tělo z litého hliníku
- Plovoucí zavěšení přístroje s topnými články pro svařování na tupo pro exaktní přizpůsobení se spojovaným plochám
- Elektrický hoblík pro planoparalelní zpracování konců trubek
- Snadno pracující, v kuličkových ložiskách uložené vedení přístroje s topným článkem pro svařování na tupo a elektrického hoblíku
- Rychloupínací zařízení vhodné i pro šikmé odbočky.
- Přítlačné zařízení, přehledná stupnice pro snadné odečítání přítlačného tlaku, svěrná rukojeť pro aretaci
- Stroj na podstavci z ocelového plechu s vestavěnou zásuvkou na upínací vložky a vložky podpěr
- Použitelný na pracovním stole nebo se sériově dodávaným podstavcem z ocelového plechu (obal pro transport)

Topný článek podle DVS

Deskový, planoparalelní topný článek podle DVS. Elektrický topný článek uložený v legované slitině hliníku, odolné proti korozi, pro nepřímé předávání tepla. Kvalitní, trvalé povlakování teflonem zabraňuje ulpívání zbytků plastu a umožňuje bezproblémové čištění. Optimální rozdělení teplot a teplotní konstanta na celé užité ploše.

Elektronické řízení teploty

Nastavitelná teplota 180–290°C, přednastaveno pro PE-trubky. Elektronická regulace teploty řídí nastavenou teplotu automaticky v rámci hranic předepsaných DVS. Kontrolka pro teplotu a síťová kontrolka.

Nastavení hoblíku

Elektrické hoblovací zařízení se speciálním univerzálním motorem se silným kroučivým momentem, 500 W, pro jednostranné a oboustranné planoparalelní hoblování konců trubek podle DVS. Rychle do pozice nastavitelný hoblík s bezpečnostním vypínačem v odpovídající pracovní pozici. Uzavřená skříň hoblíku. Speciálně tvrzené a broušené nože hoblíku garantují snadné hoblování bez poskakování a rachocení.

Rychloupínací zařízení vhodné i pro šikmé odbočky.

Stabilní rychloupínací zařízení z poniklované oceli, kompletně obepínající trubku, skládající se z 2 upínacích těles Ø 250 mm s upínací čelisti Ø 250 mm, vždy se 2 upínacími čelistmi a 2 upínacími vložkami pro trubky Ø 75, 90, 110, 125, 160, 200 mm. Vhodné i pro šikmé odbočky. Lze dodat upínací čelisti a upínací vložky pro trubky Ø 140, 180, 225 mm.

Podpěry trubek

Vícenásobně nastavitelné, snadno polohovatelné podpěry na trubky pro podepření a snadné axiální nastavení trubek a tvarovek. Vždy 2 vložky podpěr pro trubky Ø 75, 90, 110, 125, 140, 160, 180, 200, 225, 250 mm. Lze dodat vložky potrubních podpěr na trubky Ø 140, 180, 225 mm.

Rozsah dodávky

REMS SSM 250KS. Stroj s topným článkem pro svařování na tupo plastových trubek a tvarovek z PB, PE, PP, PVDF. PE Ø 75–140 mm SDR ≥ 6, PE Ø 75–160 mm SDR ≥ 9, PE Ø 75–180 mm SDR ≥ 11, PE Ø 75–200 mm SDR ≥ 13,6, PE Ø 75–225 mm SDR ≥ 17,6, PE Ø 75–250 mm SDR ≥ 22. Přístroj s topným článkem pro svařování na tupo s topným článkem povlakovaným teflonem 230 V, 50–60 Hz, 1300 W. Nastavitelná teplota 180–290°C, přednastaveno na PE trubky. Elektronická regulace teploty. Elektrický hoblík 230 V, 50–60 Hz, 500 W. Přítlačné zařízení. Stabilní rychloupínací zařízení, vhodné i pro šikmé odbočky, skládající se z 2 upínacích těles Ø 250 mm s upínací čelisti Ø 250 mm, vždy se 2 upínacími čelistmi a 2 upínacími vložkami pro trubky Ø 75, 90, 110, 125, 160, 200 mm. 2 podpěry potrubí s vložkami podpěr Ø 75, 90, 110, 125, 160, 200, 250 mm. Podstavec z ocelového plechu s vestavěnou zásuvkou. Pracovní klíč. Uzavřený podstavec z ocelového plechu = obal pro transport.

	Obj.č.	
	254025	

Příslušenství

Označení	Obj.č.	
Nože hoblíku (kus)	254103	



Kompaktní, dobře transportovatelný vysoce výkonný stroj pro instalaci sanity, pokládání odpadních trubek, sanaci komínů PVDF trubkami. Na stavbu i do dílny.

Plastové trubky a tvarovky

z PB, PE, PP, PVDF Ø 90–315 mm

PE Ø 90–180 mm	SDR ≥ 6
PE Ø 90–200 mm	SDR ≥ 7,4
PE Ø 90–225 mm	SDR ≥ 9
PE Ø 90–250 mm	SDR ≥ 13,6
PE Ø 90–280 mm	SDR ≥ 17
PE Ø 90–315 mm	SDR ≥ 21

REMS SSM 315RF – komfortně na stavbě a v dílně.

Konstrukce

Kompaktní, robustní, vhodná pro použití na stavbě. Hmotnost s trubkovým podstavcem a pojízdným podstavcem 154 kg.

- Základní tělo z litého hliníku
- Plovoucí zavěšení přístroje s topnými články pro svařování na tupo pro exaktní přizpůsobení se spojovaným plochám
- Elektrický hoblík pro planoparalelní zpracování konců trubek
- Snadno pracující, v kuličkových ložiskách uložené vedení přístroje s topným článkem pro svařování na tupo a elektrického hoblíku
- Rychloupínací zařízení
- Přítlačné zařízení, přehledná stupnice pro snadné odečítání přítlačného tlaku, svěrná rukojeť pro aretaci
- Na sériově dodávaném trubkovém a pojízdném podstavci pro jistou polohu a snadný transport

Topný článek podle DVS

Deskový, planoparalelní topný článek podle DVS. Elektrický topný článek uložený v legované slitině hliníku, odolné proti korozi, pro nepřímé předávání tepla. Kvalitní, trvalé povlakování teflonem zabraňuje ulpívání zbytků plastu a umožňuje bezproblémové čištění. Optimální rozdělení teplot a teplotní konstanta na celé užité ploše.

Elektronické řízení teploty

Nastavitelná teplota 180–290°C, přednastaveno pro PE-trubky. Elektronická regulace teploty řídí nastavenou teplotu automaticky v rámci hranic předepsaných DVS. Kontrolka pro teplotu a síťová kontrolka.

Nastavení hoblíku

Elektrické hoblovací zařízení se speciálním univerzálním motorem se silným krouživým momentem, 500 W, pro jednostranné a oboustranné planoparalelní hoblování konců trubek podle DVS. Rychle do pozice nastavitelný hoblík s bezpečnostním vypínačem v odpovídající pracovní pozici. Uzavřená skříň hoblíku. Speciálně tvrzené a broušené nože hoblíku garantují snadné hoblování bez poskakování a rachocení.

Rychloupínací zařízení

Stabilní, rychloupínací zařízení z poniklované oceli, kompletně obepínající trubku, pro trubky Ø 315 mm. Vždy po 4 upínacích vložkách pro trubky Ø 90, 110, 125, 160, 200, 250 mm. Lze dodat upínací vložky pro trubky Ø 140, 180, 280 mm.

Podpěry trubek

Vícenásobně nastavitelné, snadno polohovatelné podpěry na trubky Ø 315 pro podepření a snadné axiální nastavení trubek a tvarovek. Vždy po 2 vložkách potrubních podpěr pro trubky Ø 90, 110, 125, 160, 200, 250 mm. Lze dodat vložky potrubních podpěr pro trubky Ø 140, 180, 280 mm.



Rozsah dodávky

REMS SSM 315RF. Stroj s topným článkem pro svařování na tupo plastových trubek a tvarovek z PB, PE, PP, PVDF. PE Ø 90–180 mm SDR ≥ 6, PE Ø 90–200 mm SDR ≥ 7,4, PE Ø 90–225 mm SDR ≥ 9, PE Ø 90–250 mm SDR ≥ 13,6, PE Ø 90–280 mm SDR ≥ 17, PE Ø 90–315 mm SDR ≥ 21. Přístroj s topným článkem pro svařování na tupo s topným článkem povlakovaným teflonem 230 V, 50–60 Hz, 3000 W. Nastavitelná teplota 180–290°C, přednastaveno na PE trubky. Elektronická regulace teploty. Elektrický hoblík 230 V, 50–60 Hz, 500 W. Přítlačné zařízení. 2 rychloupínací zařízení Ø 315 mm vždy se 2 upínacími vložkami Ø 90, 110, 125, 160, 200, 250 mm. 2 podpěry trubek Ø 315 mm s vložkami podpěr Ø 90, 110, 125, 160, 200, 250 mm. Pracovní klíč. Skříň na upínací vložky a vložky potrubních podpěr. Trubkový a pojízdný podstavec.

	Obj.č.
	255020

Příslušenství

Označení	Obj.č.
Nože hoblíku (kus)	255103

Elektrické přístroje se silným výkonem pro racionální svařování na tupo. Použitelné kdekoli, volně z ruky nebo na pracovním stole.

Plastové trubky a tvarovky
z PB, PE, PP, PVDF

Ø ≤ 280 mm

REMS SSG – topný článek podle DVS.

Elektronická regulace teploty.

Kvalitní povlakování teflonem.

Konstrukce

Praktický, lehký. Volně z ruky nebo na pracovním stole. Sériově s odkládacím stojanem. Držák na pracovní stůl pro upevnění do vertikální nebo horizontální polohy jako příslušenství.

Topný článek podle DVS

Deskový, planoparalelní topný článek podle DVS. Elektrický topný článek uložený v legované slitině hliníku, odolné proti korozi, pro nepřímé předávání tepla.

Kvalitní, trvalé povlakování teflonem zabraňuje ulpívání zbytků plastu a umožňuje bezproblémové čištění. Optimální rozdělení teplot a teplotní konstanta na celé užité ploše.

Elektronické řízení teploty

Nastavitelná teplota 180–290°C, přednastaveno pro PE trubky. Elektronická regulace teploty upravuje nastavenou teplotu automaticky v rámci hranic předepsaných DVS. Kontrolka pro teplotu a síťová kontrolka.

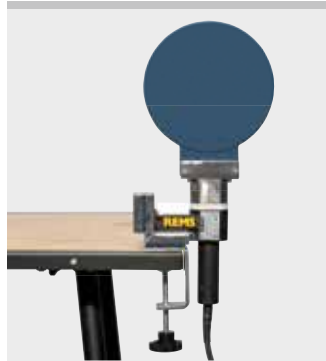

Rozsah dodávky

REMS MSG. Přístroj s topným článkem pro svařování na tupo plastových trubek a tvarovek z PB, PE, PP, PVDF. Topný článek povlakovaný teflonem, 230 V. Nastavitelná teplota 180–290°C, přednastaveno pro PE trubky. Elektronická regulace teploty. Odkládací stojan. V kartonu.

Označení	Topný článek Ø mm	Trubka Ø ≤ mm	Výkon W	Obj.č.
110/45° EE	125	110	500	250020
125 EE	145	125	700	250120
180 EE	200	180	1200	250220
280 EE	300	280	1300	250320

Příslušenství

Označení	Obj.č.
Držák na pracovní stůl pro upevnění přístroje v horizontální nebo vertikální poloze REMS SSG 110/45°, 125, 180 REMS SSG 280	250041 250341
Kufr z ocelového plechu REMS SSG 110/45° REMS SSG 125 REMS SSG 180 REMS SSG 280	250042 250142 250242 250342
Ochranný obal pro topný článek REMS SSG 110, 110/45°, 125 REMS SSG 180 REMS SSG 280	250143 250243 250343





Diamantové jádrové vrtání

Diamantové drážkování a dělení

Mokrý a suchý vysávání

	Elektrické diamantové jádrové vrtací stroje	232
	Vrtací stojany	240
	Univerzální diamantové jádrové vrtací korunky	242
	Univerzální diamantové jádrové vrtací korunky LS	243
	Vrtáky na obklady	244
	Diamantový drážkovací a dělicí stroj	246
	Diamantové dělicí kotouče	247
	Suchý a mokrý vysavač	248

Kompaktní, snadno ovladatelné elektrické nářadí k jádrovému vrtání, např. v betonu, železobetonu, zdivu všeho druhu, přírodním kameni, asfaltu, mazanině všeho druhu. Vrtání na sucho nebo s výplachem, ručně vedené nebo s vrtacím stojanem. Pro řemeslo a průmysl.

Beton, železobeton do Ø 102 (132) mm

Zdivo a jiné materiály do Ø 162 mm

Univerzální diamantové jádrové vrtací korunky REMS, také pro vhodné pohonné stroje jiných výrobců, viz. str. 242–243.

REMS Picus S1 – Jádrové vrtání namísto vysekávání. Jednoduché, rychlé, bez vibrací.

1 systém – 4 použití. Ideální pro instalatéra.

Univerzální použití

Univerzální pohonná jednotka k vrtání na sucho nebo na mokro s výplachem, ručně vedeným nebo s vrtacím stojanem. Všude použitelná, v úzkých rozích, při stěnách. Pro mnohé materiály. Pro průchodky potrubních a kabelových vedení, vzduchové kanály, zkušební jádrové vrtání.

Výhoda systému

Pouze **jeden** druh univerzálních diamantových vrtacích korunek pro všechny pohonné stroje REMS Picus a vhodné pohonné stroje jiných výrobců. Proto jednoduché, nákladově výhodné skladování. Záměna není možná.

Konstrukce

Kompaktní, snadno ovladatelné pohonné stroje k jádrovému vrtání bez vibrací, s přípojovacím závitem vrtací korunky UNC 1¼ vnějším, G ½ vnitřním. Robustní, vhodné na stavby. Superlehké, jen 5,2 kg. Jednoduchá, rychlá práce, např. 200 mm v železobetonu Ø 62 mm jen 3 min. Praxí plně vyhovující uzavřená rukojeť a protiopěra pro ručně vedené vrtání. Upínací krk Ø 60 mm k upnutí pohonného stroje ve vrtacím stojanu. Zařízení na přívod vody k vrtání na mokro, s nastavitelným uzavíracím ventilem, rychlospojky s možnou blokací průtoku vody a hadicovou přípojkou ½". Sací rotor k odsávání prachu při vrtání na sucho s přípojkou na běžné vysavače, jako příslušenství.

Pohon

Robustní, výkonný 1850 W univerzální motor. Otáčky vrtacího vřetena při zatížení 580 min⁻¹. Stabilní převody, pracující bez údržby. Ochrana blokace díky bezpečnostní kluzné spojce. Dotykový spínač s aretací. Přívodní vedení s integrovaným osobním ochranným spínačem (PRCD).

Multifunkční elektronika

Multifunkční elektronika s omezením rozběhového proudu k jemnému plynulému rozběhu pro citlivě navrtání, automatickému omezení otáček na prázdno pro redukci hluku a šetrnou ochranu motoru, jištění proti přetížení a ochranu blokace pro motor a převody.

Univerzální diamantové jádrové vrtací korunky

Univerzálně použitelné k vrtání na sucho i na mokro, ručně vedeným nebo s vrtacím stojanem. Volitelné REMS univerzální diamantové jádrové vrtací korunky, induktivně pájené, s možným opětovným osazením nebo REMS univerzální diamantové jádrové vrtací korunky LS, svařované laserem, odolné proti vysokým teplotám (strana 242–243). Přípojovací závit UNC 1¼ vnitřní. Vrtací hloubka 420 mm. Speciálně vyvinuté, vysoce kvalitní diamantové segmenty s vysokým podílem diamantu a speciálním pojivem, pro vynikající vrtací výkon a obzvláště vysokou dobu životnosti. Ideální pro univerzální nasazení v železobetonu a zdivu. Adaptér pro použití univerzálních diamantových jádrových vrtacích korunek REMS ve vhodných pohonných strojích jiných výrobců, jako příslušenství. Kroužek k snadnému uvolnění korunky, pro snadné uvolnění diamantové jádrové vrtací korunky, jako příslušenství.

Odsávání prachu dle EN 60335-2-69

Při opracování minerálních stavebních látek, např. betonu, železobetonu, zdiva, mazaniny, se ve vysoké míře vyskytuje křemen obsahující, zdraví ohrožující minerální prach (jemný křemenný prach). Nadechnutí jemného křemenného prachu je zdraví škodlivé. Dle EN 60335-2-69 je k vysávání zdraví ohrožujícího prachu s mezní hodnotou expozice/mezní hodnotou pracovního místa > 0,1 mg/m³ předepsáno použít minimálně jeden průmyslový vysavač prachové třídy M. Dbejte národních předpisů.

Sací rotor k odsávání prachu při vrtání na sucho s připojením na REMS Pull a jiné vhodné vysavače, jako příslušenství. REMS Pull M, suchý a mokrý vysavač, certifikovaný k sání zdraví ohrožujícího prachu prachové třídy M (strana 248).

Zařízení pro odsávání vody

Zařízení pro odsávání vody k vrtání na mokro do Ø 170 mm, složené z prstence na shromažďování vody s připojením na REMS Pull nebo jiné vhodné mokré vysavače, tlakového kroužku, gumového kotoúče Ø 200 mm, přizpůsobitelného průměru vrtací korunky, a univerzálního držáku v nízké poloze pro všechny vrtací stojany REMS, jako příslušenství.

Vrtací stojany

Volitelně použitelný vrtací stojan REMS Simplex 2 nebo REMS Titan (strana 240).



REMS Simplex 2



REMS Titan



REMS Picus S1 Basic-Pack



REMS Picus S1 Set 62

Rozsah dodávky

REMS Picus S1 Basic-Pack. Elektrický diamantový jádrový vrtací stroj pro jádrová vrtání v betonu, železobetonu do Ø 102 (132) mm, zdivu a dalších materiálech do Ø 162 mm. K vrtání na sucho nebo na mokro, ručně vedené nebo s vrtacím stojanem. Pohonný stroj s připojovacím závitem vrtací korunky UNC 1¼ vnějším, G ½ vnitřním, převody pracujícími bez údržby s bezpečnostní kluznou spojkou, univerzálním motorem 230 V, 50–60 Hz, 1850 W. Multifunkční elektronika s jemným plynulým rozběhem, omezením otáček na prázdno, jistěním proti přetížení, ochranou blokace. Dotykový spínač s aretací. Osobní ochranný spínač (PRCD). Otáčky vrtacího vřetena při zatížení 580 min⁻¹. Zařízení na přívod vody s nastavitelným uzavíracím ventilem, rychlospojkou s možnou blokací průtoku a hadicovou přípojkou ½". Protisměrný držák. Navrtávací pomůcka G ½ s vrtákem Ø 8 mm, šestihřanný klíč SW 3. Jednostranný klíč SW 32. V pevném kufříku z ocelového plechu.

	Obj.č.	
	180010	

Jiná napětí sítě na vyžádání.

Rozsah dodávky

REMS Picus S1 Set 62. REMS Picus S1 Basic-Pack s univerzální diamantovou vrtací korunkou REMS UDKB Ø 62 mm.

	Obj.č.	
	180020	

Jiná napětí sítě na vyžádání.

Rozsah dodávky

REMS Picus S1 Set 62 Simplex 2. REMS Picus S1 Basic-Pack s univerzální diamantovou vrtací korunkou REMS UDKB Ø 62 mm a vrtacím stojanem REMS Simplex 2 včetně upínací sady pro zdivo a beton.

	Obj.č.	
	180031	

Jiná napětí sítě na vyžádání.



REMS Picus S1 Set 62 Simplex 2

Příslušenství

Označení	Obj.č.	
REMS Picus S1 pohonný stroj	180000	
Kufřík z ocelového plechu s vložkou	180600	

REMS Univerzální diamantové vrtací korunky, induktivně pájené, s možným opětovným osazením, viz. str. 242.

REMS Univerzální diamantové vrtací korunky LS, svařované laserem, odolné vůči vysokým teplotám, viz. str. 243.

REMS Pull L / M, suchý a mokrý vysavač, viz. strana 248

Další příslušenství viz. str. 240–241.



Výkonné, snadno ovladatelné elektrické nářadí k jádrovému vrtání, např. v betonu, železobetonu, zdivu všeho druhu, přírodním kameni, asfaltu, mazanině všeho druhu. Vrtání na sucho nebo s výplachem, ručně vedené nebo s vrtacím stojanem. Pro řemeslo a průmysl.

Beton, železobeton	do Ø 152 (200) mm
Zdivo a jiné materiály	do Ø 250 mm

Univerzální diamantové jádrové vrtací korunky REMS, také pro vhodné pohonné stroje jiných výrobců, viz. str. 242–243.

REMS Picus S3 – Jádrové vrtání namísto vysekávání. Jednoduché, rychlé, bez vibrací.

1 systém – 4 použití. Ideální pro instalatéra.

Univerzální použití

Univerzální pohonná jednotka k vrtání na sucho nebo na mokro s výplachem, ručně vedeným nebo s vrtacím stojanem. Všude použitelná, v úzkých rozích, při stěnách. Extremně mnohostranná a výkonná, např. k vrtání do železobetonu, zdiva a dalších materiálů. Pro průchodky potrubních a kabelových vedení, vzduchové kanály, zkušební jádrové vrt.

Výhoda systému

Pouze **jeden** druh univerzálních diamantových vrtacích korunek pro všechny pohonné stroje REMS Picus a vhodné pohonné stroje jiných výrobců. Proto jednoduché, nákladově výhodné skladování. Záměna není možná.

Konstrukce

Kompaktní, snadno ovladatelné pohonné stroje k jádrovému vrtání bez vibrací, s přípojovací závitem vrtací korunky UNC 1¼ vnějším, G ½ vnitřním. Kompaktní, robustní, vhodné na stavby. Jen 7,4 kg. Jednoduchá, rychlá práce, např. 200 mm v železobetonu Ø 62 mm jen 3 min. Praxi plně vyhovující uzavřená rukojeť a protipěra pro ručně vedené vrtání. Upínací krk Ø 60 mm k upnutí pohonné jednotky ve vrtacím stojanu. Zařízení na přívod vody k vrtání na mokro, s nastavitelným uzavíracím ventilem, rychlospojkou s možnou blokadí průtoku vody a hadicovou přípojkou ½". Sací rotor k odsávání prachu při vrtání na sucho s přípojkou na běžné vysavače, jako příslušenství.

Pohon

Robustní, výkonný 2200 W univerzální motor. Stabilní 3-stupňové převody, pracující bez údržby, k volbě optimálních otáček odpovídajících vrtanému průměru. Otáčky vrtacího vřetena při zatížení 530 min⁻¹, 1280 min⁻¹, 1780 min⁻¹. Ochrana blokace díky bezpečnostní kluzné spojkce. Dotykový spínač s aretací. Přívodní vedení s integrovaným osobním ochranným spínačem (PRCD).

Multifunkční elektronika

Multifunkční elektronika s omezením rozběhového proudu k jemnému plynulému rozběhu pro citlivé navrtání, automatickému omezení otáček na prázdno pro redukci hluku a šetrnou ochranu motoru, jištění proti přetížení a ochranu blokace pro motor a převody.

Univerzální diamantové jádrové vrtací korunky

Univerzálně použitelné k vrtání na sucho i na mokro, ručně vedeným nebo s vrtacím stojanem. Volitelně REMS univerzální diamantové jádrové vrtací korunky, induktivně pájené, s možným opětovným osazením nebo REMS univerzální diamantové jádrové vrtací korunky LS, svařované laserem, odolné proti vysokým teplotám (strana 242–243). Přípojovací závít UNC 1¼ vnitřní. Vrtací hloubka 420 mm. Speciálně vyvinuté, vysoce kvalitní diamantové segmenty s vysokým podílem diamantu a speciálním povlakem, pro vynikající vrtací výkon a obzvláště vysokou dobu životnosti. Ideální pro univerzální nasazení v železobetonu a zdivu. Adaptér pro použití univerzálních diamantových jádrových vrtacích korunek REMS ve vhodných pohonných strojích jiných výrobců, jako příslušenství. Kroužek k snadnému uvolnění korunky, pro snadné uvolnění diamantové jádrové vrtací korunky, jako příslušenství.

Odsávání prachu dle EN 60335-2-69

Při opracování minerálních stavebních látek, např. betonu, železobetonu, zdiva, mazaniny, se ve vysoké míře vyskytuje křemen obsahující, zdraví ohrožující minerální prach (jemný křemenný prach). Nadechnutí jemného křemenného prachu je zdraví škodlivé. Dle EN 60335-2-69 je k vysávání zdraví ohrožujícího prachu s mezní hodnotou expozice/mezní hodnotou pracovního místa > 0,1 mg/m³ předepsáno použít minimálně jeden průmyslový vysavač prachové třídy M. Dbejte národních předpisů.

Sací rotor k odsávání prachu při vrtání na sucho s připojením na REMS Pull a jiné vhodné vysavače, jako příslušenství. REMS Pull M, suchý a mokrý vysavač, certifikovaný k sání zdraví ohrožujícího prachu prachové třídy M (strana 248).

Zařízení pro odsávání vody

Zařízení pro odsávání vody k vrtání na mokro do Ø 170 mm, složené z prstence na shromažďování vody s připojením na REMS Pull nebo jiné vhodné mokré vysavače, tlakového kroužku, gumového kotouče Ø 200 mm, přizpůsobitelného průměru vrtací korunky, a univerzálního držáku v nízké poloze pro všechny vrtací stojany REMS, jako příslušenství.

Vrtací stojany

Volitelně použitelný vrtací stojan REMS Simplex 2 nebo REMS Titan (strana 240).



REMS Simplex 2



REMS Titan



REMS Picus S3 Basic-Pack



REMS Picus S3 Set Titan



REMS Picus S3 Set 62-82-132 Titan

Rozsah dodávky

REMS Picus S3 Basic-Pack. Elektrický diamantový jádrový vrtací stroj pro jádrová vrtání v betonu, železobetonu do Ø 102 (132) mm, zdivu a dalších materiálech do Ø 162 mm. K vrtání na sucho nebo na mokro, ručně vedené nebo s vrtacím stojanem. Pohonný stroj s přípojovacím závitem vrtací korunky UNC 1¼ vnějším, G ½ vnitřním, 3-stupňovými převody pracujícími bez údržby s bezpečnostní kluznou spojkou, univerzálním motorem 230 V, 50–60 Hz, 2200 W. Multifunkční elektronika s jemným plynulým rozběhem, omezením otáček na prázdno, jistěním proti přetížení, ochranou blokace. Dotykový spínač s aretací. Osobní ochranný spínač (PRCD). Otáčky vrtacího vřetena při zatížení 530 min⁻¹, 1280 min⁻¹, 1780 min⁻¹. Zařízení na přívod vody s nastavitelným uzavíracím ventilem, rychlospojkou s možnou blokací průtoků a hadicovou přípojkou ½". Protisměrný držák. Jednostranný klíč SW 32. V pevném kufru z ocelového plechu.

	Obj.č.	
	180011	

Jiná napětí sítě na vyžádání.

Rozsah dodávky

REMS Picus S3 Set Titan. REMS Picus S3 Basic-Pack s vrtacím stojanem REMS Titan včetně upínací sady pro zdivo a beton.

	Obj.č.	
	180029	

Jiná napětí sítě na vyžádání.

Rozsah dodávky

REMS Picus S3 Set 62-82-132 Titan. REMS Picus S3 Basic-Pack s univerzálními diamantovými jádrovými vrtacími korunkami REMS UDKB Ø 62-82-132 mm a vrtacím stojanem REMS Titan včetně upínací sady pro zdivo a beton.

	Obj.č.	
	180028	

Jiná napětí sítě na vyžádání.

Příslušenství

Označení	Obj.č.	
REMS Picus S3 pohonný stroj	180001	
Kufr z ocelového plechu s vložkou	180600	

REMS Univerzální diamantové vrtací korunky, induktivně pájené, s možným opětovným osazením, viz. str. 242.

REMS Univerzální diamantové vrtací korunky LS, svařované laserem, odolné vůči vysokým teplotám, viz. str. 243.

REMS Pull L / M, suchý a mokvý vysavač, viz strana 248

Další příslušenství viz. str. 240–241.



Kompaktní, snadno ovladatelné elektrické nářadí k jádrovému vrtání, např. v betonu, železobetonu, zdivu všeho druhu, přírodním kameni, asfaltu, mazanině všeho druhu. Se Speed-Regulation. Vrtání na sucho nebo s výplachem, ručně vedené nebo s vrtacím stojanem. Pro řemeslo a průmysl.

Beton, železobeton	do Ø 162 (200) mm
Zdivo a jiné materiály	do Ø 250 mm

Univerzální diamantové jádrové vrtací korunky REMS, také pro vhodné pohonné stroje jiných výrobců, viz. str. 242–243.

REMS Picus SR – Jádrové vrtání namísto vysekávání. Jednoduché, rychlé, bez vibrací. Se Speed-Regulation.

1 systém – 4 použití. Ideální pro instalatéra.

Univerzální použití

Univerzální pohonná jednotka k vrtání na sucho nebo na mokro s výplachem, ručně vedeným nebo s vrtacím stojanem. Všude použitelná, v úzkých rozích, při stěnách. Extremně mnohostranná a výkonná, např. k vrtání do železobetonu, zdiva a dalších materiálů. Pro průchodky potrubních a kabelových vedení, vzduchové kanály, zkušební jádrové vrty.

Výhoda systému

Pouze **jeden** druh univerzálních diamantových vrtacích korunek pro všechny pohonné stroje REMS Picus a vhodné pohonné stroje jiných výrobců. Proto jednoduché, nákladově výhodné skladování. Záměna není možná.

Konstrukce

Kompaktní, snadno ovladatelné pohonné stroje k jádrovému vrtání bez vibrací, s přípojovací závitem vrtací korunky UNC 1¼ vnějším, G ½ vnitřním. Kompaktní, robustní, vhodné na stavby. Jen 6,4 kg. Jednoduchá, rychlá práce, např. 200 mm v železobetonu Ø 62 mm jen 3 min. Praxí plně vyhovující uzavřená rukojeť a protipěra pro ručně vedené vrtání. Upínací krk Ø 60 mm k upnutí pohonného stroje ve vrtacím stojanu. Sada distančních dílů pro dodatečnou stabilizaci pohonného stroje REMS Picus SR na vrtacím stojanu REMS Titan. Zařízení na přívod vody k vrtání na mokro, s nastavitelným uzavíracím ventilem, rychlospojkou s možnou blokáci průtoku vody a hadicovou přípojkou ½".

Pohon

Robustní, výkonný 2200 W univerzální motor. Ochrana proti přehřátí prostřednictvím sledování teploty budícího vinutí motoru díky PTC-odporu (Positive Temperature Coefficient). Stabilní, 2-stupňová převodovka pracující bez údržby. Ochrana blokace díky bezpečnostní kluzné spoje. Dotykový spínač s aretací. Přívodní vedení s integrovaným osobním ochranným spínačem (PRCD).

Speed-Regulation

Plynulá elektronická regulace počtu otáček pohonného stroje ke správné volbě počtu otáček dle materiálu. Počet otáček je plynule nastavitelný stavěcím kolečkem: 250 min⁻¹ až 500 min⁻¹ (1. stupeň) resp. 600 min⁻¹ až 1200 min⁻¹ (2. stupeň). K regulaci použít tacho-otáčková elektronika udržuje zvolené otáčky konstantní také při zatížení. Otáčky vrtací korunky jsou tak dlouho udržovány na požadované hodnotě, dokud nenarazí na odpor a neklesnou pod kritickou hodnotu. Hnací motor se zastaví. Po zbavení pohonného stroje zatížení jsou znovu dosaženy požadované otáčky, takže lze během okamžiku pracovat dál s požadovanými otáčkami (**Patent EP 2 085 191**). Výhoda: Pro daný materiál a průměr vrtací korunky předvolená optimální rychlost vrtání (počet otáček při zatížení) zůstane zachována během celého procesu vrtání. Pro nejlepší vrtací výkon a nejvyšší životnost vrtacích korunek.

Multifunkční elektronika

Multifunkční elektronika s omezením rozběhového proudu k jemnému plynulému rozběhu pro citlivé navrtání, automatickému omezení otáček na prázdno pro redukci hluku a šetrnou ochranu motoru, jištění proti přetížení a ochranu blokace pro motor a převody.

Univerzální diamantové jádrové vrtací korunky

Univerzálně použitelné k vrtání na sucho i na mokro, ručně vedeným nebo s vrtacím stojanem. Volitelně REMS univerzální diamantové jádrové vrtací korunky, induktivně pájené, s možným opětovným osazením nebo REMS univerzální diamantové jádrové vrtací korunky LS, svařované laserem, odolné proti vysokým teplotám (strana 242–243). Přípojovací závít UNC 1¼ vnitřní. Vrtací hloubka 420 mm. Speciálně vyvinuté, vysoce kvalitní diamantové segmenty s vysokým podílem diamantu a speciálním pojivem, pro vynikající vrtací výkon a obzvláště vysokou dobu životnosti. Ideální pro univerzální nasazení v železobetonu a zdivu. Adaptér pro použití univerzálních diamantových jádrových vrtacích korunek REMS ve vhodných pohonných strojích jiných výrobců, jako příslušenství. Kroužek k snadnému uvolnění korunky, pro snadné uvolnění diamantové jádrové vrtací korunky, jako příslušenství.

Odsávání prachu dle EN 60335-2-69

Při opracování minerálních stavebních látek, např. betonu, železobetonu, zdiva, mazaniny, se ve vysoké míře vyskytuje křemen obsahující, zdraví ohrožující minerální prach (jemný křemenný prach). Nadechnutí jemného křemenného prachu je zdraví škodlivé. Dle EN 60335-2-69 je k vysávání zdraví ohrožujícího prachu s mezní hodnotou expozice/mezní hodnotou pracovního místa > 0,1 mg/m³ předepsáno použít minimálně jeden průmyslový vysavač prachové třídy M. Dbejte národních předpisů.

Patent EP 2 085 191



Tested by electrosuisse >>>

Kvalitní německý výrobek

S plynulou elektronickou regulací počtu otáček (Speed-Regulation) pro nejlepší vrtací výkon a nejvyšší životnost vrtacích korunek.



REMS Simplex 2



REMS Titan

REMS Picus SR

Elektrický diamantový jádrový vrtací stroj se Speed-Regulation

Sací rotor k odsávání prachu při vrtání na sucho s připojením na REMS Pull a jiné vhodné vysavače, jako příslušenství. REMS Pull M, suchý a mokrý vysavač, certifikovaný k sání zdraví ohrožujícího prachu prachové třídy M (strana 248).

Zařízení pro odsávání vody

Zařízení pro odsávání vody k vrtání na mokro do Ø 170 mm, složené z prstence na shromažďování vody s připojením na REMS Pull nebo jiné vhodné mokré vysavače, tlakového kroužku, gumového kotouče Ø 200 mm, přízpusobitelného průměru vrtací korunky, a univerzálního držáku v nízké poloze pro všechny vrtací stojany REMS, jako příslušenství.

Vrtací stojany

Volitelně použitelný vrtací stojan REMS Simplex 2 nebo REMS Titan (strana 240).



REMS Picus SR Basic-Pack



REMS Picus SR Set Titan



REMS Picus SR Set 62-82-132 Titan

Rozsah dodávky

REMS Picus SR Basic-Pack. Elektrická diamantová jádrová vrtačka se Speed-Regulation. Pro jádrové vrtání v betonu, železobetonu do Ø 162 (200) mm, zdivu a dalších materiálech do Ø 250 mm K vrtání na sucho nebo na mokro, ručně vedené nebo s vrtacím stojanem. Pohonný stroj s připojovacím závětem vrtací korunky UNC 1¼ vnějším, G ½ vnitřním, 2-stupňovými převody pracujícími bez údržby s bezpečnostní kluznou spojkou, univerzálním motorem 230 V, 50–60 Hz, 2200 W. Plynulá elektronická regulace počtu otáček 250 min⁻¹ až 500 min⁻¹ (1. stupeň) resp. 600 min⁻¹ bis 1200 min⁻¹ (2. stupeň), ochrana před přehřátím. Multifunkční elektronika s jemným plynulým rozběhem, omezením otáček na prázdno, jistěním proti přetížení, ochranou blokáce. Dotykový spínač s aretací. Osobní ochranný spínač (PRCD). Zařízení na přívod vody s nastavitelným uzavíracím ventilem, rychlospojkou s možnou blokáci průtoku a hadicovou přípojkou ½". Protisměrný držák. Sada distančních dílů. Jednostranný klíč SW 32. V pevném kufru z ocelového plechu.

	Obj.č.	
	183010	

Jiná napětí sítě na vyžádání.

Rozsah dodávky

REMS Picus SR Set Titan. REMS Picus SR Basic-Pack s vrtacím stojanem REMS Titan včetně upínací sady pro zdivo a beton.

	Obj.č.	
	183022	

Jiná napětí sítě na vyžádání.

Rozsah dodávky

REMS Picus SR Set 62-82-132 Titan. REMS Picus SR Basic-Pack s vrtacím stojanem REMS Titan včetně upínací sady pro zdivo a beton a univerzálními diamantovými jádrovými vrtacími korunkami REMS UDKB Ø 62-82-132 mm.

	Obj.č.	
	183023	

Jiná napětí sítě na vyžádání.

Příslušenství

Označení	Obj.č.	
REMS Picus SR pohonný stroj	183000	
Sada distančních dílů pro dodatečnou stabilizaci pohonného stroje REMS Picus SR na vrtacím stojanu REMS Titan, složená z distančního dílu a 2 šroubů s válcovou hlavou M 8×65	183632	
Kufr z ocelového plechu s vložkou	180600	

REMS Univerzální diamantové vrtací korunky, induktivně pájené, s možným opětovným osazením, viz. str. 242.

REMS Univerzální diamantové vrtací korunky LS, svařované laserem, odolné vůči vysokým teplotám, viz. str. 243.

REMS Pull L / M, suchý a mokrý vysavač, viz. strana 248

Další příslušenství viz. str. 240–241.



Výkonný, robustní jádrový vrtací stroj k jádrovému vrtání, např. v betonu, železobetonu, zdivu všeho druhu, přírodním kameni, asfaltu, mazanině všeho druhu. Vrtání na sucho nebo na mokro s vrtacím stojanem. Pro řemeslo a průmysl.

Beton, železobeton, zdivo a jiné materiály Ø 40–300 mm

Univerzální diamantové jádrové vrtací korunky REMS, také pro vhodné pohonné stroje jiných výrobců, viz. str. 242–243.

REMS Picus S2/3,5 – Jádrové vrtání namísto vysekávání. Jednoduché, rychlé, bez vibrací.

Univerzální použití

Univerzální pohonná jednotka k vrtání na sucho nebo na mokro s výplachem, ručně vedeným nebo s vrtacím stojanem. Všude použitelná, v úzkých rozích, při stěnách. Extremně mnohostranná a výkonná, např. k vrtání do železobetonu, zdiva a dalších materiálů. Pro průchodky potrubních a kabelových vedení, vzduchové kanály, zkušební jádrové vrt.

Výhoda systému

Pouze **jeden** druh univerzálních diamantových vrtacích korunek pro všechny pohonné stroje REMS Picus a vhodné pohonné stroje jiných výrobců. Proto jednoduché, nákladově výhodné skladování. Záměna není možná.

Konstrukce

Kompaktní, snadno ovladatelné pohonné stroje k jádrovému vrtání bez vibrací, s připojovací závitem vrtací korunky UNC 1¼ vnějším. Kroužek k snadnému uvolnění korunky, pro snadné uvolnění diamantové jádrové vrtací korunky. Kompaktní, robustní, vhodný na stavby. Hmotnost jen 14,4 kg. Jednoduchá, rychlá práce, např. 200 mm v železobetonu Ø 62 mm jen 2 min. Deska pohonu pro rychloupnutí na vrtacím stojanu. Zařízení na přívod vody k vrtání na mokro, s nastavitelným uzavíracím ventilem a rychlospojku s možnou blokací průchodu vody a hadicovou přípojkou ½".

Pohon

Robustní, výkonný 3420 W univerzální motor. Stabilní 2-stupňové převody, pracující bez údržby, k volbě optimálních otáček odpovídajících vrtanému průměru. Otáčky vrtacího vřetena při zatížení 320 min⁻¹, 760 min⁻¹. Ochrana blokace díky bezpečnostní kluzné spoje. Kolébkový spínač. Přívodní vedení s integrovaným osobním ochranným spínačem (PRCD).

Multifunkční elektronika

Multifunkční elektronika s omezením rozběhového proudu k jemnému plynulému rozběhu pro citlivé navrtání, automatickému omezení otáček na prázdno pro redukcii hluku a šetrnou ochranu motoru, jistění proti přetížení a ochranu blokace pro motor a převody.

Univerzální diamantové jádrové vrtací korunky

Univerzálně použitelné k vrtání na sucho i na mokro, ručně vedeným nebo s vrtacím stojanem. Volitelně REMS univerzální diamantové jádrové vrtací korunky, induktivně pájené, s možným opětovným osazením nebo REMS univerzální diamantové jádrové vrtací korunky LS, svařované laserem, odolné proti vysokým teplotám (strana 242–243). Připojovací závit UNC 1¼ vnitřní. Vrtací hloubka 420 mm. Speciálně vyvinuté, vysoce kvalitní diamantové segmenty s vysokým podílem diamantu a speciálním pojivem, pro vynikající vrtací výkon a obzvláště vysokou dobu životnosti. Ideální pro univerzální nasazení v železobetonu a zdivu. Adaptér pro použití univerzálních diamantových jádrových vrtacích korunek REMS ve vhodných pohonných strojích jiných výrobců, jako příslušenství. Kroužek k snadnému uvolnění korunky, pro snadné uvolnění diamantové jádrové vrtací korunky, jako příslušenství.

Vrtací stojan REMS Titan

Robustní, obzvláště stabilní vrtací stojan k jádrovému vrtání v železobetonu aj. materiálech do Ø 300 mm. Pro vysoké nároky. Vrtací sloup ze 4-hranného přesného ocelového profilu \varnothing 50 mm, pevného v ohybu a krutu, zpevněného za studena, s extra malými tolerancemi, pro vedení posuvových saní bez vibrací. Plynule sklápěný do 45°, s rozdělením úhlů, s 2-násobnou opěrou prostřednictvím nastavitelných, jednodílných ocelových vzpěr, pro nejvyšší posuvový tlak. Obzvláště pevné, 3-stranné vedení vrtacího sloupu v základní desce a 3-násobné křížové upnutí, pro vysokou pevnost a tuhost při kolmém vrtání. 4 šrouby s okem k vyrovnání nerovnosti podlahy nebo podkladu, pro přesnou polohu. Měřítka hloubky vrtání. Posuvové saně jsou všestranně vedeny nastavitelnými a předpjatými plastovými kluznými ložisky. Přesný pohon posuvu zaručuje snadné navrtání bez kmitání a přesný posuv bez vibrací během vrtání. Pro vysoký posuvový tlak a dlouhou dobu životnosti vrtacích korunek. V posuvových saních integrovaná vodováha pro přesné zaměření vrtacího stojanu. Aretace posuvových saní pro jednoduchou montáž vrtacích korunek a bezpečný transport. V krutu pevná upínací deska z tvárné litiny, odolávající opotřebení. Rychloupínací zařízení, k upnutí pohonných strojů s vhodnou připojovací deskou. Obzvláště stabilní upínací úhelník, pevný v ohybu a krutu, k upnutí pohonných strojů s upínacím krkem Ø 60 mm. Sílu přenášíjící pohon s ozubeným hřebem s ergonomicky tvarovanou, na obou stranách posuvových saní nasaditelnou posuvovou pákou. Široký ozubený hřeben z oceli. Základní deska s drážkou pro těsnící kroužek vakuového upevnění. Vakuové upevnění jako příslušenství. Vrtací sloup s nastavitelnou upínací hlavou k rozeprání vrtacího stojanu mezi stropem a podlahou nebo mezi dvěma stěnami. Pojízdňý vrtací stojan pro snadný transport. Hmotnost 19,5 kg.



REMS Titan

S nářadím, složeným z šestihránného klíče SW 6, jednostranného klíče SW 19 a SW 30 a upínací sady pro zdivo a beton, složené z 2 kusů rozpěrných kotev M12 do zdiva, 10 kusů narážecích kotev M12 do betonu, usazovacího železa pro narážecí kotvy M12, závitové tyče s oblým závitem M12 x 65, rychloupínací matice, podložky, tvrdokovový vrták do kamene Ø 15 mm SDS-plus, v kartonu.

Zařízení pro odsávání vody

Zařízení pro odsávání vody k vrtání na mokro do Ø 170 mm, složené z prstence na shromažďování vody s připojením na REMS Pull nebo jiné vhodné mokré vysavače, tlakového kroužku, gumového kotouče Ø 200 mm, přízpusobitelného průměru vrtací korunky, a univerzálního držáku v nízké poloze pro všechny vrtací stojany REMS, jako příslušenství.

Rozsah dodávky

REMS Picus S2/3,5 Basic-Pack. Elektrický diamantový jádrový vrtací stroj pro jádrová vrtání v betonu, železobetonu, zdivu všeho druhu, přírodním kameni, asfaltu, mazanině všeho druhu, do Ø 300 mm. Vrtání na sucho nebo na mokro s vrtacím stojanem. Pohonný stroj s připojovacím závitem vrtací korunky UNC 1¼ vnějším, 2-stupňovými převody pracujícími bez údržby s bezpečnostní kluznou spojkou, univerzálním motorem 230 V, 50–60 Hz, 3420 W. Multifunkční elektronika s jemným plynulým rozběhem, omezením otáček na prázdno, jištěním proti přetížení, ochranou blokace. Kolébkový spínač. Osobní ochranný spínač (PRCD). Otáčky vrtacího včetně při zatížení 320 min⁻¹, 760 min⁻¹. Zařízení na přívod vody s nastavitelným uzavíracím ventilem, rychlospojkou s možnou blokací průtoku a hadicovou přípojkou ½". Kroužek k snadnému uvolnění korunky. Jednostranný klíč SW 32. V kartonu.

Obj.č.	
180012	

Jiná napětí sítě na vyžádání.



Rozsah dodávky

REMS Picus S2/3,5 Set Titan. REMS Picus S2/3,5 Basic-Pack s vrtacím stojanem REMS Titan včetně upínací sady pro zdivo a beton.

Obj.č.	
180030	

Jiná napětí sítě na vyžádání.



Příslušenství

Označení

REMS Univerzální diamantové vrtací korunky, induktivně pájené, s možným opětovným osazením, viz. str. 242.

REMS Univerzální diamantové vrtací korunky LS, svařované laserem, odolné vůči vysokým teplotám, viz. str. 243.

REMS Pull L / M, suchý a mokrá vysavač, viz strana 248

Další příslušenství viz. str. 240–241.



Rozsah dodávky

REMS Simplex 2. Robustní, snadno ovladatelný vrtací stojan k jádrovému vrtání do Ø 200 mm. Vrtací sloup ze 4-hranného přesného ocelového profilu \varnothing 50 mm, pevného v ohybu a krutu, zpevněného za studena, s extra malými tolerancemi, pro vedení posuvových saní bez vibrací. Vrtací sloup veden ve stabilní patě stojanu a 2-násobně sešroubován, pro vysokou pevnost při vrtání, pata stojanu z ocelového profilu. 4 nastavovací šrouby k vyrovnání nerovností podlahy nebo podkladu, pro přesnou polohu. Upínací úhelník k upnutí pohonných strojů s upínacím krkem Ø 60 mm. Posuvové saně jsou všestranně vedeny nastavitelnými a předpjatými plastovými kluznými ložisky. Přesný pohon posuvu zaručuje snadné navrtání bez kmitání a přesný posuv bez vibrací během vrtání. Pro vysoký posuvový tlak a dlouhou dobu životnosti vrtacích korunek. V posuvových saních integrovaná vodováha pro přesné zaměření vrtacího stojanu. Aretace posuvových saní pro jedoduchou montáž vrtacích korunek a bezpečný transport. Stabilní upínací úhelník, pevný v ohybu a krutu, k upnutí pohonných strojů s upínacím krkem Ø 60 mm. Sílu přenášející pohon s ozubeným hřebem s ergonomicky tvarovanou, na obou stranách posuvových saní nasaditelnou posuvovou pákou. Široký ozubený hřeben z oceli. Hmotnost 12 kg.

S nářadím, složeným z šestihranného klíče SW 6, jednostranného klíče SW 19 a SW 30 a upínací sady pro zdivo a beton, složené z 2 kusů rozpěrných kotev M12 do zdiva, 10 kusů nárazecích kotev M12 do betonu, usazovacího železa pro nárazecí kotvy M12, závitové tyče s oblým závitem M12 x 65, rychloupínací matice, podložky, tvrdokovový vrták do kamene Ø 15 mm SDS-plus, v kartonu.

Pro REMS Picus S1, REMS Picus S3, REMS Picus SR a jiné výrobky.

	Obj.č.	
	183700	



Rozsah dodávky

REMS Titan. Robustní, obzvláště stabilní vrtací stojan k jádrovému vrtání v železobetonu aj. materiálech do Ø 300 mm. Pro vysoké nároky. Vrtací sloup ze 4-hranného přesného ocelového profilu \varnothing 50 mm, pevného v ohybu a krutu, zpevněného za studena, s extra malými tolerancemi, pro vedení posuvových saní bez vibrací. Plynule sklopný do 45°, s rozdělením úhlů, s 2-násobnou opěrou prostřednictvím nastavitelných, jednodílných ocelových vzpěr, pro nejvyšší posuvový tlak. Obzvláště pevné, 3-stranné vedení vrtacího sloupu v základní desce a 3-násobně křížově upnutí, pro vysokou pevnost a tuhost při kolmém vrtání. 4 šrouby s okem k vyrovnání nerovností podlahy nebo podkladu, pro přesnou polohu. Měřítka hloubky vrtání. Posuvové saně jsou všestranně vedeny nastavitelnými a předpjatými plastovými kluznými ložisky. Přesný pohon posuvu zaručuje snadné navrtání bez kmitání a přesný posuv bez vibrací během vrtání. Pro vysoký posuvový tlak a dlouhou dobu životnosti vrtacích korunek. V posuvových saních integrovaná vodováha pro přesné zaměření vrtacího stojanu. Aretace posuvových saní pro jedoduchou montáž vrtacích korunek a bezpečný transport. V krutu pevná upínací deska z tvárné litiny, odolávající opotřebení. Rychloupínací zařízení, k upnutí pohonných strojů s vhodnou přípojovací deskou. Obzvláště stabilní upínací úhelník, pevný v ohybu a krutu, k upnutí pohonných strojů s upínacím krkem Ø 60 mm. Sílu přenášející pohon s ozubeným hřebem s ergonomicky tvarovanou, na obou stranách posuvových saní nasaditelnou posuvovou pákou. Široký ozubený hřeben z oceli. Základní deska s drážkou pro těsnící kroužek vakuového upevnění. Vakuové upevnění jako příslušenství. Vrtací sloup s nastavitelnou upínací hlavou k rozepření vrtacího stojanu mezi stropem a podlahou nebo mezi dvěma stěnami. Pojízdový vrtací stojan pro snadný transport. Hmotnost 19,5 kg.

S nářadím, složeným z šestihranného klíče SW 6, jednostranného klíče SW 19 a SW 30 a upínací sady pro zdivo a beton, složené z 2 kusů rozpěrných kotev M12 do zdiva, 10 kusů nárazecích kotev M12 do betonu, usazovacího železa pro nárazecí kotvy M12, závitové tyče s oblým závitem M12 x 65, rychloupínací matice, podložky, tvrdokovový vrták do kamene Ø 15 mm SDS-plus, v kartonu.

Výhoda systému: Pro REMS Picus S1, REMS Picus S3, REMS Picus SR, REMS Picus S2/3,5 a jiné výrobky. Při použití s REMS Picus SR použijte sadu distančních dílů (viz níže).

	Obj.č.	
	183600	



Označení	Obj.č.	
Sada distančních dílů pro dodatečnou stabilizaci pohonného stroje REMS Picus SR na vrtacím stojanu REMS Titan, složená z distančního dílu a 2 šroubů s válcovou hlavou M 8 x 65	183632	

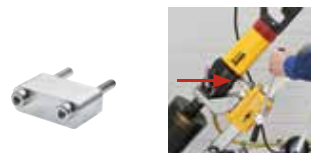

Označení	Obj.č.	
Zásobník na tlakovou vodu na 10 l vody, k vrtání na mokro bez přímého připojení vody	182006	
Vrtací šablona Titan k snadnému umístění upevňovacích vrtání. Pro vrtací stojan REMS Titan	183605	
Tvrdokovový vrták na kámen Ø 15 mm SDS-plus pro nárazecí kotvy M12	079018	
Nárazecí kotva M12, sada 50 kusů , do betonu	079005	
Usazovací železa pro nárazecí kotvy M12	182050	
Tvrdokovový vrták na kámen Ø 20 mm SDS-plus pro rozpěrné kotvy M12	079019	
Rozpěrná kotva M12, sada 10 kusů , do zdiva, opakovaně použitelná	079006	
Rychloupínací sada 160 k upevnění vrtacího stojanu s kotvou, složená z závitové tyče s oblým závitem 160 mm se závitem M12 x 52, rychloupínací matice, podložky	079010	
Rychloupínací sada 500 k upevnění vrtacího stojanu bez kotvy, složená z závitové tyče s oblým závitem 500 mm, 2 rychloupínací matice, podložky.	183607	
Vakuové upevnění Titan , složené z krycí desky s čepem pro hadicovou přípojku 3/8" a těsnícího kroužku pro základní desku.	183603	
Vakuová pumpa , pro vakuum ≤ -900 mbar (90%), složená z nasucho bezcíhého rotačního lopatkového čerpadla, bez oleje, čerpací výkon 6 m ³ /h, kondenzátorový motor 230 V, 50–60 Hz, 250 W, chráněný před ostřikem vodou, uvnitř umístěný nasávací filtr s funkcí tlumení zvuku a 5 m PVC-hadice s tkanivem s rychlospojkou.	183670	
Laserový ukazatel středu vrtání	183604	
Navrtávací pomůcka G 1/2 s tvrdokovovým vrtákem na kámen Ø 8 mm	180150	
Tvrdokovový vrták na kámen Ø 8 mm pro navrtávací pomůcku	079013	
Jednostranný klíč SW 41 k uvolnění univerzálních diamantových jádrových vrtacích korunek	079003	
Kroužek k snadnému uvolnění korunky , pro snadné uvolnění diamantové jádrové vrtací korunky	180015	
Prodloužení vrtací korunky 200 mm	180155	
Ostřicí kámen pro diamantové jádrové vrtací korunky	079012	
Nivelovací blok , magnetický, se 3 vodováhami k vyrovnávání vrtacího stojanu ve 3 směrech	182009	
Sací rotor k odsávání prachu s přípojovacím závitem G 1/2 vnějším, UNC 1 1/4 vnějším a s připojením na REMS Pull a jiné vhodné vysavače.	180160	
Zařízení pro odsávání vody , k vrtání na mokro do Ø 170 mm, složené z prstence na shromažďování vody s těsnícím kroužkem, gumového kotouče Ø 200 mm a univerzálního držáku v nízké poloze pro všechny vrtací stojany REMS.	183606	
Gumový kotouč Ø 200 mm, sada 10 kusů , pro zařízení na odsávání vody	183675	
REMS Pull L / M , suchý a mokrý vysavač, certifikován jako vysavač a odsavač prachu k zachytávání zdraví ohrožujícího prachu dle EN 60335-2-69, viz strana 248		

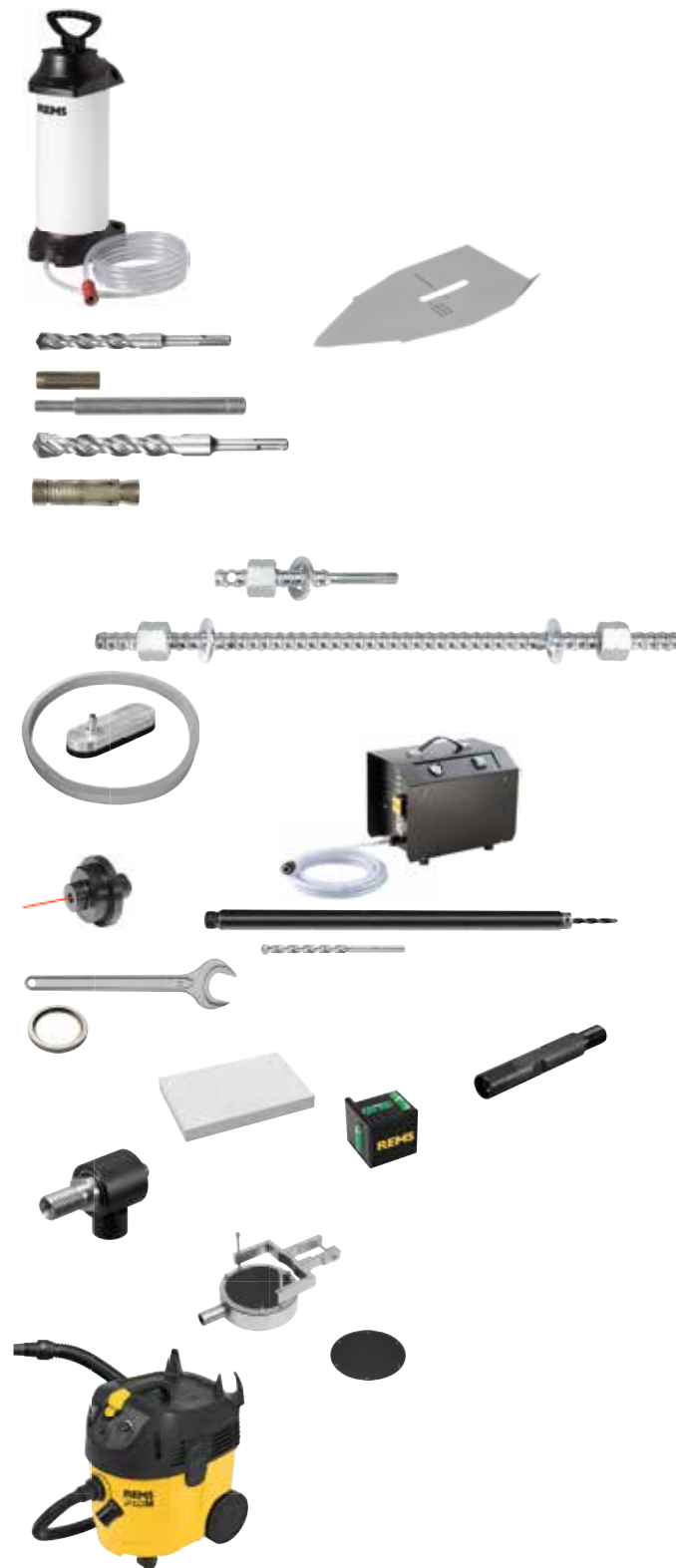

Univerzální diamantové jádrové vrtací korunky REMS

Pro REMS Picus S1, REMS Picus SR, REMS Picus S3, REMS Picus S2/3,5 a jiné výrobky

Vysoce kvalitní univerzální diamantové jádrové vrtací korunky. Induktivně pájené. Univerzálně použitelné k vrtání na sucho i na mokro, ručně vedeným nebo s vrtacím stojanem. Ideální pro univerzální nasazení v železobetonu, zdivu a pro mnohé materiály.

Beton, železobeton, zdivo všeho druhu, přírodní kámen, asfalt, mazanina všeho druhu a jiné Ø 32–300 mm

Univerzální diamantové jádrové vrtací korunky REMS – Induktivně pájené. Diamantové prvky s klínovitým řezem pro rychlé, snadné a klidné navrtání. Univerzálně použitelné pro mnohé materiály.

Ideální pro instalatéra.

Univerzálně použitelné pro mnohé materiály, k vrtání na sucho i na mokro, ručně vedené nebo s vrtacím stojanem.

Jednotný připojovací závit UNC 1¼ Jednotný připojovací závit 420 mm.

Speciálně vyvinuté, vysoce kvalitní diamantové segmenty s vysokým podílem diamantu a speciálním pojivem, pro vynikající vrtací výkon a obzvláště vysokou dobu životnosti. Ideální pro univerzální nasazení v železobetonu a zdivu.

Diamantové prvky s klínovitým řezem („tvar střechy“) na rychlé, snadné a klidné navrtání. Induktivně pájené na plně automatických svařovacích zařízeních pro trvalou vysokou kvalitu pájených spojů. Vrtací trubky s pájenými diamantovými segmenty lze opětovně osadit jednoduchým pájením na tvrdo.

Kroužek k snadnému uvolnění korunky, pro snadné uvolnění diamantové jádrové vrtací korunky, jako příslušenství.

Pohon prostřednictvím pohonných strojů REMS Picus a vhodných pohonných strojů jiných výrobců s připojovacím závitem UNC 1¼ vnějším. Adaptéry pro připojení univerzálních diamantových jádrových vrtacích korunek REMS s jinými připojovacími závitmi, jako příslušenství.

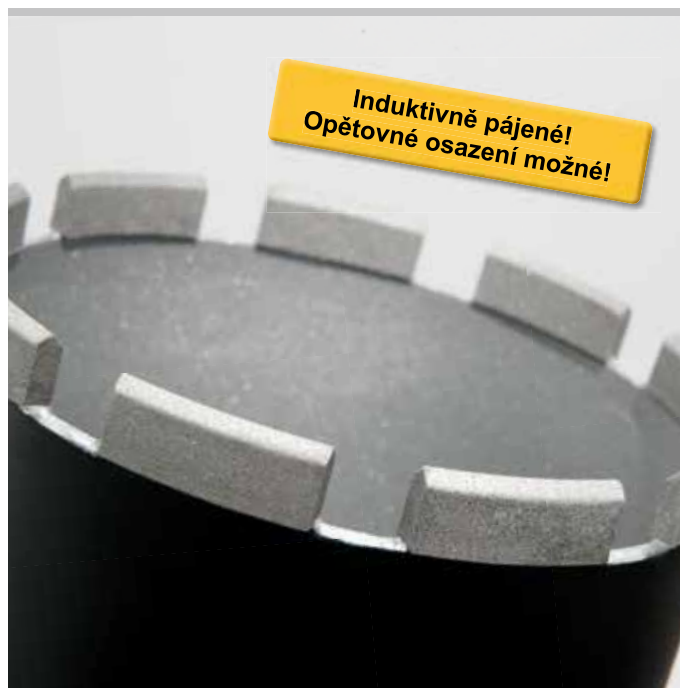

Kvalitní německý výrobek



Rozsah dodávky

Univerzální diamantové jádrové vrtací koruny REMS. Induktivně pájené, opětovně osazení možné. Univerzálně použitelné k vrtání na sucho i na mokro, ručně vedeným nebo s vrtacím stojanem. Pro mnohé materiály, např. beton, železobeton, zdivo všeho druhu, přírodní kámen, asfalt, mazanina všeho druhu. Připojovací závit UNC 1¼ vnitřní. Vrtací hloubka 420 mm. V kartonu.

Ø × vrtací hloubka × připojení	počet segmentů	Obj.č.
UDKB 32 × 420 × UNC 1¼	4	181010
UDKB 42 × 420 × UNC 1¼	4	181015
UDKB 52 × 420 × UNC 1¼	5	181020
UDKB 62 × 420 × UNC 1¼	6	181025
UDKB 72 × 420 × UNC 1¼	7	181030
UDKB 82 × 420 × UNC 1¼	7	181035
UDKB 92 × 420 × UNC 1¼	8	181040
UDKB 102 × 420 × UNC 1¼	8	181045
UDKB 112 × 420 × UNC 1¼	9	181050
UDKB 125 × 420 × UNC 1¼	10	181057
UDKB 132 × 420 × UNC 1¼	11	181060
UDKB 152 × 420 × UNC 1¼	12	181065
UDKB 162 × 420 × UNC 1¼	12	181070
UDKB 182 × 420 × UNC 1¼	12	181075
UDKB 200 × 420 × UNC 1¼	12	181080
UDKB 225 × 420 × UNC 1¼	13	181085
UDKB 250 × 420 × UNC 1¼	14	181090
UDKB 300 × 420 × UNC 1¼	22	181095



Příslušenství

Osazení	Obj.č.
Kroužek k snadnému uvolnění korunky , pro snadné uvolnění diamantové jádrové vrtací korunky	180015
Prodloužení vrtací korunky 200 mm	180155
Adapter UNC 1¼ vnější – G ½ vnější	180052
Adapter UNC 1¼ vnější – G ½ vnitřní	180056
Adapter UNC 1¼ vnější – Hilti BI	180053
Adapter UNC 1¼ vnější – Hilti BU	180054
Adapter UNC 1¼ vnější – Würth	180055
Ostřící kámen pro diamantové jádrové vrtací korunky	079012
Jednostranný klíč SV 41 pro diamantové jádrové vrtací korunky	079003

Další adaptéry pro použití Univerzálních diamantových jádrových vrtacích korunek REMS LS v pohonných strojích jiných výrobců, na vyžádání.



Univerzální diamantové jádrové vrtací korunky REMS LS

Pro REMS Picus S1, REMS Picus SR, REMS Picus S3, REMS Picus S2/3,5 a jiné výrobky

Vysoce kvalitní univerzální diamantové jádrové vrtací korunky. Svařované laserem. Univerzálně použitelné k vrtání na sucho i na mokro, ručně vedeným nebo s vrtacím stojanem. Ideální pro univerzální nasazení v železobetonu, zdivu pro mnohé materiály.

Beton, železobeton, zdivo všeho druhu, přírodní kámen, asfalt, mazanina všeho druhu a jiné Ø 32–200 mm

Univerzální diamantové jádrové vrtací korunky REMS LS – svařované laserem. Diamantové prvky s klínovitým řezem pro rychlé, snadné a klidné navrtání. Univerzálně použitelné pro mnohé materiály. Ideální pro instalátéra.

Univerzálně použitelné pro mnohé materiály, k vrtání na sucho i na mokro, ručně vedené nebo s vrtacím stojanem.

Jednotný připojovací závit UNC 1¼ Jednotný připojovací závit 420 mm.

Speciálně vyvinuté, vysoce kvalitní diamantové segmenty s vysokým podílem diamantu a speciálním pojivem, pro vynikající vrtací výkon a obzvláště vysokou dobu životnosti. Ideální pro univerzální nasazení v železobetonu a zdivu.

Diamantové prvky s klínovitým řezem („tvar střechy“) pro rychlé, snadné a klidné navrtání. Svařované laserem na plně automatických svařovacích zařízeních pro trvalou vysokou kvalitu svařovaných spojů. Odolné proti vysokým teplotám – i při extrémní teplotní zátěži nehrozí odpájení segmentů přehřátím.

Kroužek k snadnému uvolnění korunky, pro snadné uvolnění diamantové jádrové vrtací korunky, jako příslušenství.

Pohon prostřednictvím pohonných strojů REMS Picus a vhodných pohonných strojů jiných výrobců s připojovacím závitem UNC 1¼ vnějším. Adaptéry pro připojení univerzálních diamantových jádrových vrtacích korunek REMS LS s jinými připojovacími závitmi, jako příslušenství.



Rozsah dodávky

Univerzální diamantové jádrové vrtací koruny REMS LS. Svařované laserem, odolné vůči vysokým teplotám. Univerzálně použitelné k vrtání na sucho i na mokro, ručně vedeným nebo s vrtacím stojanem. Pro mnohé materiály, např. beton, železobeton, zdivo všeho druhu, přírodní kámen, asfalt, mazanina všeho druhu. Připojovací závit UNC 1¼ vnitřní. Vrtací hloubka 420 mm. V kartonu.

Ø × vrtací hloubka × připojení	počet segmentů	Obj.č.
UDKB LS 32 × 420 × UNC 1¼	1	181410
UDKB LS 42 × 420 × UNC 1¼	4	181415
UDKB LS 52 × 420 × UNC 1¼	5	181420
UDKB LS 62 × 420 × UNC 1¼	6	181425
UDKB LS 72 × 420 × UNC 1¼	6	181430
UDKB LS 82 × 420 × UNC 1¼	7	181435
UDKB LS 92 × 420 × UNC 1¼	8	181440
UDKB LS 102 × 420 × UNC 1¼	9	181445
UDKB LS 112 × 420 × UNC 1¼	9	181450
UDKB LS 125 × 420 × UNC 1¼	10	181457
UDKB LS 132 × 420 × UNC 1¼	10	181460
UDKB LS 152 × 420 × UNC 1¼	11	181465
UDKB LS 162 × 420 × UNC 1¼	12	181470
UDKB LS 182 × 420 × UNC 1¼	13	181475
UDKB LS 200 × 420 × UNC 1¼	14	181480



Příslušenství

Označení	Obj.č.
Kroužek k snadnému uvolnění korunky, pro snadné uvolnění diamantové jádrové vrtací korunky	180015
Prodloužení vrtací korunky 200 mm	180155
Adapter UNC 1¼ vnější – G ½ vnější	180052
Adapter UNC 1¼ vnější – G ½ vnitřní	180056
Adapter UNC 1¼ vnější – Hilti BI	180053
Adapter UNC 1¼ vnější – Hilti BU	180054
Adapter UNC 1¼ vnější – Würth	180055
Ostřící kámen pro diamantové jádrové vrtací korunky	079012
Jednostranný klíč SV 41 pro diamantové jádrové vrtací korunky	079003

Další adaptéry pro použití Univerzálních diamantových jádrových vrtacích korunek REMS LS v pohonných strojích jiných výrobců, na vyžádání.



REMS vrtáky na obklady

Vrtací korunky pro vrtání na sucho

Diamanty osazené vrtací korunky pro vrtání na sucho pro rychlé a čisté vrtání do obkladů všech druhů. Ideální pro montáž a renovaci.

Keramika, jemná kamenina, granit, mramor aj.

REMS vrtáky na obklady – k vrtání na sucho.

Univerzálně použitelné k vrtání na sucho bez rázu do keramiky, jemné kameniny, granitu, mramoru a jiných materiálů. Žádné roztržení obkladů.

Není nutná žádná voda.

Speciální vosková náplň uvnitř vrtací korunky pro vrtání na sucho jako chladicí a mazací látka, při ohřátí se stane tekutou a chladí vrtací korunku pro vrtání na sucho.

Jednoduché navrtání volně z ruky díky navrtávací pomůcce s vakuovým upevněním.

6-ti hranné připojení pro upínač bitů ¼".

Pohon prostřednictvím akumulátorového vrtacího šroubováku REMS Helix (strana 91) a jinými vrtacími šroubováky/vrtáčkami (počet otáček $\geq 1000 \text{ min}^{-1}$).



Rozsah dodávky

REMS sada vrtáků na obklady 6-8-10. Diamanty osazené vrtací korunky pro vrtání na sucho se speciální voskovou náplní. Na keramiku, jemnou kameninu, granit, mramor a jiné materiály. Vrtáky na obklady $\varnothing 6, 8, 10 \text{ mm}$, navrtávací pomůcka s vakuovým upevněním. V blistrovém balení.

	Obj.č.	
	181700	

Příslušenství

Označení	Obj.č.	
REMS vrták na obklady $\varnothing 5 \text{ mm}$	181710	
REMS vrták na obklady $\varnothing 6 \text{ mm}$	181711	
REMS vrták na obklady $\varnothing 8 \text{ mm}$	181712	
REMS vrták na obklady $\varnothing 10 \text{ mm}$	181713	
REMS vrták na obklady $\varnothing 12 \text{ mm}$	181714	
REMS vrták na obklady $\varnothing 14 \text{ mm}$	181715	

REMS Helix, akumulátorový vrtací šroubovák, viz strana 91





Kompaktní, snadno ovladatelné elektrické nářadí k drážkování a dělení na sucho, např. betonu, železobetonu, zdiva všeho druhu, přírodního kamene, mazaniny všeho druhu. Pro řemeslo a průmysl.

REMS Krokodil 125

Hloubka drážky	≤ 38 mm
Šířka drážky	≤ 43 mm
počet diamantových dělicích kotoučů	1–2

REMS Krokodil 180 SR

Hloubka drážky	≤ 61 mm
Šířka drážky	≤ 62 mm
počet diamantových dělicích kotoučů	1–3

REMS univerzální diamantové dělicí kotouče, také pro vhodné pohonné stroje jiných výrobců, viz strana 247.

REMS Krokodil – proříznout namísto vysekávat.

Celou plochou doléhající dosedací plocha.

Multifunkční elektronika.

Univerzální použití

Univerzální pohonný stroj k drážkování a dělení na sucho. Ideální ke zhotovení drážek pro pokládku a instalaci trubek a elektrických vedení při topenářských, sanitárních a elektrických instalacích, v klimatizační a chladírenské technice.

Konstrukce

REMS Krokodil 125: Kompaktní, snadno ovladatelný pohonný stroj, jen 5,8 kg. Robustní, vhodný na stavby. Jednoduchá, rychlá práce, např. drážkování ve zdivu 500 mm dlouhé, 38 mm hluboké, jen 25 s. Celou plochou doléhající dosedací plocha během celého procesu drážkování a dělení pro řízené zanoření diamantových dělicích kotoučů, bezprašná, bezpečná práce a snadný, rovnoměrný posuv. Praktická rukojeť se spínačem, nastavitelná ve 2 polohách, rovnoběžně nebo příčně k ose stroje, sklápěcí držadlo pro optimální pracovní polohu a ergonomickou práci. Aretace hnacího hřídele k jednoduché výměně univerzálních diamantových dělicích kotoučů. 4 distanční podložky s různou tloušťkou, podle požadované šířky drážky sešroubované s dělicími kotouči do stabilního bloku, zabezpečují konstantní šířku drážky. Plynule nastavitelná hloubka dorazu. Ve skříní integrované odsávací hrdlo k připojení vysavače.

REMS Krokodil 180 SR: Kompaktní, snadno ovladatelný pohonný stroj, jen 8,0 kg. Robustní, vhodný na stavby. Jednoduchá, rychlá práce, např. drážkování ve zdivu 500 mm dlouhé, 61 mm hluboké, jen 34 s. Celou plochou doléhající dosedací plocha během celého procesu drážkování a dělení pro řízené zanoření diamantových dělicích kotoučů, bezprašná, bezpečná práce a snadný, rovnoměrný posuv. Praktická rukojeť se spínačem s trojnásobným zvýšením pákového efektu, pro snadné zanoření a účinný posuv. Sklápěcí držadlo pro optimální pracovní polohu a ergonomickou práci. Aretace hnacího hřídele k jednoduché výměně univerzálních diamantových dělicích kotoučů. Distanční podložky s různou tloušťkou, podle požadované šířky drážky sešroubované s dělicími kotouči do stabilního bloku, zabezpečují konstantní šířku drážky. Plynule nastavitelná hloubka dorazu. Ve skříní integrované odsávací hrdlo k připojení vysavače.

Pohon

REMS Krokodil 125: Robustní, výkonný univerzální motor 1850 W. Otáčky naprázdno pohonné hřídele dělicích kotoučů 5000 min⁻¹. Stabilitní převody, pracující bez údržby. Přívodní vedení 2,3 m. Bezpečnostní krokovací spínač s blokováním opětovného zapnutí.

REMS Krokodil 180 SR: Robustní, výkonný univerzální motor 2000 W. Otáčky naprázdno pohonné hřídele dělicích kotoučů 5000 min⁻¹. Ochrana proti přehřátí prostřednictvím sledování teploty budícího vinutí motoru díky PTC-odporu (Positive Temperature Coefficient). Stabilitní převody, pracující bez údržby. Přívodní vedení 5,7 m. Bezpečnostní krokovací spínač s blokováním opětovného zapnutí. Ochrana proti opětovnému rozběhnutí v případě výpadku sítě.

Speed-Regulation

K regulaci použítá tacho-elektronická regulace otáček (REMS Krokodil 180 SR) udržuje otáčky i při zatížení konstantní. Otáčky dělicího kotouče jsou tak dlouho udržovány na požadované hodnotě, dokud nenarazí na odpor a neklesnou pod kritickou hodnotu. Hnací motor se zastaví. Po zbavení pohonného stroje zatížení jsou znovu dosaženy požadované otáčky, takže lze během okamžiku pracovat dál s požadovanými otáčkami (Patent EP 2 085 191). Výhoda: Rychlost drážkování a dělení (otáčky při zatížení) zůstává během celého postupu drážkování a dělení zachována, pro vysoký výkon při drážkování a dělení.

Multifunkční elektronika

Multifunkční elektronika s omezením náběhového proudu pro pozvolný rozběh k citlivému ponoření diamantových dělicích kotoučů, automatickému omezení otáček naprázdno ke snížení hluku a ochranu motoru, pojistka proti přetížení k ochraně motoru a převodů.

Univerzální diamantové dělicí kotouče

Univerzálně použitelné k lineárnímu přímočarému drážkování a dělení. Speciálně vyvinuté, velmi kvalitní diamantové segmenty s vysokým podílem diamantu a speciálním pojivem, pro vynikající výkon drážkování/dělení a obzvláště dlouhou dobu životnosti. Volitelné REMS univerzální diamantové dělicí kotouče Eco, sliuté, REMS univerzální diamantové dělicí kotouče LS Turbo, svařované laserem, odolné vysokým teplotám, pro rychlé řezy a řezy do tvrdých materiálů nebo REMS univerzální diamantové dělicí kotouče LS H-P, High-Performance, svařované



Celou plochou doléhající dosedací plocha během celého procesu drážkování a dělení pro řízené zanoření diamantových dělicích kotoučů, bezprašná, bezpečná práce a snadný, rovnoměrný posuv.

laserem, odolné vysokým teplotám, pro rychlé řezy a řezy do obzvláště tvrdých materiálů, s vysokou dobou životnosti, (strana 247). Kovové základní tělo dle EN 13236. Upínací vrtání Ø 22,23 mm.

Odsávání prachu dle EN 60335-2-69

Při opracování minerálních stavebních látek, např. betonu, železobetonu, zdiva, mazaniny, se ve vysoké míře vyskytuje křemen obsahující, zdraví ohrožující minerální prach (jemný křemenný prach). Nadechnutí jemného křemenného prachu je zdraví škodlivé. Dle EN 60335-2-69 je k vysávání zdraví ohrožujícího prachu s mezní hodnotou expozice/mezní hodnotou pracovního místa > 0,1 mg/m³ předepsáno použití minimálně jeden průmyslový vysavač prachové třídy M. Dbejte národních předpisů. REMS Pull M, suchý a mokrý vysavač, certifikovaný k sání zdraví ohrožujícího prachu prachové třídy M (strana 248).

Rozsah dodávky

REMS Krokodil 125 Basic-Pack. Elektrická diamantová drážkovací a přežávací bruska k drážkování, přežívání a dělení betonu, železobetonu, zdiva všech druhů, přírodního kamene, mazaniny všeho druhu. Hloubka drážky 38 mm, plynule nastavitelná. Šířka drážky ≤ 43 mm, odstupňována distančními podložkami 3, 6, 10, 20 mm. Pohonný stroj s pohonnou hřídelí Ø 22,2 mm, pro 1 nebo 2 diamantové dělicí kotouče dle EN 13236, Ø ≤ 125 mm, s převody pracujícími bez údržby, univerzálním motorem 230 V, 50–60 Hz, 1850 W. Multifunkční elektronika s pozvolným rozběhem, omezením otáček naprázdno, pojistka proti přetížení. Přívodní vedení 2,3 m. Bezpečnostní spínač s blokováním opětovného zapnutí. Otáčky při zatížení 5000 min⁻¹. Odsávací hrdlo k připojení vysavače / odsavače prachu. Nástrčný klíč SW 13. V pevném kufru.

	Obj.č.	
	185010	

Jiná napětí sítě na vyžádání.

Rozsah dodávky

REMS Krokodil 180 SR Basic-Pack. Elektrická diamantová drážkovací a přežávací bruska k drážkování se Speed-Regulation. K přežívání a dělení betonu, železobetonu, zdiva všech druhů, přírodního kamene, mazaniny všeho druhu. Hloubka drážky 61 mm, plynule nastavitelná. Šířka drážky ≤ 62 mm, odstupňována distančními podložkami 3, 6, 10, 20 mm. Pohonný stroj s pohonnou hřídelí Ø 22,2 mm, pro 1, 2 nebo 3 diamantové dělicí kotouče dle EN 13236, Ø ≤ 180 mm, s převody pracujícími bez údržby, univerzálním motorem 230 V, 50–60 Hz, 2000 W. Multifunkční elektronika s pozvolným rozběhem, omezením otáček naprázdno, pojistkou proti přetížení, ochranou proti přehřátí. Přívodní vedení 5,7 m. Ochrana opětovného rozběhu při výpadku sítě. Bezpečnostní spínač s blokováním opětovného zapnutí. Otáčky při zatížení 5000 min⁻¹. Odsávací hrdlo k připojení vysavače / odsavače prachu. Nástrčný klíč SW 13. V pevném kufru z ocelového plechu.

	Obj.č.	
	185011	

Jiná napětí sítě na vyžádání.

Příslušenství

Označení	Obj.č.	
REMS Krokodil 125 pohonný stroj	185000	
REMS Krokodil 180 SR pohonný stroj	185001	
REMS univerzální diamantový dělicí kotouč LS-Turbo Ø 125 mm , svařovaný laserem, odolný vysokým teplotám, pro rychlé řezy a řezy do tvrdých materiálů, s kovovým základním tělem dle EN 13236	185021	
REMS univerzální diamantový dělicí kotouč LS H-P Ø 125 mm , High-Performance svařovaný laserem, odolný vysokým teplotám, pro rychlé řezy a řezy do obzvláště tvrdých materiálů, dlouhá životnost, s kovovým základním tělem dle EN 13236	185022	
REMS univerzální diamantový dělicí kotouč LS-Turbo Ø 180 mm , svařovaný laserem, odolný vysokým teplotám, pro rychlé řezy a řezy do tvrdých materiálů, s kovovým základním tělem dle EN 13236	185026	
REMS univerzální diamantový dělicí kotouč LS H-P Ø 180 mm , High-Performance svařovaný laserem, odolný vysokým teplotám, pro rychlé řezy a řezy do obzvláště tvrdých materiálů, dlouhá životnost, s kovovým základním tělem dle EN 13236	185027	
Sekáč na drážky k odstranění mezistěny po drážkování	185024	
Kufr s vložkou na REMS Krokodil 125	185054	
Kufr z ocelového plechu	185058	
REMS Pull L / M , suchý a mokrý vysavač, viz strana 248		



Výkonný, elektrický suchý a mokrý vysavač s automatickým čištěním filtru. Pro průmyslové použití v řemesle a v průmyslu.

Vysávání prachu, nečistot a tekutin.

Ideální k odsávání prachu při drážkování, dělení, vrtání, jádrovému vrtání a broušení.

Certifikován jako vysavač a odsavač prachu k zachytávání zdraví ohrožujícího prachu.

Ideální k odsávání vrtacího kalu při jádrovém vrtání.

REMS Pull L

Prachová třída dle EN 60335-2-69	L
Mezní hodnota expozice/ mezní hodnota pracovního místa	> 1 mg/m ³
Prostupnost	≤ 1 %

REMS Pull M

Prachová třída dle EN 60335-2-69	M
Mezní hodnota expozice/ mezní hodnota pracovního místa	> 0,1 mg/m ³
Prostupnost	≤ 0,1 %

REMS Pull – k suchému a mokrému vysávání.

Konstantně vysoký sací výkon díky permanentnímu automatickému čištění filtru. Certifikován k zachytávání zdraví ohrožujícího prachu.

Univerzální použití

Výkonný, snadno ovladatelný vysavač k suchému a mokrému vysávání. K vysávání prachu, nečistot a tekutin. Bezvadně vhodný k odsávání prachu při drážkování, dělení, vrtání, jádrovém vrtání a broušení. Certifikován jako vysavač a odsavač prachu k zachytávání zdraví ohrožujícího prachu prachové třídy L nebo M dle EN 60335-2-69. Pro průmyslové použití v řemesle a v průmyslu.

Konstrukce

Kompaktní, snadno ovladatelná konstrukce. REMS Pull L/M jen 12,7 kg. Lehký a snadno říditelný díky pogumovaným pojezdovým kolům a otočným řídicím kolečkům, zastavitelný díky řídicímu kolečku s aretací. Velký obsah zásobníku 35 l, plnicí množství pro tekutiny 19 l. Spínač zapnuto/vypnuto a spínač pro automatické čištění filtru s integrovanou zelenou LED k zobrazení připravenosti k provozu automatického čištění filtru. Adaptér k připojení elektrického nářadí na vysavač, individuálně přizpůsobitelný na sací hrdlo nasazeného elektrického nářadí. Flexibilní sací hadice 2,5 m, praktické prodloužení sací hadice 2,5 m, ergonomicky zahnutá rukojeť, 2 zasunovatelné, pochromované kovové sací trubky 0,5 m k přizpůsobení délky sací trubky. Široký nástavec pro vysávání ploch nasucho/ namokro 300 mm s pogumovanými válečky, volitelně namontovatelné pásy s kartáči k vysávání prachu a nečistot nebo gumové stírací pásy k vysávání tekutin. Štěrbínový nástavec pro úzká místa. Velký pracovní radius díky dlouhé přívodní vedení 7,5 m. Ve vysavači integrované držáky pro přívodní vedení, sací hadici, kovové sací trubky a příslušenství. Praktická rukojeť k přenášení pro snadný transport.

REMS Pull M je vhodný a certifikovaný k vysávání zdraví ohrožujícího prachu prachové třídy M dle EN 60335-2-69, s elektronickým sledováním objemu proudu vzduchu, spínačem k přizpůsobení sacího výkonu na rozdílné průměry sací hadice (21, 27, 35 mm) a uzavírací zátkou pro připojovací hrdlo k sací hadici.

Permanentní automatické čištění filtru

REMS Pull L a REMS Pull M s inovativním, patentovaným, automatickým čištěním filtru, zabráňuje usazení prachu na filtru, obzvláště účinné při použití na jemný prach. Plochý skládaný filtr je automaticky čištěn každých 15 sekund cílenými, silnými vzduchovými nárazy. Sací síla zůstává během čištění konstantně vysoká. Patentovaný systém plochého skládaného filtru.

Pohon

Robustní, výkonný Bypass-Motor, 1200 W, s vysokovýkonnou turbínou. Vysoký sací výkon, plynule nastavitelný až do množství vzduchu ≤ 74 l/s, pro optimální přizpůsobení vysávané ploše a vysávanému materiálu.

Vypínací automatika

Omazení stavu naplnění s automatickým vypnutím při dosažení maximálního stavu naplnění tekutinou při vysávání elektricky vodivých tekutin.

Zapínací/vypínací automatika elektrického nářadí

Ve vysavači integrovaná přístrojová zásuvka pro elektrické nářadí do 2200 W, s elektronickou zapínací/vypínací automatikou. Při zapnutí/vypnutí elektrického nářadí se zapne resp. vypne vysavač automaticky. Pro komfortní práci.

Antistatický systém (REMS Pull M)

Statický náboj je odváděn prostřednictvím elektricky vodivých kovových sacích trubek, elektricky vodivé rukojeti E, elektricky vodivé sací hadice E, elektricky vodivému prodloužení sací hadice E a elektricky vodivému připojovacímu hrdlu na sací hadice na uzemněný vrchní díl vysavače.



Certifikovaný vysavač a odsavač prachu k zachytávání zdraví ohrožujícího prachu dle EN 60335-2-69.



Vysávání zdraví ohrožujícího prachu při dělení a drážkování:
REMS Pull M Set



Vysávání zdraví ohrožujícího prachu při vrtání na sucho:
REMS Pull M Set D



Odsávání prachu dle EN 60335-2-69

Při opracování minerálních stavebních látek, např. betonu železobetonu zdvia, mazaniny, se ve vysoké míře vyskytuje křemen obsahující, zdraví ohrožující minerální prach (jemný křemenný prach). Nadechnutí jemného křemenného prachu je zdraví škodlivé. Dle EN 60335-2-69 je k vysávání zdraví ohrožujícího prachu s mezní hodnotou expozice/mezní hodnotou pracovního místa > 0,1 mg/m³ předepsáno použít minimálně jeden průmyslový vysavač prachové třídy M. Dbejte národních předpisů.

Odsávání vody

K odsávání vody je nezbytný plochý skládaný filtr PES. Podle potřeby se používají mokré filtrační sáčky nebo polyethylenové sáčky. Mokré filtrační sáčky oddělují při vysávání ze špinavé vody vodu od nasávaných nečistot. Polyethylenové sáčky zjednodušují odstranění nečistot a zabraňují usazování nečistot v zásobníku.

Rozsah dodávky

REMS Pull Set. Elektrický suchý a mokvý vysavač pro průmyslové použití. K vysávání prachu, nečistot a tekutin. Ideální k odsávání prachu při drážkování, prořezávání, dělení, vrtání, jádrovém vrtání a broušení. Certifikován jako vysavač a odsavač prachu k zachytávání zdraví ohrožujícího prachu dle EN 60335-2-69¹⁾. Bypass-Motor 230 V, 50–60 Hz, 1200 W. Spínač zapnuto/vypnuto a spínač pro automatické čištění filtru s integrovanou zelenou LED. Spínač sacího výkonu k plynulému nastavení množství vzduchu ≤ 74 l/s. Omezení výšky hladiny s automatickým vypínáním. Automatické čištění filtru. Přístrojová zásuvka pro elektrické nářadí do 2200 W, s elektronickou zapínací a vypínací automatikou. Velký obsah nádoby 35 l, plnicí množství pro tekutiny 19 l. Pojízdný, 2 pojízdná kola, řídicí kolečka/řídicí kolečka s aretací. Přívodní vedení 7,5 m. 1 kus papírového filtračního sáčku, 1 kus plochého skládaného papírového filtru. 2 kusy kovových sacích trubek, každá o délce 0,5 m, rukojet, sací hadice 2,5 m, prodloužení sací hadice 2,5 m. Nástavec pro vysávání ploch nasucho/namokro 300 mm s válečky, pásky s kartáči, gumové stírací pásky. Štěrbínový nástavec. Adaptér sací hadice/elektrické nářadí. Integrované držáky pro přívodní vedení, sací hadici a příslušenství. V kartonu.

Označení	Provedení	Obj.č.
Pull L Set	Prachová třída L. Mezní hodnota expozice/mezní hodnota pracovního místa > 1 mg/m ³ , prostupnost ≤ 1 %.	185500
Pull L Set W	REMS Pull L Set včetně vodě odolného plochého skládaného filtru PES a zařízení pro odsávání vody. Ideální k odsávání vrtacího kalu při vrtání na mokro s vrtacími stojany REMS.	185503
Pull M Set	Prachová třída M. Mezní hodnota expozice/mezní hodnota pracovního místa > 0,1 mg/m ³ , prostupnost ≤ 0,1 %. Elektronické sledování objemu proudu vzduchu s akustickým signálem. Spínač volby průměru sací hadice. Uzavírací zátka pro připojovací hrdlo k sací hadici. Antistatický systém s elektricky vodivými kovovými sacími trubkami, rukojetí, sací hadicí, prodloužením sací hadice, vodivým připojovacím hrdlem na sací hadice.	185501
Pull M Set D	REMS Pull M Set včetně sacího rotoru k odsávání prachu. Ideální k odsávání zdraví ohrožujícího prachu při vrtání na sucho s REMS Picus S1, Picus SR, Picus S3 aj.	185504

Příslušenství

Označení	Obj.č.
Papírový filtrační sáček, sada 5 kusů, celulóza, 2-vrstvý, k vysávání na sucho, M-certifikován, pro normální nečistoty, jemný prach	185510
Vliesový filtrační sáček, polyesterový vlies, sada 5 kusů, 3-vrstvý, odolný proti roztrhnutí, k vysávání na vlhko a na sucho, M-certifikován, pro normální nečistoty, jemný prach, abrazivní prach, vlhké nečistoty	185511
Mokvý filtrační sáček, sada 5 kusů, papírovo polyesterový tryskaný vlies, odolný proti roztrhnutí, k vysávání na mokro a na sucho, pro abrazivní prach, mokré nečistoty, tekutiny	185512
Polyethylenový sáček, sada 10 kusů, k vysávání na mokro a na sucho, pro normální nečistoty, jemný prach, abrazivní prach, vlhké nečistoty, tekutiny. Zabraňuje znečištění zásobníku.	185513
Plochý skládaný filtr papírový, celulóza, povlakován nano technologií, 1 kus, k vysávání na sucho, M-certifikován	185514
Plochý skládaný filtr PES, polyester, povlakován nano technologií, 1 kus, vodě odolný, bezpečný proti hnití, vodou vymývatelný. K vysávání na mokro a na sucho, M-certifikován	185515
Adaptér sací hadice/elektrické nářadí	185527



Vysávání vrtacího kalu při vrtání na mokro s vrtacími stojany REMS: REMS Pull L Set W

Vysávání zdraví ohrožujícího prachu při dělení a drážkování: REMS Pull L Set



Bezpečnostní vysavač prachové třídy L



REMS Pull L Set



Bezpečnostní vysavač prachové třídy M



REMS Pull M Set

¹⁾ Dbejte národních předpisů pro zachytávání a likvidaci zdraví ohrožujícího prachu.



Vysoušení Odvlhčování



Odvlhčovač vzduchu/
stavební vysoušeč

252

Výkonný, vysoce účinný odvlhčovač vzduchu / stavební vysoušeč pro vysoušení prostorů, např. po škodách způsobených vodou z vodovodu, po záplavách, pro odvlhčení zatuchlých sklepních prostorů aj. a pro urychlené vysoušení např. betonu, zdiva, omítky, potěru. Pro podnikatelské použití v řemesle a v průmyslu.

Vysoušecí výkon	≤ 80l/24 h
Množství vzduchu	≤ 850 m ³ /h

REMS Secco – pro vysoušení a odvlhčování.

Univerzální použití

Výkonný, vysoce účinný odvlhčovač vzduchu / stavební vysoušeč pro vysoušení prostorů, např. po škodách způsobených vodou z vodovodu, po záplavách, pro odvlhčení zatuchlých sklepních prostorů aj. a pro urychlené vysoušení např. betonu, zdiva, omítky, potěru. Pro podnikatelské použití v řemesle a v průmyslu.

Konstrukce

Kompaktní, snadno ovladatelná konstrukce ve stabilní skříni z práškem povlakovaného plechu. Hmotnost 54 kg. Velká plocha nasávání vzduchu s vypratelným vzduchovým filtrem. Elektronický vlhkoměr pro regulaci požadované vlhkosti vzduchu: Automatické vypnutí při dosažení požadované vlhkosti vzduchu, automatické opětovné zapnutí při vzrůstající vlhkosti vzduchu. Boční výstup vzduchu pro optimální cirkulaci vzduchu. Hadice pro odvádění kondenzátu do vnitřní 11,5l nádoby na kondenzát (příslušenství), bočně vyvedená, pro odvádění kondenzátu do přistavené nádoby nebo přímo do odpadního potrubí. Vypínač pro uvedení do provozu s vnitřní nádobou na kondenzát o velikosti 11,5 l a bez ní. Automatické vypnutí se signálem vypnutí při použití vnitřní nádoby na kondenzát o velikosti 11,5 l při dosažení maximálního stavu naplnění kondenzátem. Počítač provozních hodin a počítací odběru proudu, např. pro hlášení likvidátorovi škody / zákazníkovi. Zásuvka zařízení pro odnímatelné napájecí vedení. Praktická přihrádka pro uložení napájecího vedení během přepravy. Stabilní, pojízdný podstavec z ocelových trubek s velkými koly pro snadnou přepravu, také po schodech. Bezproblémové sesouvání a vytahování stroje po zadní straně podstavce z ocelových trubek, například z ložné plochy vozidla a na ni.

Chladicí agregát

Vysoký odvlhčovací výkon díky kvalitnímu chladicímu agregátu s vysoce účinným rotačním kompresorem a výkonným kondenzátorovým motorem 230 V, 1200 W, s automatickým systémem odmrazování horkým plynem, pro nepřetržitý provoz. Velmi tichý chod, vhodné i pro obývané prostory. Vysoušecí výkon ≤ 80 l / 24 h, množství vzduchu ≤ 850 m³/h. Kvalitní chladiivo R-407C.

Elektronická řídicí jednotka

Osvětlený 3" displej s LCD technologií, 70mm úhlopříčka obrazovky, s přehledným zobrazením skutečné a požadované vlhkosti vzduchu, provozních hodin, provozního stavu chladicího agregátu, funkce odmrazování, ochranné funkce kompresoru a připravení vnitřní nádoby na kondenzát o velikosti 11,5 l k provozu. Tlačítka pro nastavení požadované vlhkosti vzduchu v krocích po 1 % mezi 30 % a 90 % a pro nastavení nepřetržitého provozu. Funkce Memory ukládá nastavení pro automatické pokračování provozu po výpadku proudu.

Sada výstupního vzduchu

Velkorozměrová hadice výstupního vzduchu Ø 200 mm, 10 m dlouhá, s upevňovacími kovovými oky pro zavěšení na místě, s přípojovací přírubou, k rozdělování výstupního vzduchu v prostoru, pro odvlhčení dutých prostor, např. nad mezistropy, a k dodatečnému ofukování vlhkých ploch (příslušenství).





Rozsah dodávky

REMS Secco 80 Set. Elektrický odvlhčovač vzduchu / stavební vysoušeč pro použití v podnikání. Pro vysoušení prostorů, pro odvlhčování sklepních prostorů aj. a pro vysoušení betonu, zdiva, omítky, potěru. Chladicí agregát s rotačním kompresorem a kondenzátorovým motorem 230 V, 50 Hz, 1200 W, s automatickým systémem odmrazování horkým plynem, pro nepřetržitý provoz. Velmi tichý chod. Vysoušecí výkon ≤ 80 l / 24 h, množství vzduchu ≤ 850 m³/h. Elektronická řídicí jednotka s osvětleným 3" displejem a funkcí Memory. Elektronický vlhkoměr, počítač provozních hodin, počítač odběru proudu. Vzduchový filtr. V pevné skříni z ocelového plechu na pojízdném podstavci z ocelových trubek s velkými koly. V kartonu.

	Obj.č.
	132010

Jiná napětí sítě na vyžádání.

Příslušenství

Označení	Obj.č.
Nádoba na kondenzát 11,5l pro odvádění kondenzátu uvnitř plechové skříně.	132100
Sada výstupního vzduchu , skládá se z hadice výstupního vzduchu o \varnothing 200 mm, 10 m dlouhé, s upevňovacími kovovými oky pro zavěšení na místě, s přípojovací přírubou, pro rozdělování výstupního vzduchu v prostoru, pro odvlhčení dutých prostor, např. nad mezistropy, a k dodatečnému ofukování vlhkých ploch.	132104



Index

Symboly	
Akku-Cat ANC VE	61
Akku-Curvo	118, 119
Akku-Ex-Press Cu ACC	185
Akku-Ex-Press P	188
Akku-Ex-Press P ACC	187
Akku-Ex-Press Q&E ACC	190
Akku-Nano	75
Akku-Press	150
Akku-Press ACC	151
Akumulátorová LED-svítilna	95
Akumulátorová ruční ohýbačka	118, 119
Akumulátorová univerzální šavlová pila	61
Akumulátorový axiální lis	181
Akumulátorový axiální lis s automatickým zpětným chodem	176, 177
Akumulátorový radiální lis s nuceným chodem	126, 127, 151
Akumulátorový radiální lis s vypínacím signálem	150
Akumulátorový rozšiřovač trubek s automatickým zpětným chodem	185, 187, 190
Akumulátorový rozšiřovač trubek s vypínacím signálem	188
Akumulátorový řezák trubek	75
Akumulátorový vrtací šroubovák	91
Amigo	25
Amigo 2	26
Amigo 2 Compact	27
Amigo E	24
Aquila 3B	92
Aquila WB	92
Axiální lisování	175
Ax-Press 25 / 25 L ACC	176, 177
Ax-Press 30	181
Ax-Press HK / H	178
B	
Blitz	200
C	
CamScope / CamScope S	210, 211
CamScope Wi-Fi	208, 209
CamSys	212, 213
Cat ANC VE	57
Catch S	90
Catch W	90
Cento	76, 77
Čištění	97
Čistící a konzervační jednotka pro topné systémy	103
Čistič strojů	103
CleanH	103
CleanM	103
Cobra 22/32	216, 217, 218, 219
Collum RG	49
Contact 2000	199
Curvo	114, 115
Curvo 50	116, 117
Cut 110 Cu-INOX	83
Cut 110 P	82
Cu-Vlies	198
Čistící žínka	198
Čištění trubek a kanálů	207
D	
Dělicí kleště M	173
Dezinfekční jednotka pro rozvody pitné vody	103
Dezinfikování	97
Diamantová drážkovací a dělicí bruska	246, 247
Diamantové drážkování a dělení	231
Diamantové jádrové vrtání	231
DueCento	78, 79
E	
Eco-Press	144
Elektrická ohýbačka	114, 115, 116, 117
Elektrická šavlová pila na trubky	58, 59
Elektrická univerzální šavlová pila	56, 57
Elektrická závitnice s rychlovýměnitelnými závitovými hlavami	24, 25, 26, 27
Elektrická zkušební tlaková pumpa	99
Elektrické pájecí kleště	198
Elektrické plnicí a proplachovací jednotky	104, 105
Elektrické stroje na čištění potrubí	216, 217
Elektrický diamantový jádrový vrtací stroj	232, 233, 234, 235, 238, 239
Elektrický diamantový jádrový vrtací stroj se Speed-Regulation	236, 237
Elektrický odvlhčovač vzduchu/stavební vysoušeč	252, 253
Elektrický pájecí přístroj	199
Elektrický přístroj na čištění trubek	215
Elektrický radiální lis	145
Elektrický rozšiřovač trubek	194, 195
Elektrický řezák trubek	74
Elektrický vyhrdlovač	193
Elektrický vyhrdlovač trubek	195
Elektrický zmrazovač trubek	205
Elektrohydraulický radiální lis s nuceným chodem	147, 148
Elektrohydraulický radiální lis s vypínacím signálem	146
Elektrohydraulický rozšiřovač trubek s automatickým zpětným chodem	191
Elektronická proplachovací jednotka a jednotka pro zkoušení tlaku s kompresorem	100, 101, 102, 103
Elektronický kamerový inspekční systém	212, 213
EMSG 160	222
E-Push 2	99
Eskimo	204
Eva	22
Ex-Press Cu	184
Ex-Press H	186
Ex-Press P	186
F	
Frigo 2	205
H	
Helix VE	91
Herkules	94
Hot Dog 2	198
Hřebíkové závitovozné čelisti	42
Hřebíkové závitovozné čelisti a držáky	42
Hurrican	193
Hurrican H	192
I	
Inspekce trubek a kanálů	207
J	
Jednoruční axiální lis	178
Jednoruční rozšiřovač trubek	186
Jumbo	93
Jumbo E	93
K	
Kabelové nůžky	173
Kamera-Endoskop s bezdrátovou technikou	210, 211
Kamera-Endoskop s Wi-Fi přenosovým standardem	208, 209
Kleště na trubky	90
Kleště na vodní čerpadla	90
Konzervování	97
Kotoučová pila na trubky	64
Krokodil 125/180 SR	246, 247
L	
Lisovací hlavy	179, 180
Lisovací kleště	152, 153, 154, 155, 156, 157, 158, 159, 160, 161, 162, 163, 164, 165, 166, 167, 168, 169, 170
Lisovací kleště Mini	128, 129, 130, 131, 132, 133, 134, 135, 136, 137, 138, 139, 140, 141, 142
Lisovací kroužky	128, 129, 130, 131, 132, 133, 134, 135, 136, 137, 138, 139, 140, 141, 142, 152, 153, 154, 155, 156, 157, 158, 159, 160, 161, 162, 163, 164, 165, 166, 167, 168, 169, 170
Lot Cu 3	201
Lot P6	201
M	
Magnum (do 2")	32, 33
Magnum (do 3")	34, 35
Magnum (do 4")	36, 37
Magnum RG	50, 51
Macho	200
Měkká pájka Sn97Cu3, ISO 9453:2014	201
Mini-Cobra	214
Mini-Cobra S	215
Mini dělicí kleště M	143
Mini-Press 22V ACC	127
Mini-Press ACC	126
Mobilní stanice pro opracování trubek s řezovým upínacím svérákem na trubky	92
Mokrě a suchě vysávání	231

Index

Montáž.....	89	Rychlovyměnitelné závitové hlavy S.....	23
MSG.....	223	Řetězový upínací svěrák na trubky na pracovní stůl.....	92
Multi-Push.....	100, 101, 102, 103	Řezák na trubky.....	68, 69, 70, 71
N		Řezání.....	53
Nano.....	74	Řezání závitů.....	21
Nástrčné hlavy pro závitníky / Mezikroužky / Vodící kroužky.....	29	Řezná kolečka.....	72
Nippelfix.....	46	S	
Nippelspanner.....	46	Sací a tlakový čistící přístroj.....	214
NoCor.....	103	Sanitol.....	47
Nůžky na trubky.....	80, 81	Secco 80.....	252, 253
O		Sinus.....	120
Odhrotovač na vnitřní a vnější odhrotování.....	85	Skládací pracovní stoly.....	93
Odhrotovač na vnitřní a vnější odhrotování trubek.....	86, 87	Solar-Push.....	104, 105
Odhrotovač na vnitřní odhrotování trubek.....	85	Speciální pilové listy.....	62
Odhrotování.....	67	Spezial.....	47
Odřezávání.....	67	Srážení hran.....	67
Odvlhčování.....	251	SSG.....	228
Ohýbací segmenty a smýkadla.....	121	SSM 160KS.....	225
Ohýbání.....	107	SSM 160RS.....	224
Olejevá hydraulická ohýbačka.....	112, 113	SSM 250KS.....	226
Olejevá hydraulická ruční ohýbačka.....	110, 111	SSM 315RF.....	227
P		Stroj na dělení trubek.....	76, 77, 78
Pájení.....	197	Stroj na výrobu obvodových drážek.....	49, 50, 51
Pasta pro měkké pájení z pájecího prášku Sn97Cu3 podle ISO 9453:2014 a tavící přísady 3.1.1.C, EN 29454-1:1994.....	201	Stroj s topným článkem pro svařování na tupo.....	224, 225, 227
Paste Cu 3.....	201	Suchý a mokrá vysavač.....	248, 249
Peroxi Color.....	103	Svařování plastových trubek.....	221
Picus S1.....	232, 233	Swing.....	108, 109
Picus S2/3,5.....	238, 239	Šavlové pily.....	54, 55
Picus S3.....	234, 235	T	
Picus SR.....	236, 237	Tabulky závitů.....	43
Pilové listy.....	63	Tiger ANC pneumatic.....	60
Plnění.....	97	Tiger ANC/VE/SR.....	58, 59
Pneumatická šavlová pila na trubky.....	60	Tornado.....	30, 31
Podpěra materiálu.....	94	Turbo Cu-INOX.....	64
Potvrzení způsobilosti.....	171	Turbo K.....	65
Power-Ex-Press Q & E ACC.....	191	Turbo-plynový pájecí hořák na acetylen.....	200
Power-Press.....	146	Turbo-plynový pájecí hořák na propan.....	200
Power-Press ACC.....	147, 148	Tvrdá pájka ISO 17672-CuP 179.....	201
Power-Press SE.....	145	Twist.....	194
Přístroj na dělení trubek.....	83	Twist/Hurricane.....	195
Proplachování.....	97	U	
Přístroje na srážení hran trubek.....	84	Úmluvy o převzetí záruk.....	172
Přístroje pro polyfúzní svařování přeplátováním.....	223	Unimat 75.....	40, 41
Přístroje s topným článkem pro svařování na tupo.....	228	Unimat 77.....	44, 45
Přístroj na čištění trubek na ruční a elektrický pohon.....	214	Univerzální diamantové jádrové vrtací korunky REMS.....	242
Přístroj na dělení trubek a srážení hran.....	82	Univerzální diamantové jádrové vrtací korunky REMS LS.....	243
Přístroj na svařování elektrotvarovek.....	222	Univerzální kotoučová pila na kovy s automatickým zařízením na chlazení a mazání.....	65
Pull L / M.....	248, 249	Univerzální odhrotovač.....	85
Pull-Push.....	214	Univerzální pilové listy.....	62
Puma VE.....	56	V	
Push.....	98	V-Jet H.....	103
Python.....	112, 113	V-Jet TW.....	103
R		Vrtací stojany.....	240
Radiální lisování.....	123	Vrtáky na oblaky.....	244
RAG.....	84	Vyhřdlování.....	183
RAS Cu.....	70	Výroba obvodových drážek.....	21
RAS Cu-INOX.....	68, 69	Vysoušení.....	251
RAS P.....	71	Z	
RAS St.....	68	Zařízení na řezání závitů.....	39
REG 3–35.....	85	Zařízení na výrobu obvodových drážek.....	48
REG 8–35.....	86	Závitová látka.....	47
REG 10–42.....	86	Závitové čelisti.....	28, 38
REG 10–54.....	87	Závitový stroj.....	30, 31, 32, 33, 34, 35, 36, 37, 40, 41, 44, 45
REG 10–54 E.....	87	Zkoušení tlaku.....	97
REG St ¼–2".....	85	Zmrazovač trubek.....	204
REG Universal.....	85	Zmrazování.....	203
ROS.....	80, 81		
Rozšiřovací hlavy P.....	189		
Rozšiřování.....	183		
Ruční a stojací svítilna.....	95		
Ruční axiální lis.....	178		
Ruční ohýbačka.....	108, 109, 120		
Ruční radiální lis.....	144		
Ruční rozšiřovač trubek.....	184, 186		
Ruční vyhrdlovač trubek.....	192		
Ruční závitnice s rychlovyměnitelnými závitovými hlavy.....	22		
Ruční zkušební tlaková pumpa.....	98		
Rychlovyměnitelné závitové hlavy.....	28		

Seznam položek zboží

Obj.č.	RG	VE	Strana	Obj.č.	RG	VE	Strana	Obj.č.	RG	VE	Strana	Obj.č.	RG	VE	Strana
043054	Z		102, 105	130208	Z		204	150926	Z		189	170011	Z		218
045159	Z		102	130209	Z		204	150943	Z		189	170012	Z		218
047069	Z		102	130410	Z		204	150944	Z		189	170022	E		215
074021	Z		192	130415	Z		204	150945	Z		189	170200	Z		214, 218
074041	Z		192	130430	Z		204	150946	Z		189	170201	Z		214-215
076117	Z		192	130450	Z		204	150947	Z		189	170205	Z		214-215
079003	Z		241-243	130455	Z		204	150950	Z		189	170300	H		214
079005	Z		241	130460	Z		204	150952	Z		189	171150	Z		218
079006	Z		241	130465	Z		204	150957	Z		189	171151	Z		218
079010	Z		241	130470	Z		204	150958	Z		189	171200	Z		218
079012	Z		241-243	130475	Z		204	151000	E		193	171201	Z		218
079013	Z		241	130480	Z		204	151002	E		193	171205	Z		218
079018	Z		241	130485	Z		204	151003	H		192	171210	Z		218
079019	Z		241	130490	Z		204	151004	H		192	171250	Z		219
090015	Z		103	130495	Z		204	151005	H		192	171265	Z		219
091072	Z		103	131011	M		205	151010	E		193	171270	Z		219
091073	Z		103	131110	Z		205	151105	Z		192-193, 195	171275	Z		219
110000	Z		46	131156	Z		205	151110	Z		192-193, 195	171280	Z		219
110100	Z		46	131157	Z		205	151120	Z		192-193, 195	171290	Z		219
110200	Z		46	131158	Z		205	151125	Z		192-193, 195	171291	Z		219
110300	Z		46	131160	Z		205	151130	Z		192-193, 195	171305	Z		219
110400	Z		46	132010	M		253	151140	Z		192-193, 195	171306	Z		219
110500	Z		46	132100	Z		253	151145	Z		192-193, 195	171340	Z		219
110600	Z		46	132104	Z		253	151150	Z		192-193, 195	171341	Z		219
110620	Z		46	140100	V	4	47	151155	Z		192-193, 195	172000	Z		217
110621	Z		46	140101	V	47	47	151160	Z		192-193, 195	172010	M		217
111000	Z		46	140103	V	47	47	151165	Z		192-193, 195	172011	M		217
111100	Z		46	140105	V	12	47	151170	Z		192-193, 195	172012	M		217
111200	Z		46	140106	V	15	47	151175	Z		192-193, 195	172050	Z		218
111300	Z		46	140110	V	4	47	151200	Z		192-193, 195	172051	Z		218
111400	Z		46	140113	V	47	47	151210	Z		192-193, 195	172150	Z		218
111500	Z		46	140115	V	12	47	151230	Z		192-193, 195	172151	Z		218
111620	Z		46	140116	V	15	47	151240	Z		192-195	172154	Z		218
111621	Z		46	140119	V	15	103	151402	Z		192-195	172200	Z		218
111700	Z		46	140120	V	15	115, 117, 119-120	151600	Z		193-195	172201	Z		218
111800	Z		46	150000	H		184	151615	Z		222	172203	Z		218
111900	Z		46	150005	H		184	151618	Z		192	172205	Z		218
113000	H		68	150006	H		184	152106	Z		200	172210	Z		218
113100	H		68	150007	H		184	152109	Z		200	172250	Z		219
113200	H	10	68	150008	H		184	153020	H		109	172265	Z		219
113210	V	10	69, 72, 82-83	150010	H		184	153021	H		109	172270	Z		219
113213	V	10	69, 72	150017	H		184	153022	H		109	172275	Z		219
113220	V	10	72	150018	H		184	153023	H		109	172280	Z		219
113225	V	10	70, 72	150019	H		184	153025	H		109	172281	Z		219
113240	H	10	68	150020	H		184	153026	H		109	172290	Z		219
113241	H	10	68	150021	H		186	153027	H		109	172291	Z		219
113300	H	10	69	150022	H		186	153028	H		109	172293	Z		219
113320	H	8	70	150023	H		186	153029	H		109	172305	Z		219
113330	H	8	69	150025	H		186	153100	Z		109	172310	Z		219
113340	H	10	70	150026	H		186	153115	Z		109, 111	172340	Z		219
113350	H	10	69	150027	H		186	153125	Z		109	172341	Z		219
113351	H	10	69	150028	H		186	153140	Z		109	172610	Z		219
113360	Z		69-70, 85	150029	H		186	153155	Z		109, 111	172611	Z		219
113370	H	70		150033	H		186	153160	Z		109, 111	172612	Z		219
113380	H	69		150100	Z		184	153170	Z		109, 111	174000	Z		217
113400	H	69		150105	Z		184	153175	Z		109, 111	174010	M		217
113401	H	69		150110	Z		184	153180	Z		109, 111	174011	M		217
113410	H	70		150120	Z		184	153185	Z		109, 111	174012	M		217
113500	H	69		150125	Z		184	153190	Z		109, 111	174050	Z		218
113810	H	86		150130	Z		184	153195	Z		109, 111	174101	Z		218
113815	Z		86	150140	Z		184	153200	Z		109, 111	174150	Z		218
113825	H	10	86	150145	Z		184	153205	Z		109, 111	174154	Z		218
113830	H	10	87	150150	Z		184	153210	Z		109, 111	174200	Z		218
113835	H	10	87	150155	Z		184	153265	Z		109	174201	Z		218
113840	Z		77	150160	Z		184	153270	Z		109	174203	Z		218
113900	H	10	85	150165	Z		184	153500	H		111	174205	Z		218
113910	H	10	85	150170	Z		184	153501	H		111	174210	Z		218
115000	H		98	150175	Z		184	153520	H		111	174250	Z		219
115001	H		98	150180	Z		184	153521	H		111	174265	Z		219
115045	Z		98-99, 102	150185	Z		184	153522	H		111	174270	Z		219
115110	Z		98-99	150190	Z		184	153523	H		111	174275	Z		219
115140	Z		102	150195	Z		184	153525	H		111	174282	Z		219
115217	Z		105	150205	Z		184	153526	H		111	174291	Z		219
115220	Z		105	150210	Z		184	153527	H		111	174293	Z		219
115221	Z		105	150220	Z		184	153528	H		111	174295	Z		219
115311	M		105	150225	Z		184	153529	H		111	174296	Z		219
115312	M		105	150230	Z		184	153570	H		111	174305	Z		219
115314	Z		105	150235	Z		184	154000	H		120	174306	Z		219
115315	Z		105	150240	Z		184	154001	H		120	174310	Z		219
115319	Z		105	150245	Z		184	154002	H		120	174311	Z		219
115323	S		105	150250	Z		184	154003	H		120	174340	Z		219
115324	Z		105	150500	Z		184	154004	H		120	174341	Z		219
115325	Z		105	150510	Z		186	154010	H		120	175000	Z		213
115326	Z		105	150550	H		186	154160	Z		120	175007	M		213
115375	Z		105	150600	Z	184,	186	156000	E		194	175008	M		213
115500	M		99	150812	Z		189	156002	E		194	175010	M		213
115602	Z		103	150814	Z		187	156004	E		194	175011	Z		213
115604	Z		103	150826	Z		189	156010	E		195	175012	Z		213
115605	Z		103	150828	Z		189	156012	E		195	175016	Z		213
115607	Z	6	103	150842	Z		189	156014	E		195	175018	Z		213
115608	Z	6	103	150843	Z		189	156150	Z		194-195	175026	Z		213
115609	Z		102	150845	Z		189	156200	Z		194-195	175057	Z		213
115610	M		102	150846	Z		189	156225	Z		194-195	175058	Z		213
115611	M		102	150849	Z		189	156250	Z		194-195	175102	Z		209, 211
115612	Z		103	150851	Z		187	156300	Z		194-195	175103	Z		209, 211
115621	Z		102	150855	Z		189	156350	Z		194-195	175104	Z		209, 211
115633	S		102	150858	Z		189	156375	Z		194-195	175105	Z		209, 211
115661	Z		102	150868	Z		189	156400	Z		194-195	175106	Z		209, 211
115667	Z		102	150873	Z		189	156425	Z		194-195	175110	E		211
115703	S		103	150882	Z		189	156450	Z		194-195	175111	E		211
116000	H		90	150883	Z		189	156475	Z		1				

Seznam položek zboží

Obj.č.	RG	VE	Strana	Obj.č.	RG	VE	Strana	Obj.č.	RG	VE	Strana	Obj.č.	RG	VE	Strana
180020	E		233	255103	Z		227	341432	S		38	520025	Z		23
180028	E		235	256020	E		223	341433	S		38	520026	Z		23
180029	E		235	256042	Z		223	341434	S		38	520056	Z		23
180030	E		239	256211	E		223	341435	S		38	521000	Z		28
180031	E		233	256220	E		223	341436	S		38	521002	Z		28
180052	Z		242-243	256231	E		223	341437	S		38	521010	Z		28
180053	Z		242-243	256240	E		223	341438	S		38	521012	Z		28
180054	Z		242-243	256242	Z		223	341439	S		38	521020	Z		28
180055	Z		242-243	256320	E		223	341440	S		38	521022	Z		28
180056	Z		242-243	256342	Z		223	341441	S		38	521026	Z		23
180150	Z		241	256400	Z		223	341442	S		38	521030	Z		28
180155	Z		241-243	256410	Z		223	341443	S		38	521032	Z		28
180160	Z		241, 249	256420	Z		223	341444	S		38	521036	Z		23
180600	Z		233, 235, 237	256430	Z		223	341445	S		38	521040	Z		28
181010	V		242	256440	Z		223	341446	S		38	521042	Z		28
181015	V		242	256450	Z		223	341466	S		38	521046	Z		23
181020	V		242	256460	Z		223	341467	S		38	521050	Z		28
181025	V		242	256470	Z		223	341468	S		38	521052	Z		28
181030	V		242	256480	Z		223	341469	S		38	521056	Z		23
181035	V		242	256490	Z		223	341470	S		38	521060	Z		28
181040	V		242	256500	Z		223	341471	S		38	521062	Z		28
181045	V		242	256510	Z		223	341472	S		38	521066	Z		23
181050	V		242	256520	Z		223	341473	S		38	521070	Z		28
181057	V		242	256530	Z		223	341474	S		38	521072	Z		28
181060	V		242	261001	E		222	341475	S		38	521080	Z		28
181065	V		242	290000	H		71	341476	S		38	521082	Z		28
181070	V		242	290016	V	10	71-72	341477	S		38	521100	Z		28
181075	V		242	290050	H		71	341478	S		38	521102	Z		28
181080	V		242	290100	H		71	341479	S		38	521110	Z		28
181085	V		242	290116	V	10	71-72	341480	S		38	521112	Z		28
181090	V		242	290200	H		71	341481	S		38	521120	Z		28
181095	V		242	290216	V	10	71-72	341482	S		38	521122	Z		28
181410	V		243	290300	H		71	341483	S		38	521130	Z		28
181415	V		243	290316	V	5	71-72	341484	S		38	521132	Z		28
181420	V		243	290400	H		82	341485	S		38	521140	Z		28
181425	V		243	290410	H		83	341486	S		38	521142	Z		28
181430	V		243	290411	H		83	341487	S		38	521150	Z		28
181435	V		243	290412	H		83	341488	S		38	521152	Z		28
181440	V		243	290420	Z		82	341489	S		38	521160	Z		28
181445	V		243	290421	Z		82	341490	S		38	521162	Z		28
181450	V		243	290422	Z		82	341491	S		38	521170	Z		28
181457	V		243	290423	Z		82	341493	S		38	521172	Z		28
181460	V		243	290424	Z		82	341494	S		38	521180	Z		28
181465	V		243	290425	Z		82	341495	S		38	521182	Z		28
181470	V		243	290426	Z		82	341496	S		38	521200	Z		28
181475	V		243	290427	Z		82	341497	S		38	521202	Z		28
181480	V		243	290430	Z		82	341498	S		38	521210	Z		28
181700	V		244	290431	Z		82	341499	S		38	521212	Z		28
181710	V		244	290432	Z		82	341614	V	10	31, 33, 35, 37, 68, 72	521220	Z		28
181711	V		244	290433	Z		82-83	344100	Z		31, 33, 35, 37, 51	521222	Z		28
181712	V		244	290437	Z		82	344105	Z		31, 33, 35, 37, 51	521230	Z		28
181713	V		244	290440	Z		82-83	344150	Z		31, 33, 35, 37, 51	521232	Z		28
181714	V		244	290444	Z		82	347000	M		31, 33, 35, 37, 48	521240	Z		28
181715	V		244	290445	Z		82	347001	M		48	521242	Z		28
182006	Z		241	290446	Z		82	347002	M		48	521250	Z		28
182009	Z		241	290447	Z		82	347003	M		48	521252	Z		28
182050	Z		241	290448	Z		82	347004	M		48	521260	Z		28
183000	Z		237	290449	Z		82	347006	M		49	521262	Z		28
183010	E		237	291000	H		81	347007	Z		48	521270	Z		28
183022	E		237	291036	Z		81	347008	M		49	521272	Z		28
183023	E		237	291037	Z		81	347009	M		49	521280	Z		28
183600	Z		240	291101	H		81	347010	Z		49	521282	Z		28
183603	Z		241	291111	Z		81	347030	Z		48	521300	Z		28
183604	Z		241	291112	Z		81	347034	Z		48	521302	Z		28
183605	Z		241	291200	H		81	347035	Z		48	521310	Z		28
183606	Z		241, 249	291201	Z		81	347040	Z		48	521312	Z		28
183607	Z		241	291220	H		81	347046	Z		48	521320	Z		28
183632	Z		237, 240	291221	Z		81	347047	Z		48	521322	Z		28
183670	Z		241	291240	H	8	80	347053	Z		48	521330	Z		28
183675	Z		241	291241	Z		80	380303	M		35	521332	Z		28
183700	Z		240	291250	H		81	380304	M		35	521340	Z		28
185000	E		247	291251	Z		81	380305	M		35	521342	Z		28
185001	Z		247	291270	H		81	380306	M		35	521350	Z		28
185010	E		247	292011	Z		84	380307	M		35	521352	Z		28
185011	E		247	292110	H		84	380308	M		35	522000	Z		22-27
185021	V		247	292210	H		84	380309	M		35	522051	Z		23
185022	V		247	340100	Z		35, 37	380310	M		35	526050	Z		22
185024	V		247	340110	Z		51	380311	M		35	526052	Z		23
185026	V		247	340200	M		31	380312	M		35	530000	Z		25
185027	V		247	340201	M		31	380313	M		35	530003	Z		24
185054	Z		247	340202	M		31	380314	M		35	530013	Z		24
185058	Z		215, 247	340206	M		31	380426	M		37	530014	Z		24
185500	M		249	340207	M		31	380427	M		37	530020	Z		25
185501	M		249	340208	M		31	380428	M		37	530022	Z		25
185503	M		249	340220	M		33	380429	M		37	530023	Z		25
185504	M		249	340221	M		33	380430	M		37	533000	Z		24-25
185510	Z		249	340222	M		33	380431	M		37	536000	Z		24-25
185511	Z		249	340226	M		33	380441	M		37	540000	Z		26
185512	Z		249	340227	M		33	380442	M		37	540001	Z		27
185513	Z		249	340228	M		33	380443	M		37	540020	Z		26
185514	Z		249	340230	M		51	380444	M		37	540022	Z		26
185515	Z		249	340231	M		51	380445	M		37	540023	Z		27
185527	Z		249	340232	M		51	380446	M		37	540024	Z		27
190000	Z		91	341000	Z		31, 33, 35, 37	380447	M		37	540025	Z		27
190010	E		91	341401	S		38	380448	M		37	541401	Z		29
190051	Z		91	341402	S		38	381000	Z		35, 37	541404	Z		29
190053	Z		91	341403	S		38	381050	Z		35	541406	Z		29
250020	E		228	341404	S		38	381401	S		38	541410	Z		29
250041	Z		228	341406	S		38	381405	S		38	541413	Z		29
250042	Z		228	341407	S		38	381410	S		38	541414	Z		29
250120	E		228	341408	S		38	381415	S		38	541415	Z		29
250142	Z		228	341409	S		38	381430	S		38	541416	Z		29
250143	Z		228	341411	S		38	381431	S		38	543000	Z		26
250220	E		228	341412	S		38	381432	S		38	543010	Z		27
250242	Z		228	341413	S		38	381433	S		38	5			

Seznam položek zboží

Obj.č.	RG	VE	Strana	Obj.č.	RG	VE	Strana	Obj.č.	RG	VE	Strana	Obj.č.	RG	VE	Strana	
560026	E		59	570610	Z		167	571780	Z		155-156, 158, 161-162, 168	573170	Z		180	
560027	E		59	570620	Z		161, 167					573172	Z		180	
560040	E		57	570630	Z		167	571785	Z		155-156, 158, 161-162, 168	573176	Z		180	
560051	E		61	570650	Z		161, 167					573178	Z		180	
561001	V		62	570670	Z		161, 167	571790	Z		155-156, 158, 161-162, 168	573180	Z		180	
561002	V		62	570680	Z		167					573184	Z		180	
561003	V		62	570685	Z		168	571795	Z		155-156, 158, 161-162, 168	573186	Z		180	
561004	V		62	570695	Z		155, 167					573188	Z		180	
561005	V		62	570715	Z		156, 161-162, 164	571855	Z		167	573190	Z		180	
561006	V		62	570717	Z		154-160, 164, 170	571865	Z		173	573282	Z		181	
561007	V		62	570720	Z		156-157, 160, 162, 164	571866	Z		143, 173	573320	Z		180	
561008	V		62	570725	Z		156, 161-162, 164	571870	Z		173	573325	Z		180	
561101	V		63	570727	Z		154-160, 164, 170	571871	Z		173	573330	Z		180	
561102	V		63	570730	Z		154-162, 164, 170	571887	Z		173	573335	Z		180	
561103	V		63	570735	Z		154-157, 159-162, 164, 170	571889	Z		173	573360	Z		180	
561104	V		63					571890	Z		173	573364	Z		180	
561105	V		63	570742	Z		154, 156-157, 159-161, 164	571891	Z		143, 173	573367	Z		180	
561106	V		63					571895	Z		173	573370	Z		180	
561107	V		63	570747	Z		154, 156-157, 160, 164	571896	Z		143, 173	573400	Z		180	
561108	V		63	570750	Z		154, 156-157, 159-160, 162, 164, 167	571900	Z		158, 162, 164, 170	573402	Z		180	
561109	V		63					571902	Z		158, 162, 164, 170	573404	Z		180	
561110	V		63	570760	Z		155-156, 160-162, 164, 169-170	571932	Z		156	573406	Z		180	
561111	V		63					571934	Z		156	573616	Z		180	
561112	V		63	570765	Z		154-164, 167-170	571980	Z		159	573624	Z		180	
561113	V		63	570770	Z		154-156, 158-164, 167-170	572101	Z		145	573628	Z		180	
561114	V		63					572111	Z		145	573630	Z		180	
561115	V		63	570775	Z		154-164, 167-170	572365	Z		154-156, 158-164, 166-170	573632	Z		180	
561116	V		63	570780	Z		154-164, 167-170					573634	Z		180	
561117	V		63	570785	Z		154-164, 167-170	572385	Z		154, 156-157, 159-161, 164	573636	Z		180	
561118	V		63	570790	Z		154-156, 158-164, 166-170					573638	Z		180	
561119	V		63					572400	Z		154-164, 167-170	573640	Z		180	
561120	V		63	570795	Z		154-156, 158-164, 166-170	572405	Z		154-164, 167-170	573642	Z		180	
561121	V		63					572470	Z		158	573644	Z		180	
561122	V		63					572600	Z		159, 163	573646	Z		180	
561123	V		63	570845	Z		154-155, 160, 164	572605	Z		159, 163	573647	Z		179	
561124	V		63	570850	Z		154-162, 164, 167	572610	Z		159, 163	573648	Z		179	
561125	V		63	570855	Z		154-158, 160, 162, 164	572615	Z		159, 163	573649	Z		179	
561126	V		63	570860	Z		154-162, 164, 167	572620	Z		159, 163	573652	Z		180	
563000	Z		59-60	570870	Z		154-162, 164, 167	572625	Z		159, 163	574000	H		144	
563008	Z		59-60	570880	Z		154-162, 164, 167	572630	Z		168	574300	H		178	
563100	Z		59-60	570905	Z		168	572632	Z		168	574302	H		178	
563200	Z		59-60	570910	Z		155, 157, 162, 168, 170	572634	Z		168	574352	Z		178	
565051	Z		65	570915	Z		155, 157, 162, 168, 170	572636	Z		168	574430	Z		144	
565225	Z		61, 119	570920	Z		162, 168	572638	Z		168	574436	Z		74-75, 144	
566025	Z		61	570925	Z		155, 157, 162, 168, 170	572640	Z		168	574437	Z		178	
566051	Z		56-57, 59-60	570930	Z		166, 169	572642	Z		154	574500	Z		170	
570100	Z		154-157, 159, 161-162, 166-170	570932	Z		166	572644	Z		154	574502	Z		130, 132, 134-136, 139-142, 154, 156-157, 159, 161, 166, 168-169	
570107	Z		154-157, 159, 161, 166-169	570935	Z		158, 165-166, 169	572646	Z		154					
570110	Z		154-170	570937	Z		166	572648	Z		154					
570112	Z		155-156, 159, 166, 169	570940	Z		158, 165-166, 169	572670	Z		164	574504	Z		130-142, 154-163, 165-166, 168-169	
570115	Z		154-163, 165-169	570945	Z		158, 165-166, 169	572672	Z		164					
570117	Z		155-156, 159, 166, 169	570950	Z		158, 165-166, 169	572674	Z		164	574506	Z		130-142, 154-163, 165-166, 168-169	
570120	Z		154-170	570955	Z		158, 165-166, 169	572676	Z		164					
570125	Z		154-163, 165-169	571003	Z		150	572678	Z		164	574508	Z		130-142, 154-163, 165-166, 168-169	
570130	Z		154-170	571004	Z		151	572680	Z		164					
570132	Z		166, 168	571013	E		150	572687	Z		156, 160, 163, 168	574510	Z		130-142, 154-163, 165-166, 168-169	
570135	Z		154-163, 165-169	571014	E		151	572689	Z		156, 160, 163, 168					
570137	Z		166, 168	571290	Z		150-151	572693	Z		160, 163, 168	574512	Z		130-142, 154-163, 165-166, 168-169	
570140	Z		154-170	571320	Z		154-155, 162, 164, 167-168	572695	Z		160, 163, 168					
570145	Z		154-163, 165-169	571325	Z		154-156, 158-159, 162-164, 167-168	572697	Z		160, 163, 168	574516	Z		142, 170	
570150	Z		154-170	571327	Z		154, 156	572706	Z		154-170	574520	Z		130-131, 133-134, 136-137, 139-142, 154-157, 159, 161-162, 166-170	
570155	Z		154-163, 165-169	571330	Z		154-156, 158-159, 162-164, 167-168	572708	Z		154-170					
570160	Z		154-158, 160, 163, 166-170	571335	Z		154-156, 158, 162-164, 167-168	572795	Z		170					
570165	Z		154-163, 165-169	571342	Z		159, 163	572801	Z		170	574522	Z		130-142, 154-170	
570170	Z		154-158, 160, 163, 166-170	571343	Z		154, 156, 158, 162-163, 168	572802	Z		170	574524	Z		130-142, 154-170	
570175	Z		154-163, 165-169	571344	Z		154, 156, 158, 162-163, 168	572809	Z		170	574526	Z		130-142, 154-170	
570280	Z		145-147	571342	Z		159, 163	572810	Z		170	574528	Z		130-142, 154-170	
570290	Z		170	571360	Z		160-161	572815	Z		162, 168-169	574530	Z		130-142, 154-170	
570295	Z		170, 173	571370	Z		160-161	572817	Z		162, 168-169	574532	Z		130-135, 137-142, 154-170	
570300	Z		154, 162, 167-168	571375	Z		160-161	572818	Z		162, 168-169	574534	Z		132, 134, 156, 159	
570310	Z		154-156, 160-161, 164, 167-168	571380	Z		161	572819	Z		156, 158, 161, 168	574536	Z		139, 141, 166, 168	
570315	Z		161	571432	Z		156	572821	Z		156, 158, 161, 168	574538	Z		139, 141, 166, 168	
570320	Z		154-162, 164, 167-168, 170	571434	Z		156	572822	Z		168	575005	Z		190	
570330	Z		160-161	571436	Z		156	572823	Z		168	575006	Z		185	
570340	Z		154-156, 158, 160-162, 164, 167	571438	Z		156	572824	Z		168	575008	Z		177, 187	
570350	Z		154-162, 164, 167-168, 170	571440	Z		156	572828	Z		155, 158, 160, 162-164, 168-169	575009	Z		188	
570360	Z		154, 158, 160, 162, 167-168	571450	Z		154, 169-170	572829	Z		158-159, 162, 164, 168	575015	E		190	
570370	Z		154-162, 164, 167-168, 170	571455	Z		154, 169-170	572830	Z		154, 157	575016	E		185	
570380	Z		154-162, 164, 167-168, 170	571460	Z		154, 169-170	572833	Z		168	575017	E		191	
570390	Z		154, 156, 158-162, 164, 168	571465	Z		154, 169-170	572834	Z		168	575018	E		187	
570400	Z		158	571470	Z		154, 169-170	572835	Z		168	575019	E		188	
570410	Z		158	571475	Z		154, 169-170	572837	Z		154-156, 158-159, 161-164, 167-170	575100	E		191	
570420	Z		158	571477	Z		154, 170					575278	Z		191	
570430	Z		158	571545	Z		91, 95, 126, 177, 185, 187-188, 190	572839	Z		163	577000	Z		147	
570440	Z		158	571555	Z		177, 185, 187-188, 190	572840	Z		163	577001	Z		146	
570450	Z		158	571560	Z		61, 75, 91, 95, 119, 126, 150-151, 177, 185, 187-188, 190	573003	Z		177	577010	E		147	
570452	Z		157-159, 170	571565	Z		91, 95, 126, 177, 185, 187									

Seznam položek zboží

Obj.č.	RG	VE	Strana	Obj.č.	RG	VE	Strana	Obj.č.	RG	VE	Strana	Obj.č.	RG	VE	Strana
578342	Z		133-134, 137	578588	Z		134, 137	586015	Z		119	759252	S		42
578344	Z		133-134, 140	578590	Z		134, 137	586100	Z		115, 119	759253	S		42
578346	Z		133-134, 142	578592	Z		134, 137	586150	Z		115, 119	759254	S		42
578348	Z		130-142	578594	Z		134, 137	590000	Z		113	759255	S		42
578350	Z		131, 133-134, 137	578596	Z		134, 137	590020	E		113	759256	S		42
578352	Z		130-142	578598	Z		134, 137	590021	E		113	759257	S		42
578354	Z		131-134, 137, 140, 142	578600	Z		134, 137	590022	E		113	759258	S		42
578356	Z		130-142	578602	Z		140	590051	Z		113	759259	S		42
578358	Z		130-142	578604	Z		130-139, 141-142	590052	Z		113	759260	S		42
578360	Z		130-136, 138, 140	578606	Z		130-131, 133, 135-136, 141	590053	Z		113	759261	S		42
578362	Z		130-142	578608	Z		130	590054	Z		113	759262	S		42
578364	Z		130-142	578610	Z		130	590055	Z		113	759263	S		42
578368	Z		131, 133-134, 139-141	578612	Z		130	590056	Z		113	759264	S		42
578370	Z		134, 142	578614	Z		130	590057	Z		113	759265	S		42
578372	Z		131-132, 135-136, 138, 141-142	578618	Z		140	590058	Z		113	759270	S		42
578374	Z		130-138, 140-142	578620	Z		143	590059	Z		113	759271	S		42
578376	Z		130-138, 140-142	578621	Z		143	590060	Z		113	759272	S		42
578378	Z		130-138, 140-142	578622	Z		143	590061	Z		113	759273	S		42
578380	Z		130-138, 140-142	578624	Z		130-142	590062	Z		113	759274	S		42
578382	Z		130-138, 140-142	578630	Z		132, 135, 137, 141	590111	Z		113	759275	S		42
578386	Z		130-142	578632	Z		132, 135, 137, 141	590150	Z		113	759276	S		42
578390	Z		130-135, 137-142	578634	Z		132, 135, 137, 141	590153	Z		113	759277	S		42
578392	Z		130-132, 134-136, 138, 140	578636	Z		135, 137, 141	590160	Z		113, 117	759278	S		42
578394	Z		136	578638	Z		130, 132	731200	Z		29	759279	S		42
578396	Z		130, 136, 140	578640	Z		136, 141	731205	Z		29	759280	S		42
578398	Z		130-132, 135-138, 140	578642	Z		136, 141	731210	Z		29	759281	S		42
578400	Z		130-138, 140, 142	578644	Z		136, 141	731220	Z		29	759282	S		42
578402	Z		135-136	578646	Z		136, 141	731230	Z		29	759330	S		42
578404	Z		130-138, 140	579000	Z		148	731240	Z		29	759360	S		42
578406	Z		130-138, 140, 142	579010	E		148	731250	Z		29	759361	S		42
578408	Z		130, 133-136, 140	579100	E		148	731301	Z		29	759362	S		42
578410	Z		130-138, 140, 142	579101	Z		157-160, 162-166, 168	731302	Z		29	759363	S		42
578412	Z		130-138, 140, 142	579102	Z		157-160, 162-166, 168	731303	Z		29	759364	S		42
578418	Z		140	579103	Z		157-160, 163-166	731304	Z		29	759365	S		42
578420	Z		135, 140	579104	Z		156	731305	Z		29	759366	S		42
578422	Z		140	579105	Z		156	731306	Z		29	759367	S		42
578426	Z		135, 140	579106	Z		156	731307	Z		29	759368	S		42
578430	Z		135, 140	579107	Z		166	731308	Z		29	759369	S		42
578432	Z		140	579108	Z		162, 166	731309	Z		29	759370	S		42
578434	Z		138	579120	Z		148, 170	731310	Z		29	759371	S		42
578436	Z		138	579240	S		148	731311	Z		29	759372	S		42
578438	Z		138	580000	Z		115, 120	731312	Z		29	759373	S		42
578440	Z		138	580002	Z		119	731320	Z		29	759374	S		42
578442	Z		138	580010	Z		115	731321	Z		29	759375	S		42
578444	Z		133	580012	Z		115	731322	Z		29	759376	S		42
578446	Z		133	580021	Z		115	731323	Z		29	759377	S		42
578448	Z		133	580022	Z		115	731324	Z		29	759378	S		42
578450	Z		133	580023	Z		115	731325	Z		29	759379	S		42
578452	Z		133	580024	Z		115	731326	Z		29	759380	S		42
578454	Z		138	580025	Z		115	731700	Z		24-27, 85	759381	S		42
578456	Z		130-136, 138, 142	580026	Z		115	750003	U		41	759382	S		42
578458	Z		131-132, 134, 136, 138	580027	Z		115	750004	U		41	759383	S		42
578460	Z		130-136, 138, 142	580028	Z		115	751000	Z		41	759384	S		42
578462	Z		130-136, 138, 142	580029	Z		115	751040	Z		41, 45	770003	U		45
578464	Z		130-136, 138, 142	580030	Z		115	751050	Z		41, 45	770004	U		45
578466	Z		130-131, 134, 138	580031	Z		115	751060	Z		41, 45	771000	Z		45
578468	Z		130-136, 138, 140	580033	Z		115	751070	Z		41, 45	771110	S		45
578470	Z		130-134, 136, 138	580034	Z		115	751080	Z		41	771120	S		45
578472	Z		130-136, 138, 140	580035	Z		115	751090	Z		41	771130	S		45
578474	Z		130-136, 138, 140	580070	Z		119	751096	Z		41	771136	S		45
578476	Z		130-136, 138, 140	580071	Z		119	751097	Z		41	771140	S		45
578478	Z		133-134, 136, 138	580072	Z		119	751098	Z		41	771160	S		45
578480	Z		140	580073	Z		119	751100	Z		41	771170	S		45
578482	Z		131-132, 136, 140-142	580074	Z		119	751102	Z		41	771180	S		45
578484	Z		131-132, 136, 140-142	580075	Z		119	751501	S		42	771186	S		45
578486	Z		136, 140-141	580076	Z		119	751502	S		42, 45	771190	S		45
578488	Z		131-132, 136, 141-142	580077	Z		119	751503	S		42, 45	771210	S		45
578490	Z		130-131, 136, 138, 140	580078	Z		119	751504	S		42	771220	S		45
578492	Z		130-132, 134, 136-138, 140	580079	Z		119	751505	S		42	771230	S		45
578494	Z		130-132, 134, 136-138, 140	580081	Z		119	751506	S		42, 45	771240	S		45
578496	Z		130-132, 134, 136-138, 140	580083	Z		119	751507	S		42, 45	771246	S		45
578498	Z		130, 132, 134, 136-137, 140	580084	Z		119	751508	S		42	771260	S		45
578510	Z		139, 142	580088	Z		119	751509	S		42	771270	S		45
578512	Z		139	580089	Z		119	751510	S		42	771280	S		45
578514	Z		133, 138-139, 142	580090	Z		119	751511	S		42	771290	S		45
578516	Z		139	580091	Z		119	751516	S		42	771296	S		45
578518	Z		133, 138-139, 142	580092	Z		119	751517	S		42	773060	Z		45
578520	Z		133, 138-139, 142	580093	Z		119	751518	S		42	844010	E		74
578522	Z		133, 138-139, 142	580094	Z		119	751519	S		42	844011	E		75
578524	Z		135	580095	Z		119	751520	S		42	844050	Z		74-75
578526	Z		135	580096	Z		119	751521	S		42	844051	Z		74-75
578528	Z		135	580097	Z		119	751522	S		42	844510	Z		75
578530	Z		135	580098	Z		119	751523	S		42	845001	M		77
578532	Z		134, 142	580099	Z		119	751524	S		42	845003	M		77
578534	Z		130, 141-142	580100	Z		117	751525	S		42	845004	M		79
578536	Z		130, 141-142	580110	Z		117	751526	S		42	845050	Z		77, 79
578538	Z		130, 141-142	581070	Z		121	751527	S		42	845051	Z		77, 79
578540	Z		130, 141-142	581080	Z		121	751528	S		42	845052	Z		77, 79
578550	Z		140	581110	Z		121	751544	S		42	845053	Z		77, 79
578552	Z		130, 141	581130	Z		121	751545	S		42, 45	845054	Z		77
578554	Z		130, 141	581150	Z		121	751546	S		42, 45	845055	Z		77, 79
578556	Z		141	581180	Z		121	751547	S		42, 45	845057	Z		79
578558	Z		142	581200	Z		121	751548	S		42	845060	Z		79
578566	Z		130-131, 133, 135-136, 141	581220	Z		121	751549	S		42	845110	Z		77
578568	Z		130-131, 133, 135-136, 141	581230	Z		121	751550	S		42, 45	845118	Z		77
578570															

REMS

www.rems.de

Centrála koncernu

 **Německo:** REMS GmbH & Co KG
Postfach 1631 · D-71306 Waiblingen
Stuttgarter Straße 83 · D-71332 Waiblingen
Telefon +49 7151 17 07-0 · Telefax +49 7151 17 07-110
info@rems.de

Pobočky

 **Dánsko:** REMS Scandinavia A/S
Snedkervej 1 · DK-4600 Køge
Telefon +45 56 63 14 00 · Telefax +45 56 63 11 78
DNK@rems.de

 **Francie:** REMS S.à.r.l.
2, Rue du Stade · F-67250 Hoffen
Telefon +33 388 80 44 53 · Telefax +33 388 80 99 43
FRA@rems.de

 **Velká Británie:** REMS (UK) Ltd.
Unit 5 · Ash Industrial Estate
Flex Meadow · Harlow · Essex CM19 5TJ · U.K.
Telefon +44 12 79 41 36 98 · Telefax +44 12 79 41 37 04
GBR@rems.de

 **Itálie:** REMS S.r.l.
Via Sirtori, 13/D · I-20017 Passirana di Rho (Milano)
Telefon +39 02 9 30 21 11 · Telefax +39 02 9 31 02 45
ITA@rems.de

 **Polsko:** REMS POLSKA Sp. z o.o.
Dąbrowa · Ulica Piaskowa 19
PL 62-070 Dopiewo
Telefon +48 61 654 09 00 · Telefax +48 61 654 09 05
POL@rems.de

 **Španělsko:** REMS ESPAÑA, S.A.U.
Pol. Ind. San José de Valderas
Calle Herramientas, 28 · E-28918 Leganés (Madrid)
Telefon +34 916 444 833 · Telefax +34 916 430 155
ESP@rems.de

 **Česká republika:** REMS Česká republika s.r.o.
Nádražní 271 · CZ 253 01 Hostivice
Telefon +420 220 982 880 · Telefax +420 220 982 883
CZE@rems.de

Prodej pouze ve specializovaných obchodech.

Pan Jindřich Petráček (Západní a Severní Čechy)	Mobil 724 104 103
Pan Ing. Aleš Popelka (Praha a Střední Čechy)	Mobil 602 641 045
Pan Milan Škorpil (Východní Čechy)	Mobil 724 362 050
Pan Karel Kadečka (Jižní Čechy a Vysočina)	Mobil 724 903 818
Pan Pavel Kubíček (Jižní Morava)	Mobil 602 571 175
Pan Jan Semančík (Severní Morava)	Mobil 602 550 060

